



GT-5000

Turntable
Platine Vinyle
Виниловый проигрыватель

Owner's Manual
Mode d'emploi
Bedienungsanleitung
Bruksanvisning
Manuale di istruzioni
Manual de instrucciones
Gebruikershandleiding
Инструкция По Эксплуатации

English	5
Français	29
Deutsch	53
Svenska	77
Italiano	101
Español	125
Nederlands	149
Русский	173

Congratulations on your purchase of this Yamaha product!

Features

This is a turntable for playing analog records.

- ◆ **Massive yet elegant heavy wooden chassis effectively serve to dampen vibration**
- ◆ **Large, heavy double-structured platter for enhanced stability and performance**
- ◆ **Custom belt-drive mechanism driven by 24-pole, 2-phase AC synchronous motor**
- ◆ **Short, straight tonearm designed to deliver superior rigidity as well as a balanced weight**
- ◆ **Specially-designed custom feet**
- ◆ **XLR balanced output jacks that enable end-to-end balanced signal transfer from cartridge to speaker**

Before you start

About this manual

This manual explains how to set up and operate this unit. When reading this manual, please note the following:

- To use the product properly and safely, we suggest that you read this manual and the included Safety Brochure thoroughly. Keep the manual in a safe, accessible place for future reference.
- Specifications and appearance are subject to change without notice in order to improve the product.
- The illustrations in this manual are for instructional purposes only.
- Explanation of graphic symbols used in this manual:



Symbol	Description
 WARNING	Indicates points that you must observe to avoid risk of death or serious injury.
 CAUTION	Indicates points that you must observe to avoid risk of injury.
NOTICE	Indicates points that you must observe to avoid damaging the product or causing it to malfunction.
Note	Indicates supplementary information that you may find useful.

Table of contents

Features 5

Before you start 6

About this manual 6

Checking the supplied accessories . . . 8

Part names 10

Getting ready 13

Location 13

Assembly 14

Assembling the unit 14

Installing a cartridge 16

Making connections 17

Making adjustments 19

Adjusting the stylus pressure 19

Adjusting the tonearm height 20

Turning the power on 21

Playing a record 22

Starting the record 22

Pausing the record 23

Stopping the record 23

When necessary 24

Checking the speed 24

Care 24

Replacing the belt 25

Troubleshooting 26

Appendix 28

Specifications 28

Checking the supplied accessories

Make sure that all items are present.

Note

- Store the packaging materials, such as the packing box. If you relocate, you will need these materials to safely transport this product. Refer to the “Supplement” in the package for information on how to re-pack the product.

- **Platter ×1**

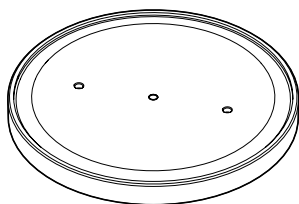

- **Sub platter ×1**

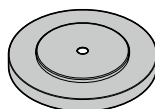

- **Turntable mat ×2**

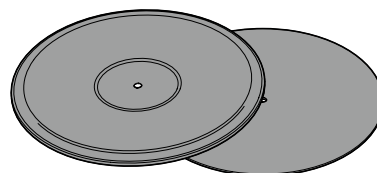

- **Belt ×1**

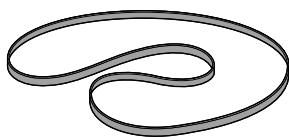

- **Counter weight ×2**

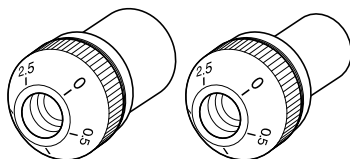

Large

Small

- **Head shell ×1**

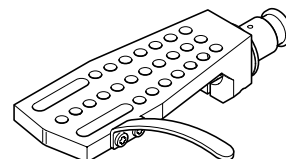

- **45 rpm adaptor ×1**

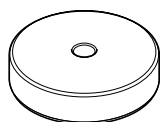

- **Dial cover ×1**



- **Handle ×2**

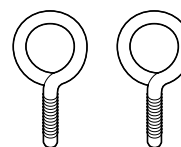

- **Stroboscopic disc ×1**

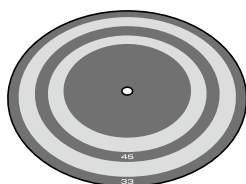

- **Strobe light ×1**

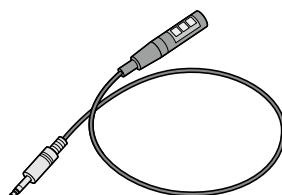

- **Power cord ×1**

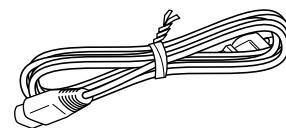

- **Hexagonal wrench (2.5 mm) ×1**
* To adjust the tonearm height



- **Cable clamp ×1**
* Use this clamp if you connect a phono cable directly to the tonearm.

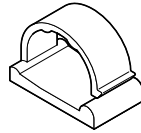

- **Washer ×1**
* For the head shell



- **Owner's Manual (this book)**
- **Safety Brochure**
- **Supplement**

 **CAUTION**

Pay attention to these small accessory items to prevent children from swallowing them by accident.

Have the following items ready:

- **Cartridge**
- **XLR balanced cable** * For a balanced connection
- **RCA stereo cable** * For an unbalanced connection

Part names

Top panel

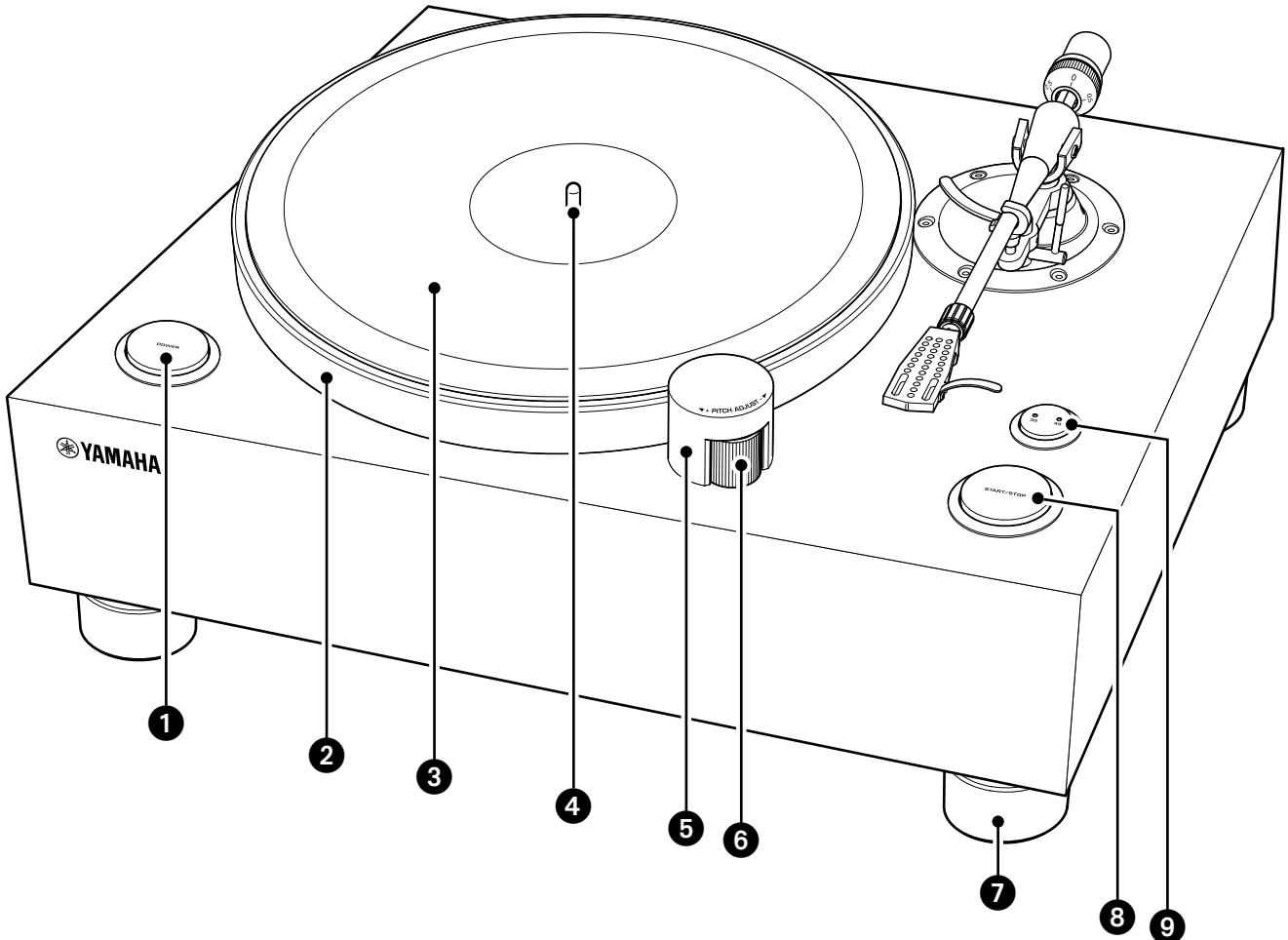

❶ POWER button (⇒ page 21)

❷ Platter (⇒ page 15)

❸ Turntable mat (⇒ page 15)

❹ Center spindle (⇒ page 15)

❺ Dial cover (⇒ page 15)

❻ PITCH ADJUST (speed control)
(⇒ pages 15, 24)

❼ Foot

❽ START/STOP button (⇒ page 22)

❾ Speed button (⇒ page 22)
Speed indicator (⇒ page 22)

Tonearm section

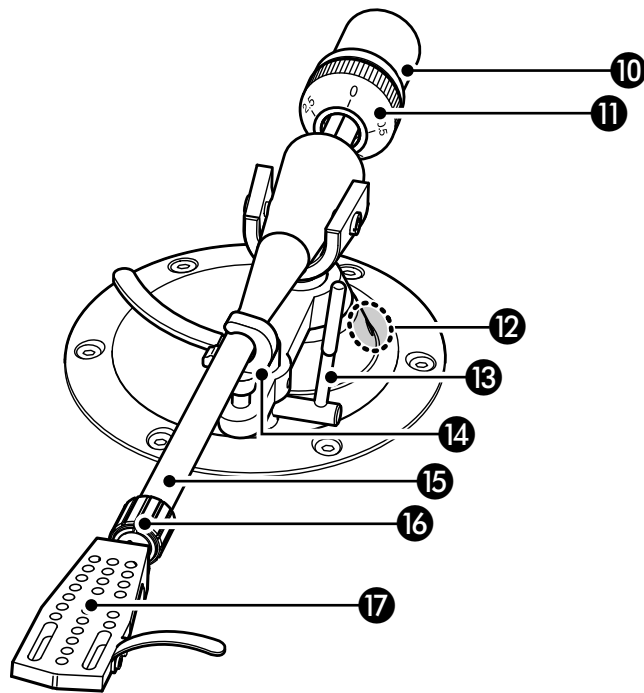

10 Counter weight (⇒ page 15)

11 VTF* dial (⇒ page 19)

* Vertical Tracking Force

12 VTA* adjustment screw (⇒ page 20)

* Vertical Tracking Angle

13 Lift lever (⇒ page 22)

14 Arm rest (⇒ page 19)

15 Tonearm (⇒ page 15)

16 Lock nut (⇒ page 16)

17 Head shell (⇒ page 16)

Rear panel

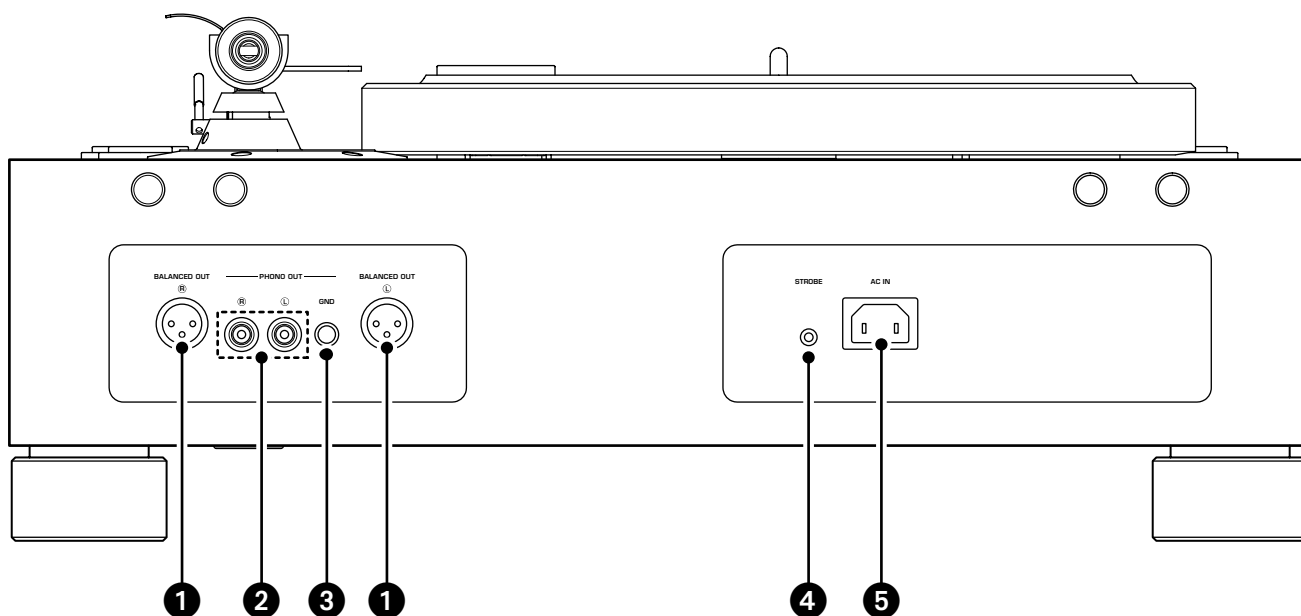

- ❶ BALANCED OUT jacks (⇒ page 17)
- ❷ PHONO OUT jacks (⇒ page 18)
- ❸ GND (Ground) terminal (⇒ page 18)
- ❹ STROBE jack (⇒ page 24)
- ❺ AC IN inlet (⇒ pages 17, 18)

Getting ready

Location

Since a turntable and the sound of a record are easily affected by vibration, you should place the unit on a level surface that is extremely stable.

Place the turntable sufficiently far from your speaker system so that it will not be affected by sound pressure or vibration.

 **CAUTION**

If you need to lift or relocate the unit, make sure that two or more people will do so.

NOTICE

Do not attempt to rotate the feet. Otherwise, they might be damaged.

Assembly

■ Assembling the unit

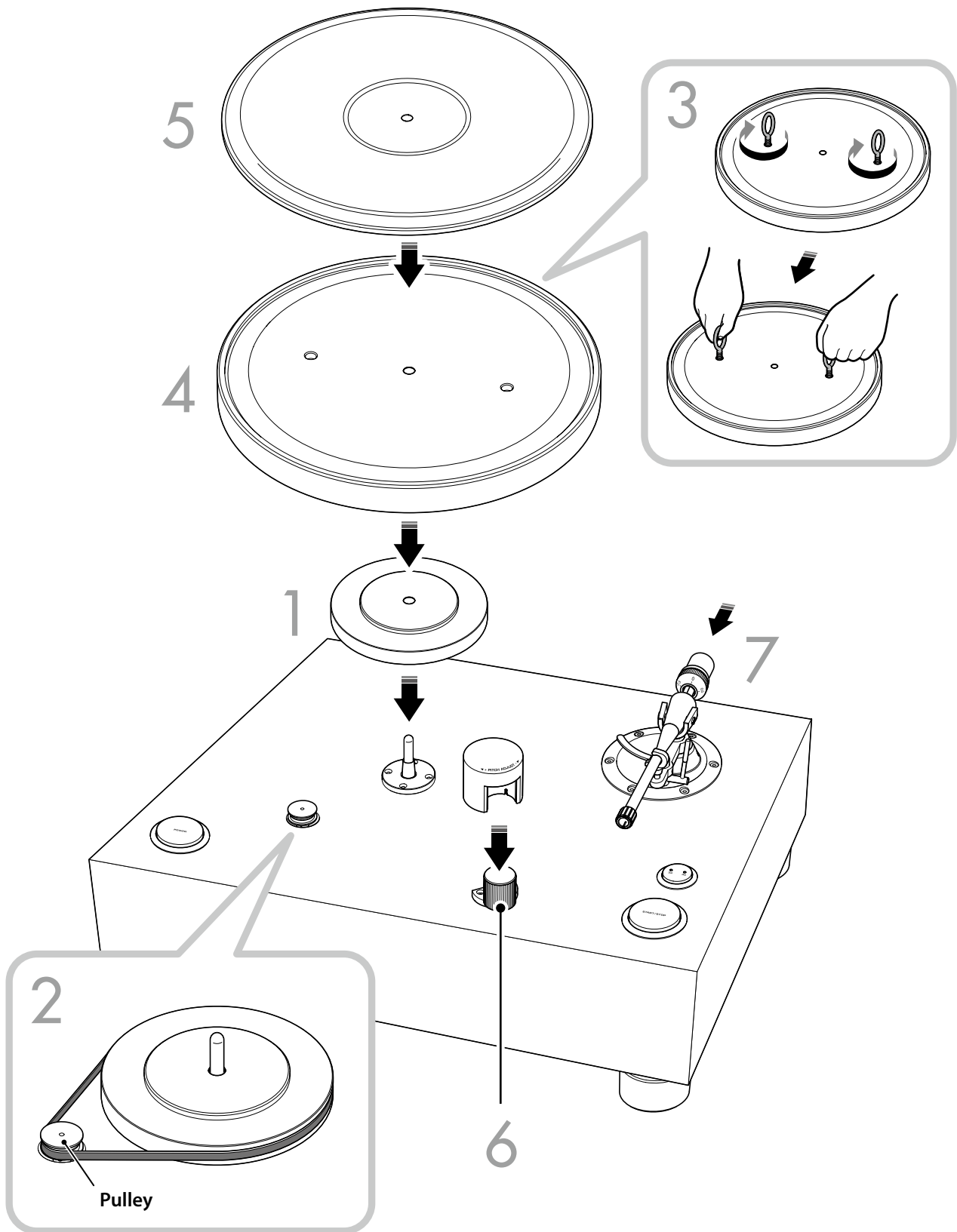

1 Install the sub platter onto the center spindle.

NOTICE

Do not apply force to the center spindle when you install the sub platter onto the center spindle. Otherwise, the center spindle might be damaged.

2 Install the belt around the sub platter and pulley.

Hook the belt to the upper groove on the pulley while making sure that the belt is not twisted. Rotate the sub platter clockwise to ensure that the belt will be well seated.

Correct installation

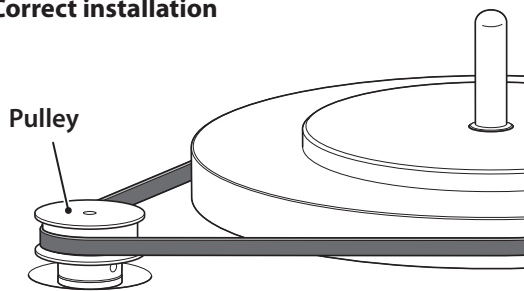

Incorrect installation

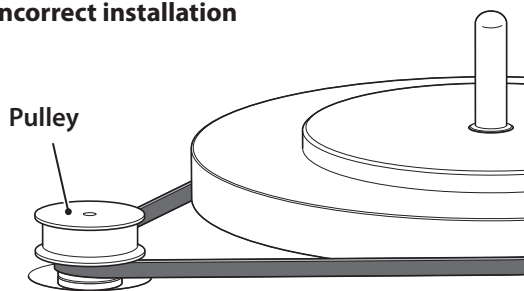

3 Screw the handles into the platter, and then lift the platter by holding the handles.

CAUTION

Take care not to drop the platter. Dropping it might cause injury, or damage the unit.

4 Install the platter onto the center spindle.

Remove the handles from the platter.

5 Place the turntable mat on the platter.

Note

- You can use the rubber or felt turntable mat.
- The side of the rubber turntable mat with a dent in the center should face upward.

6 Attach the dial cover to the PITCH ADJUST.

7 Attach the counter weight to the tonearm.

With the markings on the counter weight facing you, slide it onto the back end of the tonearm.

Note

Depending on the weight of the cartridge, install the large or small counter weight. For information about acceptable cartridge weights for each counter weight, refer to the “Specifications” section on page 28.

■ Installing a cartridge

A cartridge is not included with this product. Follow the steps below to install a commercially-available cartridge into the head shell.

Note

Refer to the instruction manual for the cartridge.

1 Connect the lead wires to the cartridge.

Lead wire		Connector
Red	➔	R+ (red)
Green	➔	R- (green)
White	➔	L+ (white)
Blue	➔	L- (blue)

2 Provisionally secure the cartridge to the head shell.

3 Adjust the position of the cartridge.

Adjust the position of the cartridge and stylus as shown in the following illustration.

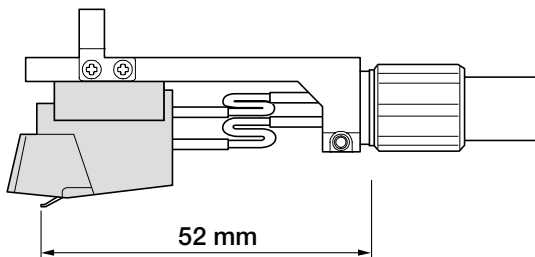

Note

The overhang of the tonearm on this unit is -17 mm.

4 Firmly secure the cartridge.

Verify that the side of the head shell is parallel with the cartridge, and then firmly tighten the screws.

5 Attach the head shell to the tonearm.

Insert the head shell into the front end of the tonearm, and turn the lock nut to secure it.

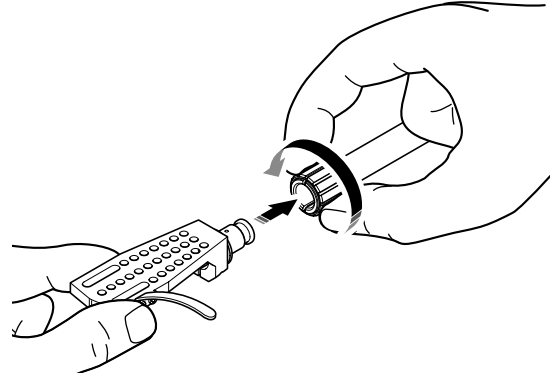

Note

If you prefer, attach the washer to the head shell.

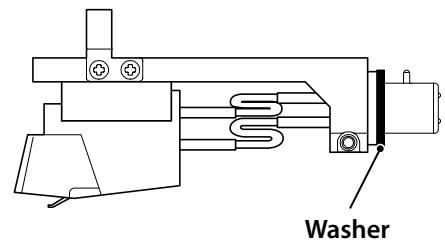

Making connections

CAUTION

Finish making all other connections before you connect the power cord to an AC outlet.

Note

- Do not use both balanced and unbalanced connections at the same time.
- For additional information, please refer to the owner's manuals for the device that you are connecting.

Balanced connection

Use an XLR balanced cable to connect your amplifier to the BALANCED OUT jacks.

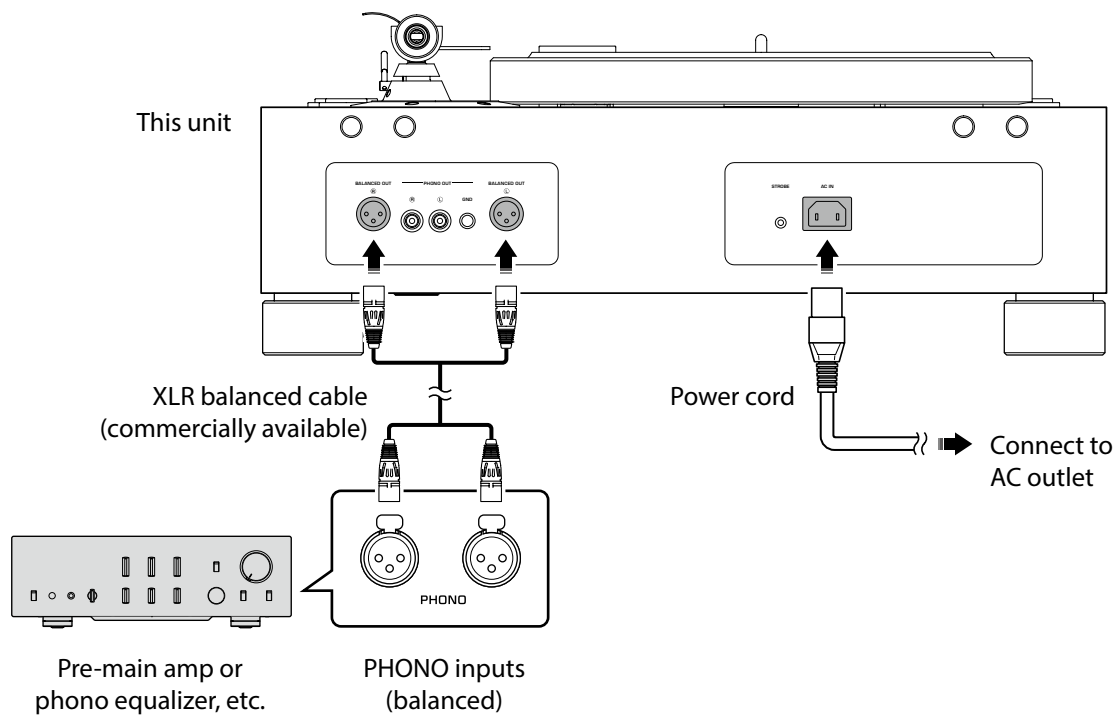

Continue to the next page ➡

Note

- Connect the turntable to the XLR balanced input jacks on your amplifier. The pin assignments for these jacks are shown below.

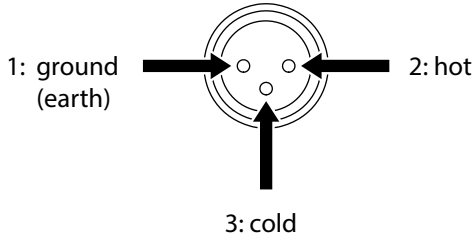

- When connecting, be sure to match the pins and insert the connector of the "female" XLR balanced cable. When disconnecting, pull out the "female" XLR balanced cable while pressing down the latch lock on the plug.

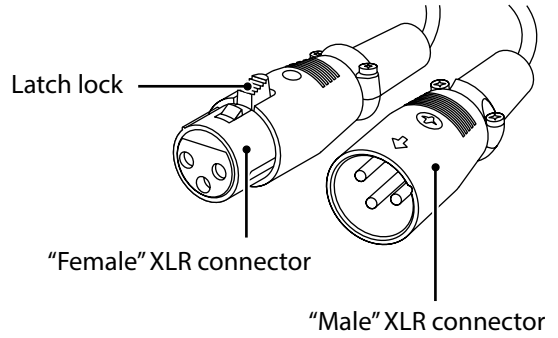

Unbalanced connection

Use an RCA stereo cable to connect the amplifier to the PHONO OUT jacks.

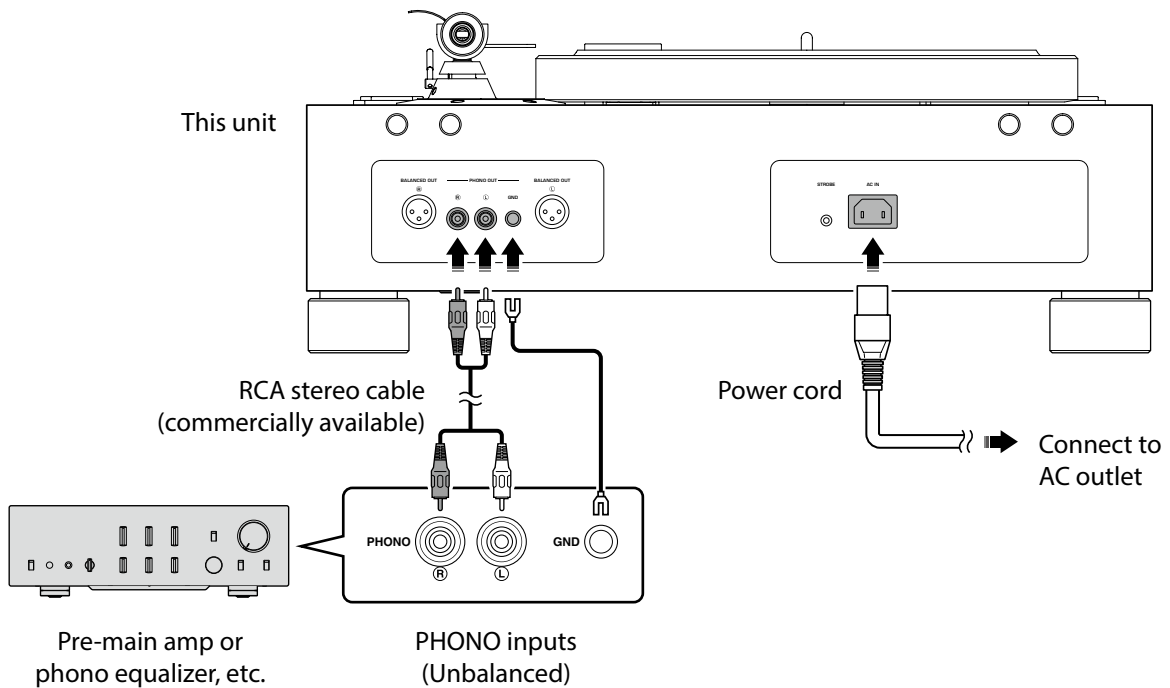

Note

The GND terminal is not a safety grounding (earthing) system.

Making adjustments

■ Adjusting the stylus pressure

Adjust the tonearm so that the appropriate stylus pressure will be applied to the record.

- 1 Remove the tonearm from the arm rest and move it slightly towards the record.

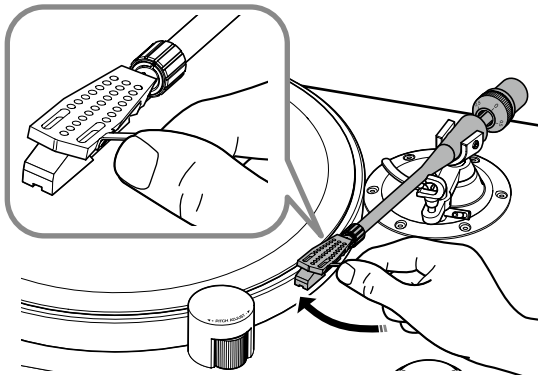

NOTICE

Take care that the stylus does not contact any part of the unit.

- 2 Turn the counter weight so that the tonearm will be horizontal.

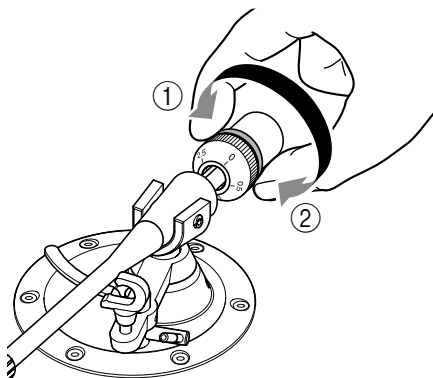

Toward ①: Counter weight moves forward on the tonearm.

Toward ②: Counter weight moves backward on the tonearm.

- 3 Return the tonearm to the arm rest.

- 4 Turn the VTF dial so that the "0" marking will be aligned with the center line on the back end of the tonearm.

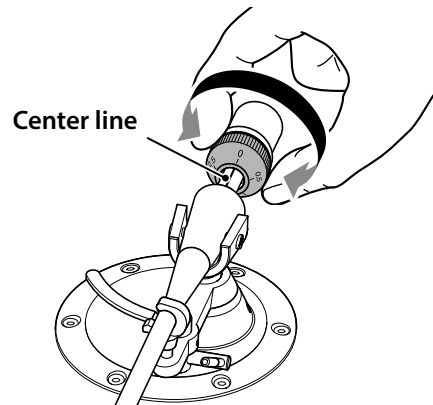

Note

When turning the VTF dial, use your fingers to hold the counter weight in place so that it will not rotate.

- 5 Turn the counter weight to set the VTF dial markings to the stylus pressure specified for the cartridge.

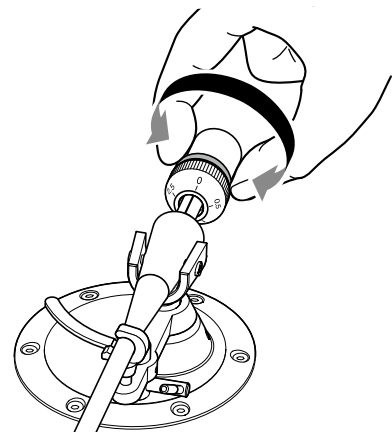

Note

- Turning the counter weight also turns the VTF dial.
- Use a stylus pressure gauge to set an accurate stylus pressure.

■ Adjusting the tonearm height

If the tonearm and the record are not in parallel when you lower the stylus onto the record, you will need to adjust the tonearm height. Follow the steps below:

1 Return the tonearm to the arm rest and set it securely in position.

2 Use the hexagonal wrench to loosen the VTA adjustment screw.

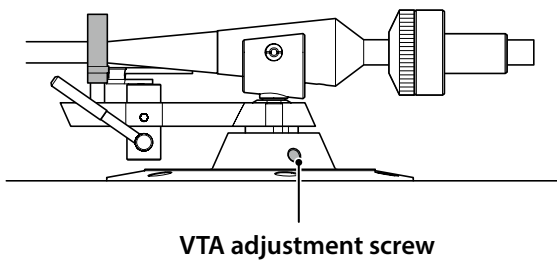

NOTICE

The tonearm is secured by the VTA adjustment screw. Before loosening the screw, gently support the entire tonearm with your hand so that it will not fall.

3 Move the tonearm up and down to adjust its height so that the tonearm and record will be in parallel.

4 Use the hexagonal wrench to tighten the VTA adjustment screw and secure the tonearm.

Turning the power on

Press the POWER button on the top panel of the unit to turn on the power to the unit.

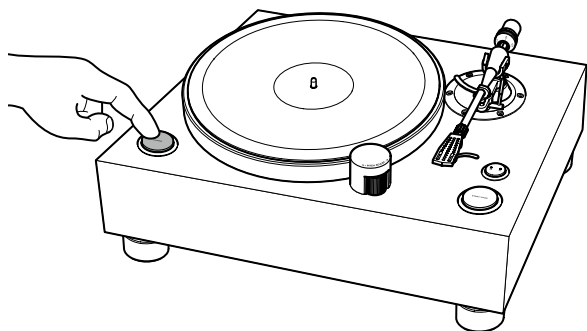

Playing a record

Starting the record

CAUTION

If you start to play a record without first sufficiently lowering the volume of your amplifier, a loud sound might occur when the tip of the stylus contacts the record. This could in some cases cause hearing loss and might damage your amplifier and speakers, so be sure to lower the volume of your amplifier first.

NOTICE

Be sure to use this product at an allowable operating temperature (10 °C–35 °C [50 °F–95 °F]). Otherwise, uneven rotation may occur, or the record or the tip of stylus may get damaged, in particular under cooler temperatures below 10 °C (50 °F).

This product is equipped with a relatively low-torque motor to achieve stable playback by suppressing torque fluctuation during rotation. If the grease viscosity of the center spindle increases and thickens under cooler temperatures, the rotational load of the turntable also increases, and may force the motor to exceed its performance limits. If this happens, the selected rotation speed may not be achieved or an uneven rotation may occur.

1 Place the record on the platter.

If you are playing a 45 rpm record, use the 45 rpm adaptor.

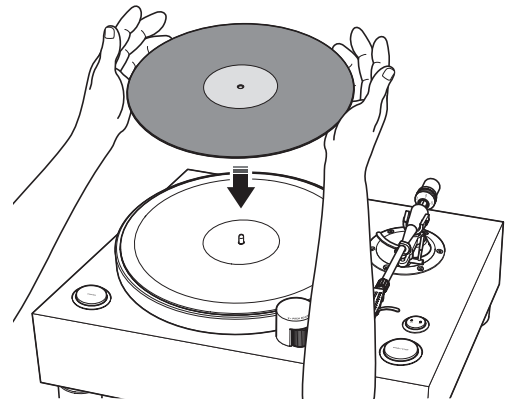

2 Press the speed button repeatedly to select the rotation speed that is appropriate for the record.

The speed indicator for the selected speed will light up.

3 Press the START/STOP button.

The platter starts to rotate.

The speed indicator will be flashing until the selected speed is reached.

4 Raise the lift lever.

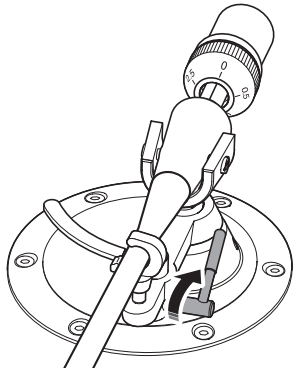

5 Move the tonearm to the playback position of the record.

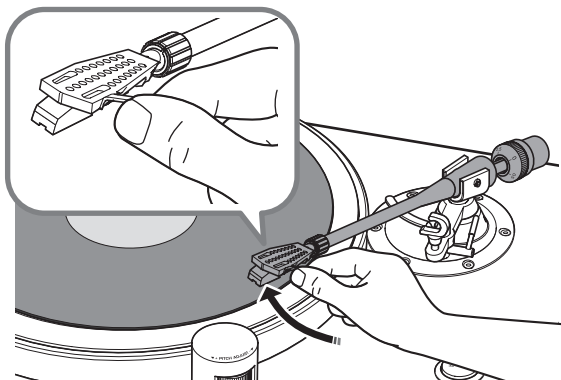

6 Lower the lift lever.

The tonearm is lowered, and the record begins to play.

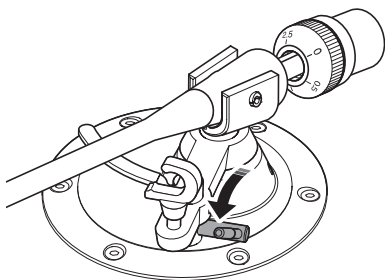

■ Pausing the record

If you raise the lift lever, the tonearm rises and playback pauses. When you lower the lift lever, playback resumes.

■ Stopping the record

- 1 Raise the lift lever.
- 2 Return the tonearm to the arm rest.
- 3 Lower the lift lever.
- 4 Press the START/STOP button.
The platter stops rotating.

Note

The tonearm does not automatically rise when the record finishes playing.

When necessary

Checking the speed

To check and adjust the speed, follow the steps below.

1 Connect the strobe light to the **STROBE jack on the rear panel of the unit.**

2 Place the stroboscopic disc on the platter.

3 Press the speed button repeatedly to select the rotation speed.

4 Press the **START/STOP** button.

The platter starts to rotate and the strobe light turns on.

5 Shine the strobe light onto the stroboscopic disc.

6 Use the **PITCH ADJUST** to adjust the speed.

Rotate the **PITCH ADJUST** in the + or – direction until the relevant herringbone ring on the stroboscopic disc appears to be stationary.

Note

- You can use the **PITCH ADJUST** to adjust the speed while the record is being played. For adjustment steps and range, refer to the “Specifications” section on page 28.
- The adjusted speed will be retained after the power to the unit is turned off.
- The stroboscopic disc and strobe light included in the package should be used only for this unit. When you check the speed, use both of them together.

Care

Caring for this unit

Wipe the unit with a soft dry cloth. If the finish of your unit is piano black, we recommend using a cleaning cloth made for pianos. Do not use chemicals such as benzine or thinner, since they might damage the surface.

Caring for the record stylus

The tip of the record stylus is extremely delicate. Handle it with care so that it is not damaged. If dust should adhere to the tip of the stylus, use a soft pointed brush to wipe it off starting at the base of the stylus and moving toward the tip, or use a commercially-available cleaner made for that purpose.

Note

Before you clean or perform maintenance on the unit or stylus, be sure to turn off the power to the unit.

Caring for records

Dirt adhering to a record can cause skips or noise. Use a commercially-available record cleaner to remove dirt.

Replacing the belt

In certain circumstances, the belt can wear out or break. If this occurs, replace the belt. For a replacement belt, contact your nearest authorized Yamaha dealer or service center.

Note

Before you replace the belt, turn off the power to the unit and connected devices, and disconnect the power cord of the unit from the AC outlet.

Troubleshooting

If the unit stops operating correctly, check the following points.

If taking the appropriate action does not solve the problem, or if you encounter a problem that is not listed below, press the POWER button located on the unit's top panel to turn off the power. Then disconnect the power cord and contact your nearest authorized Yamaha dealer or service center.

Problem	Cause	Action	See page
Pressing the POWER button does not turn on the power.	The power plug has been unplugged from this unit's AC IN jack or from the AC outlet, or it is not firmly plugged in.	Firmly plug the power plug into this unit's AC IN jack and into an AC outlet.	17
The platter does not rotate.	The belt is not correctly positioned on the sub platter and pulley, or the belt has come off.	Attach the belt correctly to the sub platter and the pulley.	15
	The POWER button is not on.	Turn the POWER button on.	21
No sound.	The head shell is not correctly attached to the tonearm.	Attach the head shell to the tonearm correctly.	16
	The shell lead wires are not correctly connected to the cartridge.	Connect the shell lead wires to the cartridge correctly.	16
	The unit is not connected to the amplifier properly.	Connect the unit to the amplifier properly.	17, 18
	The mute setting of the amplifier is on.	Turn off the mute setting of the amplifier.	—
Volume is too weak or too loud.	The cartridge setting of the amplifier or phono equalizer is incorrect.	Set the cartridge setting of the amplifier or phono equalizer correctly for the type of cartridge that you are using (MM or MC).	—
Something is wrong with the left/right sound balance.	The turntable is tilted.	Place the turntable on a level surface.	—
The pitch of the music being played sounds too high or too low.	The speed setting is incorrect.	Set the speed setting correctly. This unit does not support SP records (78 rpm).	22

Problem	Cause	Action	See page
Hum is audible.	The unit is not connected to the amplifier properly.	Connect the unit to the amplifier properly.	17, 18
	The head shell is not firmly secured to the tonearm.	Use the lock nut to firmly secure the head shell to the tonearm.	16
	The cartridge is not correctly secured to the head shell.	Secure the cartridge to the head shell correctly.	16
Skips occur. Noise occurs. The sound is distorted.	The stylus pressure is not adjusted correctly.	Adjust the stylus pressure properly.	19
	The record is scratched or warped.	Do not use scratched or warped records.	—
	The record is dirty.	Use a commercially-available record cleaner to clean the record.	24
	The record is statically charged.	Use an anti-static brush to remove the static charge.	—
	The stylus is dirty.	Remove the dirt from the stylus.	24
	The stylus is worn down.	Replace the stylus.	—
	The unit is placed in a location that is subject to vibration.	Place the unit on a level surface that is not subject to vibration.	—
Feedback occurs.	The unit is too close to the speakers.	Locate the unit farther away from the speakers.	—
	The sound volume is too high.	Adjust the volume of the amplifier.	—

Appendix

Specifications

Platter section

Phono motor section	
Drive method	Belt drive
Motor	AC synchronous motor
Motor drive	Crystal sine wave
Rotation speed	33 1/3 rpm, 45 rpm
Rotation speed variation	±0.1%
Rotation speed adjustment	
..... Built-in crystal osc./strobe light	
Adjustment step	0.1%
Adjustment range	±1.5%
Wow and flutter	0.04% or less (W.R.M.S.)
Platter	Aluminium
	Diameter 350 mm
Sub platter	Brass
	Diameter 143 mm

Tonearm section

Type	Static balance straight tonearm
Effective arm length	223 mm
Overhang	-17 mm
Acceptable cartridge weight (including head shell)	
..... 16–23.5 g	
(Counter weight: small)	
..... 23–34 g	
(Counter weight: large)	
Head shell weight	14 g
	(including wires)

Audio section

Output jack	
Analog audio	PHONO OUT (RCA) × 1
	PHONO OUT (XLR) × 1

General

Power supply	
[Models for U.S.A. and Canada]	
..... AC 120 V, 60 Hz	
[Model for China]	AC 220 V, 50 Hz
[Model for Korea]	AC 220 V, 60 Hz
[Model for Australia]	AC 240 V, 50 Hz
[Models for U.K. and Europe]	AC 230 V, 50 Hz
[Model for Asia]	AC 220–240 V, 50/60 Hz
[Models for Central and South America, and Taiwan]	AC 110 V, 60 Hz
Power consumption	
While playing	15 W
While stopped	0.4 W
Weight	26.8 kg
Dimensions (W × H × D)	546 × 223 × 411 mm
	(including feet and protrusions)
Allowable operating temperature	10–35 °C

- The values listed above were measured at an ambient temperature of 20 °C.
- The contents of this manual apply to the latest specifications as of the publishing date. To obtain the latest manual, access the Yamaha website then download the manual file.

Félicitations pour votre achat de ce produit Yamaha !

Caractéristiques

Cette unité est une platine pour la lecture de disques vinyle.

- ◆ **Élégant châssis en bois massif et pesant amortissant efficacement les vibrations**
- ◆ **Large plateau massif à double structure améliorant la stabilité et les performances**
- ◆ **Mécanisme d'entraînement à courroie custom avec moteur CA synchrone biphasé à 24 pôles**
- ◆ **Bras de lecture court et droit conçu pour offrir une rigidité et un équilibre supérieurs**
- ◆ **Pieds custom de conception spéciale**
- ◆ **Prises de sortie XLR symétriques assurant un transfert symétrique intégral du signal de la cellule au haut-parleur**

Prise en main

À propos de ce manuel

Ce manuel décrit comment configurer et utiliser cette unité. Veuillez garder les points suivants à l'esprit quand vous lisez ce manuel.

- Pour assurer une utilisation correcte et en toute sécurité du produit, nous vous conseillons de lire entièrement ce manuel et la Brochure sur la Sécurité incluse. Conservez ce manuel en lieu sûr et accessible pour toute référence ultérieure.
- Les spécifications techniques et l'aspect du produit peuvent être modifiés sans préavis en vue d'améliorations du produit.
- Les illustrations contenues dans ce manuel sont uniquement fournies à titre d'information.
- Description des symboles graphiques utilisés dans ce mode d'emploi :



Symbole	Description
 AVERTISSEMENT	Indique des consignes que vous devez observer pour éviter les risques de décès ou de blessures graves.
 ATTENTION	Indique des consignes que vous devez observer pour éviter les risques de blessures.
AVIS	Indique des consignes que vous devez observer pour éviter d'endommager le produit ou de causer un fonctionnement incorrect.
Note	Indique des informations complémentaires utiles.

Table des matières

Caractéristiques 29

Prise en main 30

À propos de ce manuel 30

Vérification du contenu 32

Noms des éléments 34

Préparatifs 37

Emplacement 37

Montage 38

Montage de l'unité 38

Montage d'une cellule 40

Connexions 41

Réglages de la platine vinyle 43

Réglage de la pression du diamant . . . 43

Réglage de hauteur du bras de lecture 44

Mise sous tension 45

Lecture d'un disque 46

Démarrage de la lecture 46

Arrêt momentané de la lecture 47

Arrêt de la lecture 47

En cas de nécessité 48

Vérification de la vitesse 48

Entretien 48

Remplacement de la courroie 49

Résolution des problèmes 50

Annexe 52

Caractéristiques techniques 52

Vérification du contenu

Assurez-vous que l'emballage contient tous les éléments suivants.

Note

- Conservez tous les emballages, notamment la boîte contenant le produit. En cas de déménagement, ces emballages vous permettront de transporter le produit en toute sécurité. Pour savoir comment remettre le produit dans son emballage, reportez-vous au dépliant "Supplément" fourni dans l'emballage.

- Plateau ×1

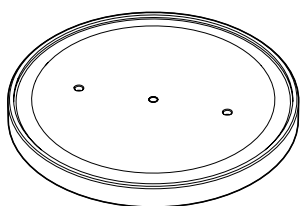

- Plateau secondaire ×1

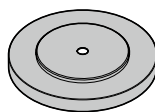

- Couvre-plateau ×2

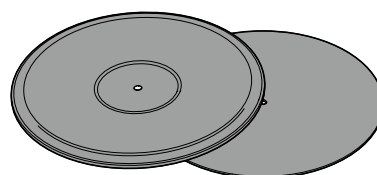

- Courroie ×1

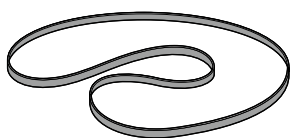

- Contrepoids ×2

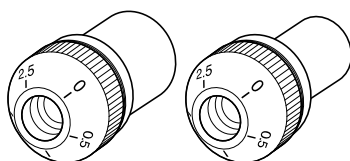

Grand

Petit

- Porte-cellule ×1

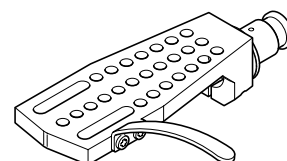

- Adaptateur centreur 45 tours ×1

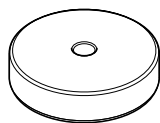

- Cache de commande ×1

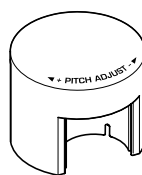

- Poignée ×2

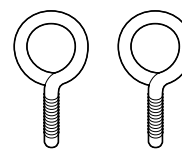

- Disque stroboscopique ×1

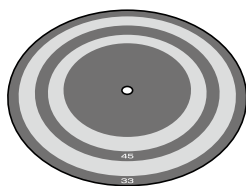

- Stroboscope ×1

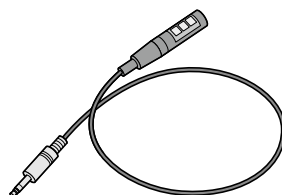

- Cordon d'alimentation ×1

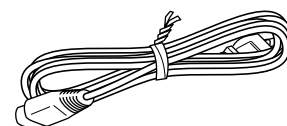

- **Clé Allen (2,5 mm) ×1**

- * Pour le réglage de hauteur du bras de lecture



- **Bride de câble ×1**

- * Utilisez cette bride si vous connectez un câble phono directement au bras de lecture.

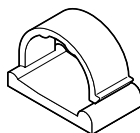

- **Rondelle ×1**

- * Destinée au porte-cellule



- **Mode d'emploi (ce manuel)**

- **Brochure sur la sécurité**

- **Supplément**

 **ATTENTION**

Veillez à ce que des enfants en bas âge ne risquent pas d'avaler ces petits accessoires.

Veillez à vous procurer les éléments suivants:

- **Cellule**

- **Câble XLR symétrique** * Pour une connexion symétrique

- **Câble RCA/Cinch stéréo** * Pour une connexion asymétrique

Noms des éléments

Panneau supérieur

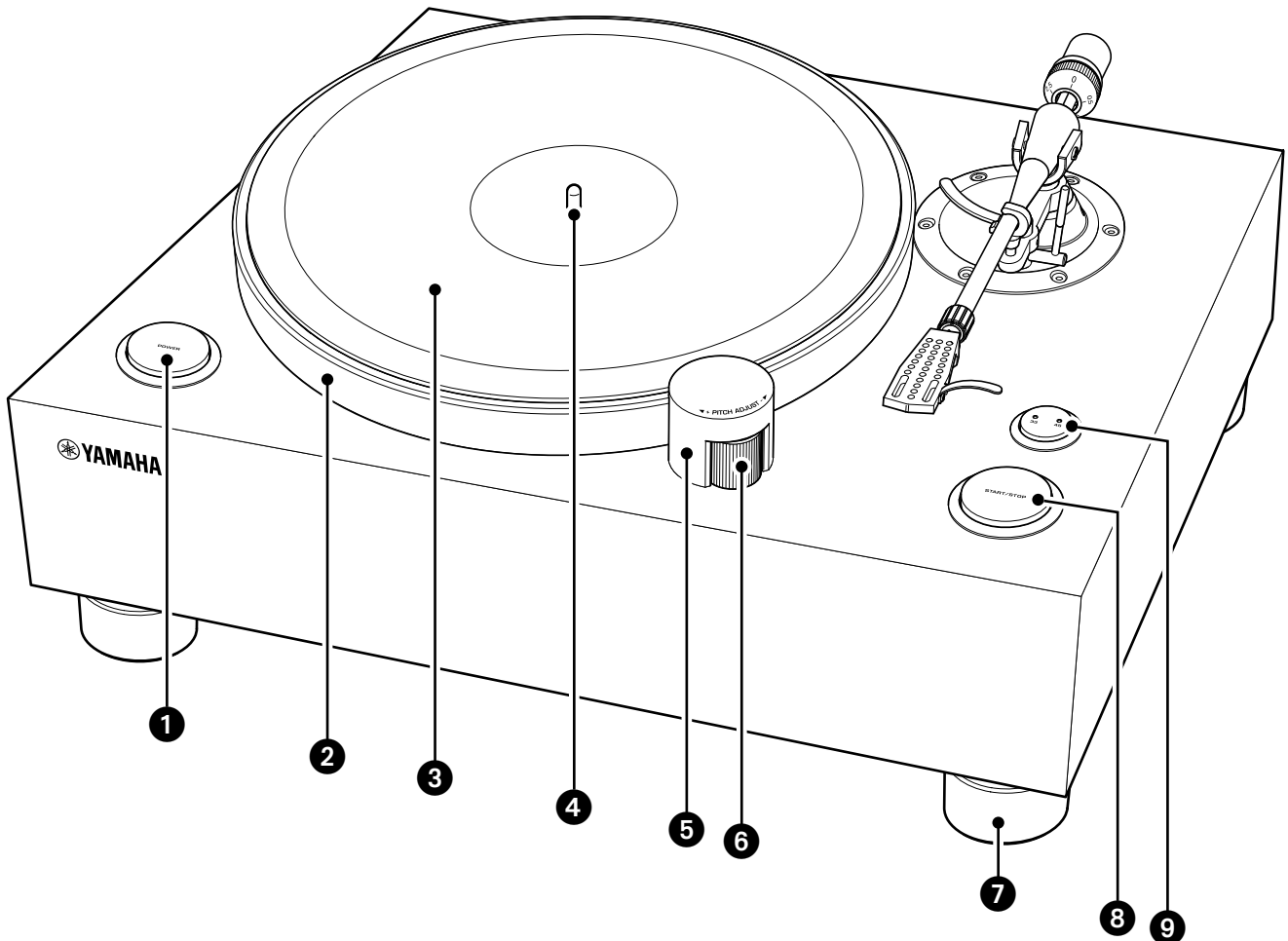

1 Bouton POWER (alimentation)
(⇒ page 45)

2 Plateau (⇒ page 39)

3 Couvre-plateau (⇒ page 39)

4 Axe de plateau (⇒ page 39)

5 Cache de commande (⇒ page 39)

6 PITCH ADJUST (réglage de vitesse)
(⇒ pages 39, 48)

7 Pied

8 Bouton START/STOP (lecture/arrêt)
(⇒ page 46)

9 Bouton de vitesse (⇒ page 46)
Témoin de vitesse (⇒ page 46)

Section du bras de lecture

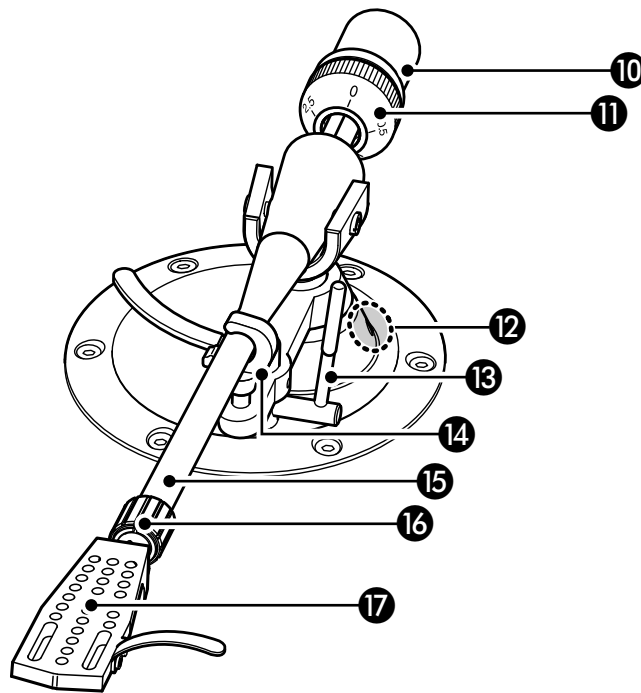

10 Contrepoids (⇒ page 39)

11 Bague de VTF* (⇒ page 43)

* Vertical Tracking Force (force d'appui vertical)

12 Vis de réglage de VTA* (⇒ page 44)

* Vertical Tracking Angle (angle de piste vertical)

13 Lève-bras (⇒ page 46)

14 Repose-bras (⇒ page 43)

15 Bras de lecture (⇒ page 39)

16 Bague de verrouillage (⇒ page 40)

17 Porte-cellule (⇒ page 40)

Panneau arrière

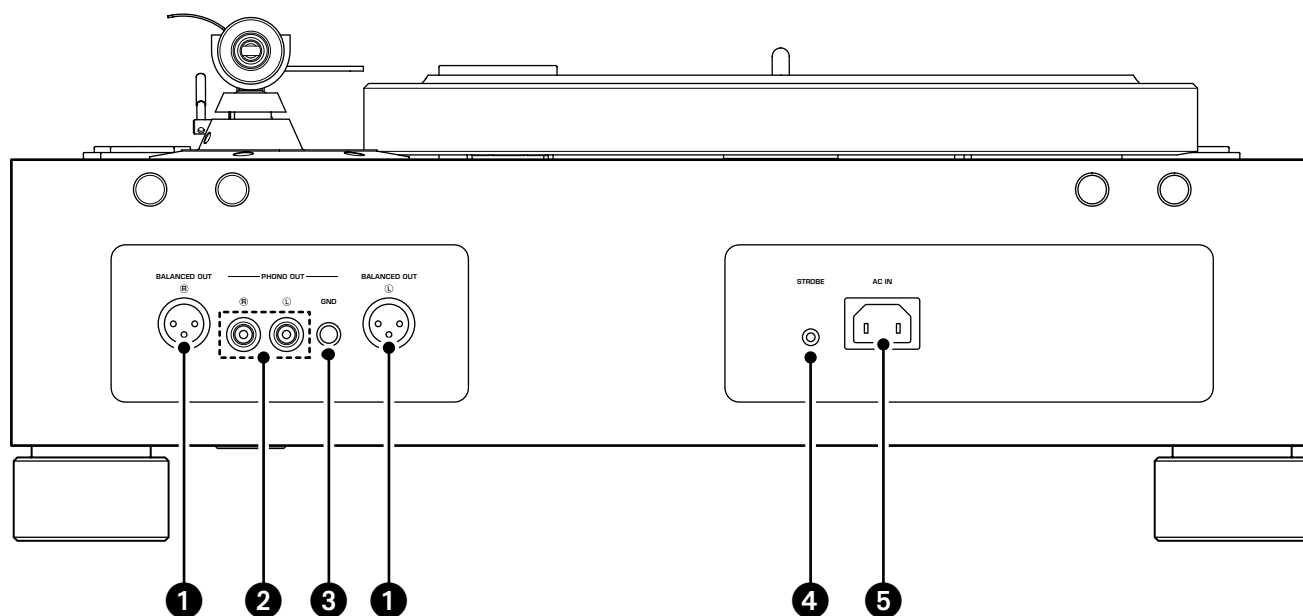

- ❶ Prises BALANCED OUT (⇒ page 41)
- ❷ Prises PHONO OUT (⇒ page 42)
- ❸ Borne GND (masse) (⇒ page 42)
- ❹ Prise STROBE (⇒ page 48)
- ❺ Prise AC IN (⇒ pages 41, 42)

Préparatifs

Emplacement

Vu la sensibilité de la platine vinyle et de la lecture des disques aux vibrations, nous vous conseillons de placer l'unité sur une surface de niveau parfaitement stable.

Positionnez la platine vinyle suffisamment à l'écart des enceintes afin d'éviter que la pression sonore ou des vibrations n'affectent la lecture.

 **ATTENTION**

Si vous devez soulever ou déplacer l'unité, veillez à vous faire aider d'au moins une personne.

AVIS

N'essayez jamais de tourner les pieds de l'unité. Cela risquerait de les endommager.

Montage

■ Montage de l'unité

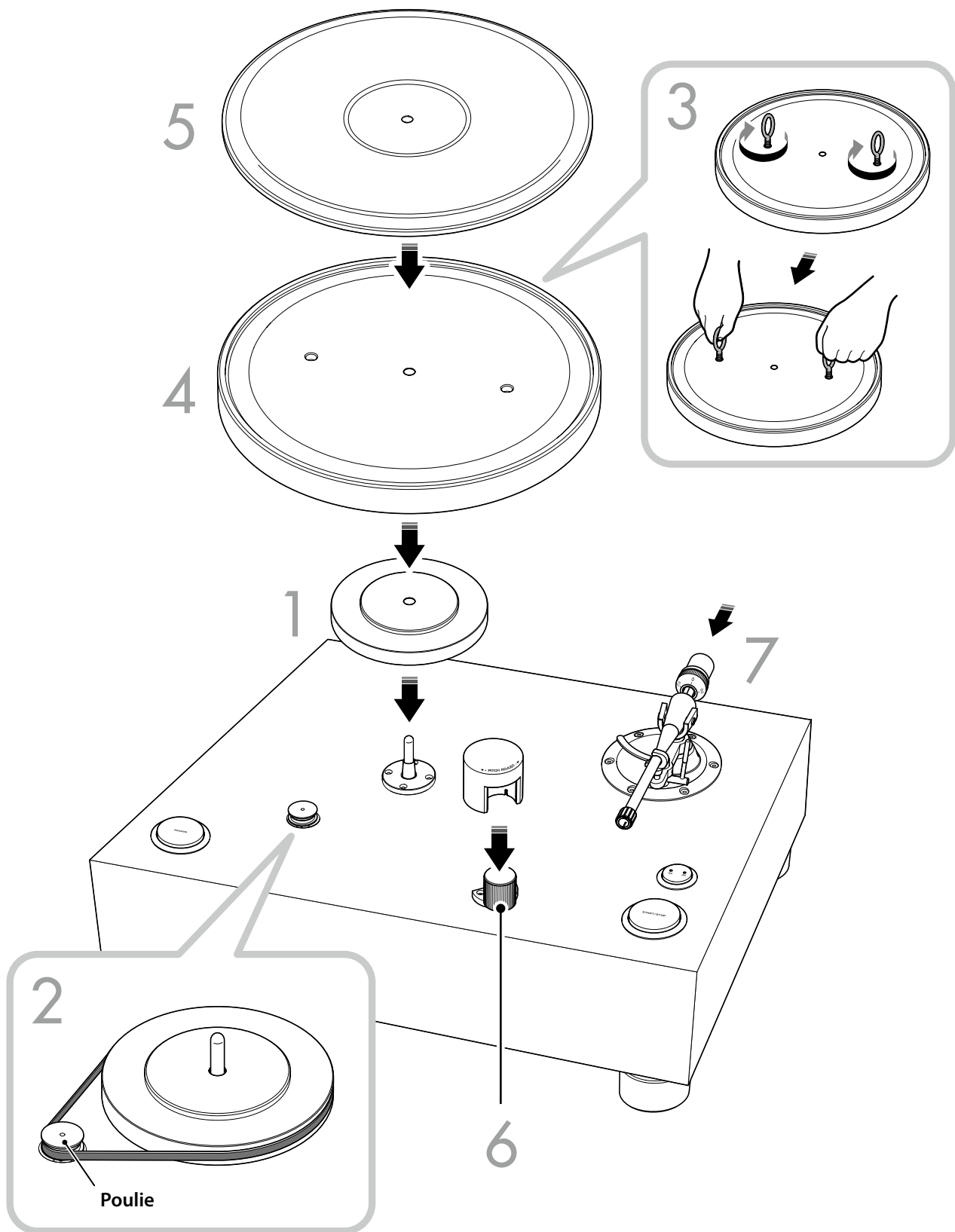

1 Montez le plateau secondaire sur l'axe de plateau.

AVIS

Quand vous montez le plateau secondaire sur l'axe de plateau, veillez à ne pas appliquer de force sur l'axe. Cela risquerait d'endommager l'axe de plateau.

2 Montage de la courroie sur le plateau secondaire et la poulie.

Passez la courroie sur la rainure supérieure de la poulie tout en vérifiant que la courroie n'est pas tordue.

Tournez le plateau secondaire dans le sens des aiguilles d'une montre pour vous assurer que la courroie est correctement montée.

Montage correct

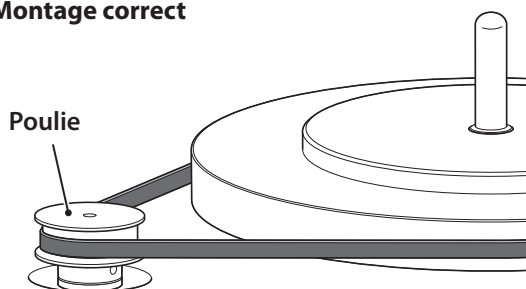

Montage incorrect

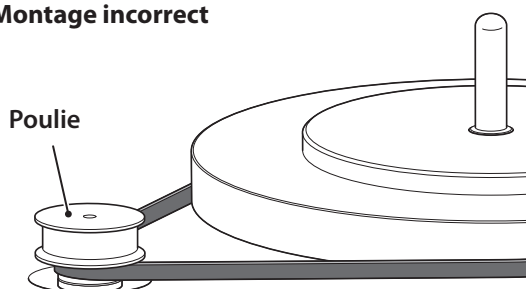

3 Vissez les poignées en place sur le plateau puis levez le plateau en le maintenant par les poignées.

ATTENTION

Veillez à ne pas lâcher le plateau. Cela pourrait causer des blessures ou endommager l'unité.

4 Montez le plateau sur l'axe de plateau.

Retirez les poignées du plateau.

5 Posez le couvre-plateau sur le plateau.

Note

- Vous pouvez utiliser le couvre-plateau en caoutchouc ou en mousse.
- La face du couvre-plateau en caoutchouc dont le centre comporte une dépression doit être orientée vers le haut.

6 Montez le cache sur la commande PITCH ADJUST.

7 Montez le contrepois sur le bras de lecture.

Positionnez les repères du contrepois vers vous et glissez le contrepois sur l'arrière du bras de lecture.

Note

Montez le petit ou le grand contrepois en fonction du poids de la cellule. Pour des informations sur les poids de cellule adaptés à chaque contrepois, voyez la section "Caractéristiques techniques" à la page 52.

■ Montage d'une cellule

Ce produit n'est pas fourni avec une cellule. Suivez les étapes ci-dessous pour installer une cellule disponible dans le commerce sur le porte-cellule.

Note

Reportez-vous aux instructions de montage fournies avec la cellule.

1 Reliez les fils à la cellule.

Fil		Connecteur
Rouge	➔	R+ (rouge)
Vert	➔	R- (vert)
Blanc	➔	L+ (blanc)
Bleu	➔	L- (bleu)

2 Montez la cellule sur le porte-cellule sans la serrer.

3 Réglez la position de la cellule.

Réglez la position de la cellule et du diamant comme indiqué sur l'illustration suivante.

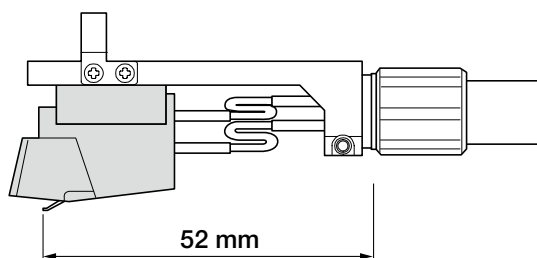

Note

L'avancée du bras de lecture de cette platine vinyle est de -17 mm.

4 Fixez correctement la cellule.

Vérifiez que le côté de la cellule est parallèle au porte-cellule, puis serrez fermement les vis.

5 Montez le porte-cellule sur le bras de lecture.

Insérez le porte-cellule sur l'extrémité avant du bras de lecture et tournez la bague de verrouillage pour bloquer le porte-cellule.

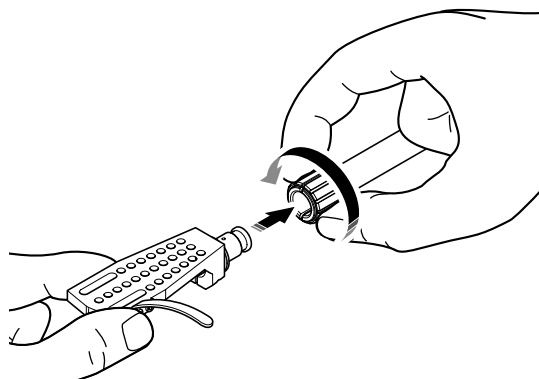

Note

Si vous préférez, montez la rondelle sur le porte-cellule.

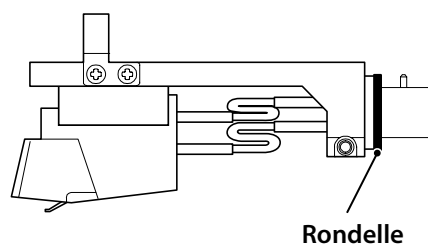

Connexions

ATTENTION

Effectuez toutes les autres connexions avant de brancher le cordon d'alimentation à une prise de courant.

Note

- N'utilisez pas simultanément une connexion symétrique et une connexion asymétrique.
- Pour plus d'informations, consultez le mode d'emploi de l'appareil que vous connectez.

Connexion symétrique

Connectez votre amplificateur aux prises BALANCED OUT avec un câble XLR symétrique.

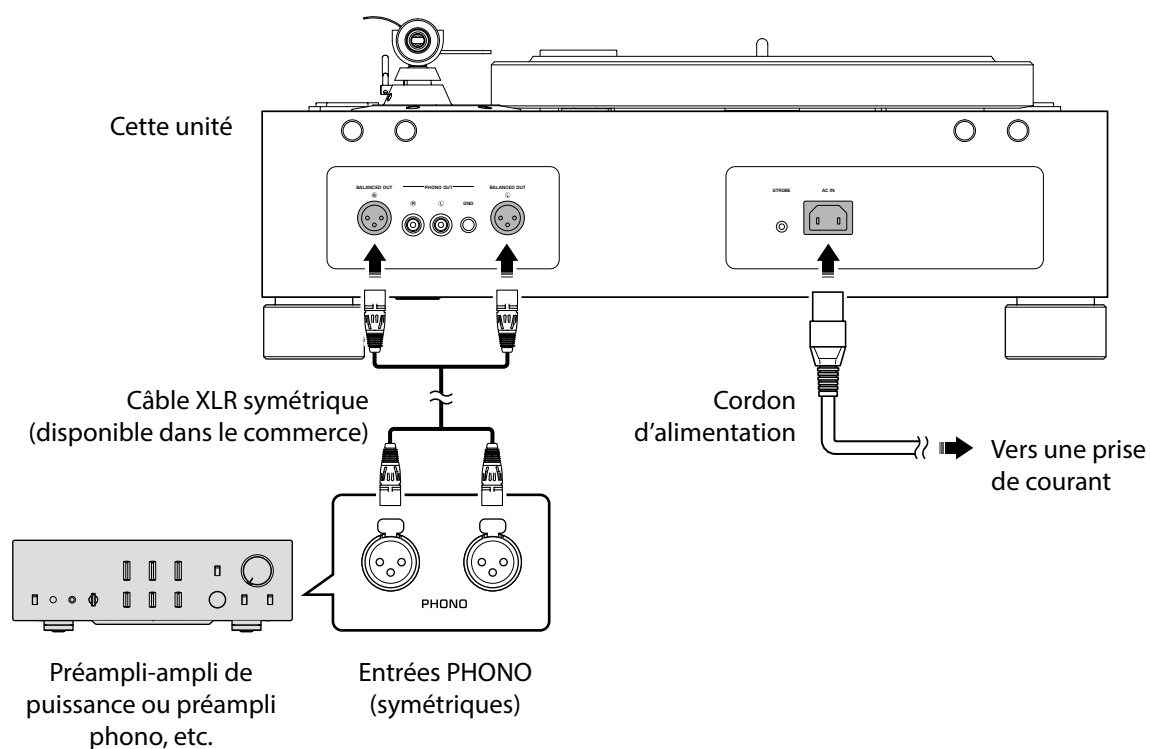

Suite à la page suivante ➔

Note

- Branchez la platine vinyle aux prises d'entrée XLR symétriques de votre amplificateur. L'assignation des broches de ces prises est détaillée ci-dessous.

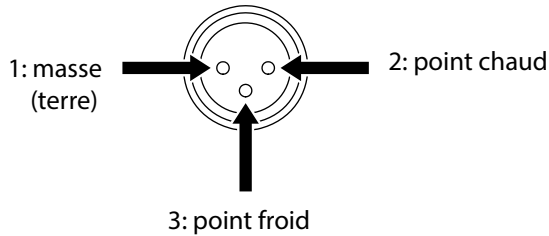

- Quand vous effectuez la connexion, veillez à aligner les broches avec les orifices sur le connecteur femelle du câble XLR symétrique. Pour déconnecter la platine vinyle, tirez sur le connecteur femelle du câble XLR symétrique tout en appuyant sur le loquet de la fiche.

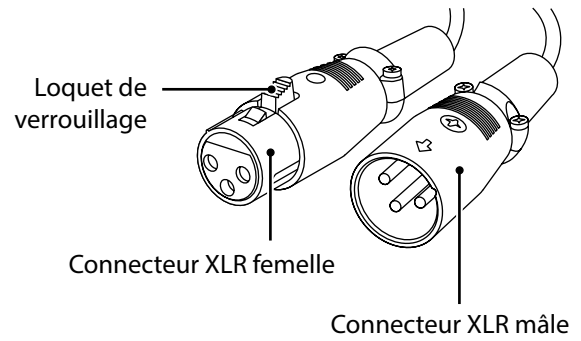

Connexion asymétrique

Connectez votre amplificateur aux prises PHONO OUT avec un câble RCA/Cinch stéréo.

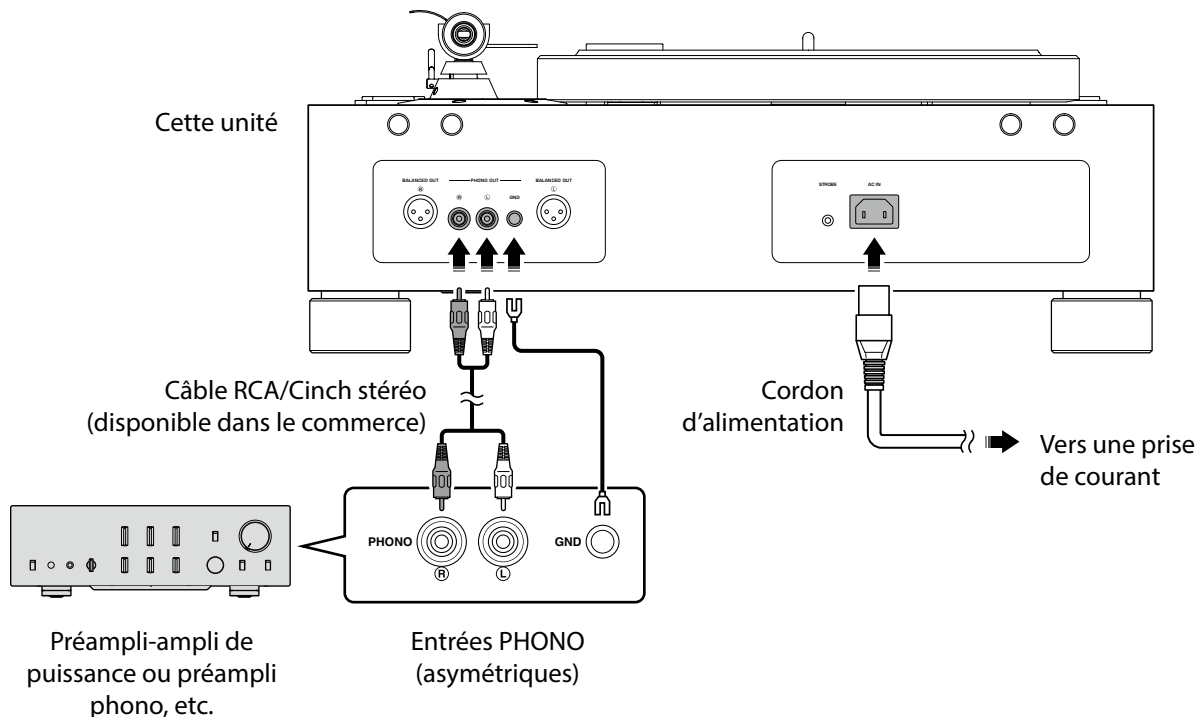

Note

La borne GND n'est pas un procédé de mise à la terre de sécurité.

Réglages de la platine vinyle

■ Réglage de la pression du diamant

Réglez le bras de lecture de sorte que la pression du diamant sur le disque vinyle soit appropriée.

- 1 Libérez le bras de lecture du repose-bras et déplacez-le légèrement vers le disque.

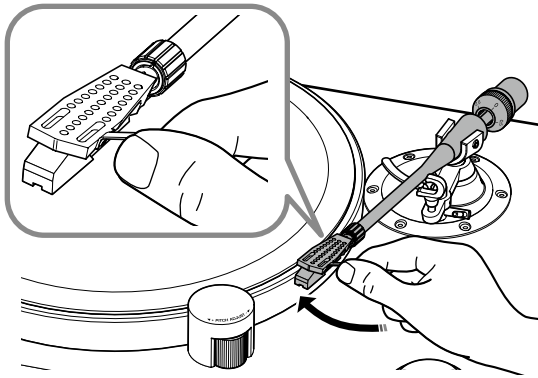

AVIS

Veillez à ce que le diamant n'entre en contact avec aucune partie de l'unité.

- 2 Tournez le contrepois de sorte que le bras de lecture soit en position horizontale.

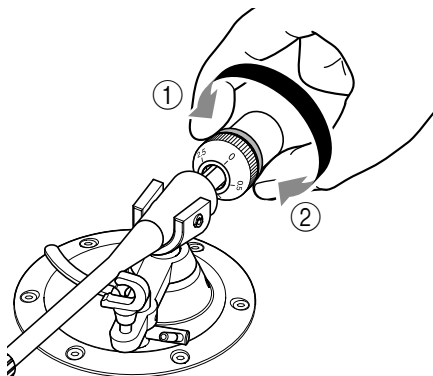

Vers ① : Le contrepois se déplace vers l'avant du bras de lecture.

Vers ② : Le contrepois se déplace vers l'arrière du bras de lecture.

- 3 Remplacez le bras de lecture sur le repose-bras.

- 4 Tournez la bague de VTF de sorte que le repère « 0 » soit aligné avec la ligne centrale sur l'extrémité arrière du bras de lecture.

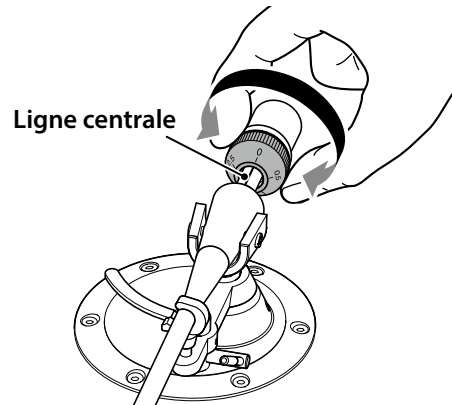

Note

Quand vous tournez la bague de VTF, maintenez le contrepois en place des doigts de sorte qu'il ne tourne pas.

- 5 Tournez le contrepois de sorte à positionner la bague de VTF sur le repère correspondant à la pression appropriée pour la cellule en place.

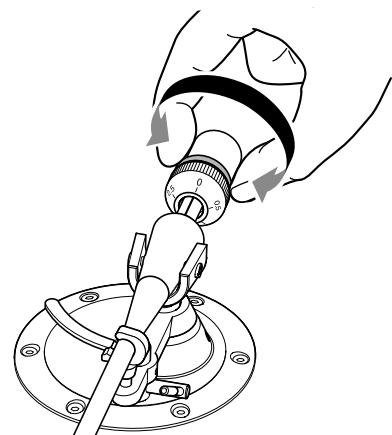

Note

- Le fait de tourner le contrepois entraîne aussi la rotation de la bague de VTF du contrepois.
- Utilisez une jauge de pression du diamant pour obtenir une pression optimale et précise du diamant.

■ Réglage de hauteur du bras de lecture

Si le bras de lecture et le disque ne sont pas parallèles quand vous posez le diamant sur le disque, vous devez régler la hauteur du bras de lecture. Suivez les étapes ci-dessous:

1 Remplacez le bras de lecture sur le repose-bras en veillant à ce qu'il soit bien maintenu en place.

2 Utilisez la clé Allen fournie pour desserrer la vis de réglage de VTA.

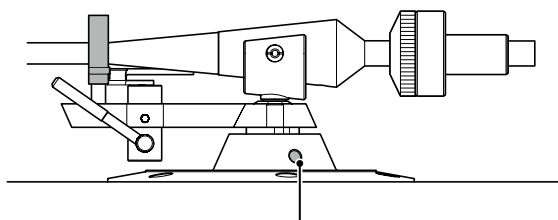

Vis de réglage de VTA

AVIS

Le bras de lecture est maintenu en place par la vis de réglage de VTA. Avant de dévisser cette vis, maintenez d'une main le bras de lecture entier de sorte qu'il ne tombe pas.

3 Ajustez la hauteur du bras de lecture de sorte qu'il soit parallèle au disque.

4 Utilisez la clé Allen fournie pour resserrer la vis de réglage de VTA et immobiliser le bras de lecture.

Mise sous tension

Appuyez sur le bouton POWER du panneau supérieur de l'unité pour la mettre sous tension.

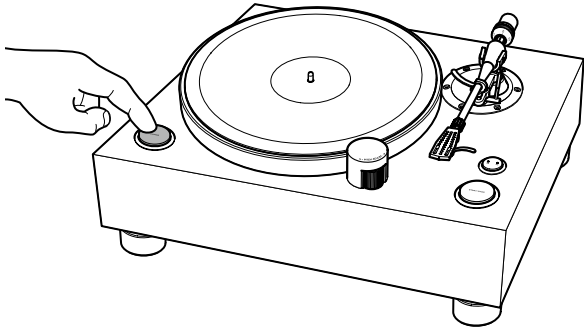

Lecture d'un disque

Démarrage de la lecture

ATTENTION

Démarrer la lecture d'un disque vinyle sans diminuer suffisamment le volume au préalable sur l'amplificateur peut causer un bruit important quand le diamant touche la surface du disque. Cela pourrait provoquer dans certains cas des dommages de l'ouïe et un endommagement de l'amplificateur et des haut-parleurs. Veillez donc à baisser le volume sur l'amplificateur au préalable.

AVIS

Veillez à utiliser ce produit à une température comprise dans la plage de température d'utilisation (10 °C–35 °C). Sans cela la vitesse de rotation risque d'être irrégulière, ou le disque ou la pointe du diamant risquent d'être endommagés, surtout à des températures inférieures à 10 °C.

Le moteur à couple relativement bas de ce produit assure une lecture stable grâce à la suppression des variations de couple durant la rotation. Si la viscosité de la graisse de l'axe de plateau augmente et que la graisse s'épaissit en présence de températures plus basses, la charge de rotation de la platine augmente aussi et peut forcer le moteur au-delà de ses limites de performances. Dans ce cas, il se pourrait que la vitesse de rotation sélectionnée ne puisse être obtenue, ou que la rotation soit irrégulière.

1 Posez le disque sur le plateau.

Pour lire un disque 45 tours, utilisez l'adaptateur centreur 45 tours.

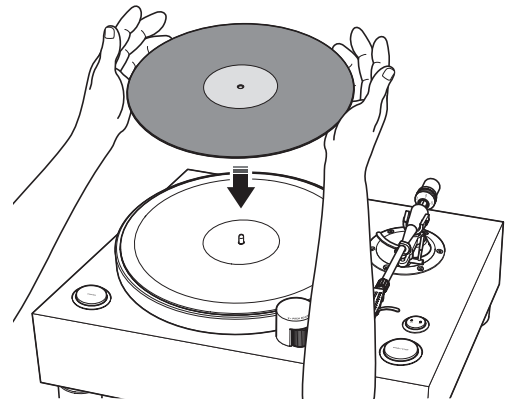

2 Appuyez plusieurs fois sur le bouton de vitesse pour choisir la vitesse de lecture appropriée pour le disque.

Le témoin correspondant à la vitesse sélectionnée s'allume.

3 Appuyez sur le bouton START/STOP.

Le plateau commence à tourner.

Le témoin de vitesse clignote jusqu'à ce que la vitesse sélectionnée soit atteinte.

4 Relevez le lève-bras.

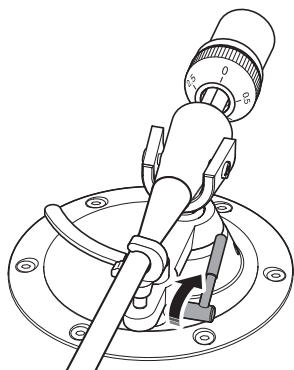

5 Déplacez le bras de lecture jusqu'à l'emplacement du disque vinyle où vous voulez démarrer la lecture.

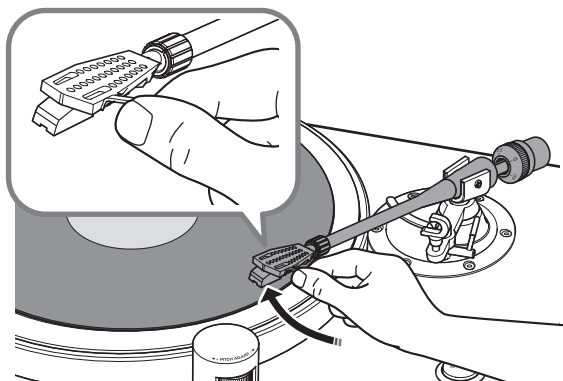

6 Abaissez le lève-bras.

Le bras de lecture s'abaisse et la lecture du disque commence.

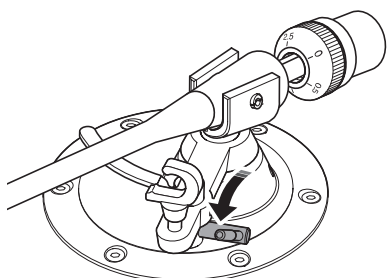

■ Arrêt momentané de la lecture

Pour arrêter momentanément la lecture du disque vinyle, relevez le lève-bras. Pour reprendre la lecture, abaissez le lève-bras.

■ Arrêt de la lecture

1 Relevez le lève-bras.

2 Remplacez le bras de lecture sur le repose-bras.

3 Abaissez le lève-bras.

4 Appuyez sur le bouton START/STOP.
La rotation du plateau s'arrête.

Note

Le bras de lecture ne se relève pas automatiquement en fin de lecture d'un disque vinyle.

En cas de nécessité

Vérification de la vitesse

Suivez les étapes ci-dessous pour vérifier et régler la vitesse.

1 Branchez le stroboscope à la prise **STROBE** sur le panneau arrière de l'unité.

2 Posez le disque stroboscopique sur le plateau.

3 Appuyez plusieurs fois sur le bouton de vitesse pour choisir la vitesse de lecture appropriée.

4 Appuyez sur le bouton **START/STOP**.
Le plateau commence à tourner et le stroboscope s'allume.

5 Dirigez la lumière produite par le stroboscope sur le disque stroboscopique.

6 Réglez la vitesse avec la commande **PITCH ADJUST**.

Tournez la commande **PITCH ADJUST** dans le sens + ou - jusqu'à ce que l'anneau de chevrons approprié sur le disque stroboscopique semble s'immobiliser.

Note

- Vous pouvez régler la vitesse pendant la lecture du disque avec la commande **PITCH ADJUST**. Pour les pas et la plage de réglage, voyez la section "Caractéristiques techniques" à la page 52.
- Le réglage de vitesse effectué est conservé après la mise hors tension de l'unité.
- Le disque stroboscopique et le stroboscope fournis dans l'emballage sont uniquement destinés au réglage de cette unité. Utilisez ces deux accessoires ensemble pour vérifier la vitesse.

Entretien

Comment prendre soin de cette unité

Frottez l'unité avec un chiffon doux et sec. Si vous possédez une platine de finition piano noir, nous vous recommandons d'utiliser un chiffon de nettoyage spécial pour pianos. N'utilisez pas de produits chimiques tels que du benzène ou du diluant, car ils pourraient endommager la finition.

Entretien de la pointe du diamant

La pointe du diamant est extrêmement délicate. Manipulez-la avec soin pour éviter de l'endommager. Si de la poussière est accrochée à la pointe, éliminez-la avec une brosse à poils doux, en commençant par la base du diamant et en brossant vers la pointe de lecture, ou utilisez un nettoyant spécial pour diamant.

Note

Avant de nettoyer ou d'entretenir la platine ou le diamant, veillez à mettre l'unité hors tension.

Entretien des disques vinyle

La présence de saleté sur un disque vinyle peut provoquer du bruit ou des sauts durant la lecture. Éliminez la saleté sur les disques vinyle avec une brosse disponible dans le commerce.

Remplacement de la courroie

Dans certains cas, la courroie peut s'user ou se rompre. Dans ce cas, remplacez la courroie. Pour obtenir une courroie de remplacement, adressez-vous au revendeur ou SAV agréé Yamaha de votre région.

Note

Avant de remplacer la courroie, mettez l'unité et les appareils connectés hors tension et débranchez le cordon d'alimentation de l'unité de la prise de courant.

Résolution des problèmes

Si l'unité présente des signes de fonctionnement anormal, vérifiez les points suivants.

Si la solution préconisée ne permet pas de résoudre le problème ou si vous rencontrez un problème ne figurant pas ci-dessous, appuyez sur le bouton POWER situé sur le panneau avant de l'unité pour la mettre hors tension. Débranchez ensuite le cordon d'alimentation et prenez contact avec un revendeur ou SAV agréé Yamaha dans votre région.

Anomalies	Causes possibles	Solution	Voir page
Une pression sur le bouton POWER ne permet pas de mettre l'unité sous tension.	La fiche du cordon d'alimentation est débranchée de la prise AC IN de cette unité ou de la prise de courant, ou n'est pas fermement connectée.	Raccordez fermement le cordon d'alimentation à la prise AC IN de cette unité et à la prise de courant.	41
Le plateau ne tourne pas.	La courroie n'est pas ajustée correctement sur le plateau secondaire et la poulie, ou est détachée.	Ajustez correctement la courroie sur le plateau secondaire et la poulie.	39
	La platine vinyle n'a pas été mise sous tension avec son bouton POWER.	Mettez la platine vinyle sous tension en appuyant sur le bouton POWER.	45
Aucun son.	Le porte-cellule n'est pas monté correctement sur le bras de lecture.	Montez correctement le porte-cellule sur le bras de lecture.	40
	Les fils du porte-cellule ne sont pas correctement connectés à la cellule.	Reliez correctement les fils du porte-cellule à la cellule.	40
	L'unité n'est pas correctement connectée à l'amplificateur.	Branchez correctement l'unité à l'amplificateur.	41, 42
	La fonction de sourdine de l'amplificateur est active.	Désactivez la fonction de sourdine de l'amplificateur.	—
Le volume est trop faible ou trop élevé.	Le réglage de cellule de l'amplificateur ou du préampli phono est incorrect.	Effectuez correctement le réglage de cellule de l'amplificateur ou du préampli phono en fonction du type de cellule utilisée (MM ou MC).	—
Le rendu de l'image stéréo est anormal.	La platine vinyle n'est pas de niveau.	Placez la platine vinyle sur une surface de niveau.	—
La hauteur du disque lu semble trop haute ou trop basse.	Le réglage de vitesse est incorrect.	Régalez correctement la vitesse. Cette unité ne prend pas en charge les disques 78 tours.	46

Anomalies	Causes possibles	Solution	Voir page
Le son comporte un bourdonnement.	L'unité n'est pas correctement connectée à l'amplificateur.	Branchez correctement l'unité à l'amplificateur.	41, 42
	Le porte-cellule n'est pas enfoncé à fond sur le bras de lecture.	Serrez la bague de verrouillage pour bloquer le porte-cellule sur le bras de lecture.	40
	La cellule n'est pas correctement fixée sur le porte-cellule.	Fixez correctement la cellule sur le porte-cellule.	40
Le disque vinyle saute. Le son comporte du bruit. Le son comporte de la distorsion.	Le réglage de pression du diamant est incorrect.	Régalez la pression du diamant.	43
	Le disque vinyle est rayé ou déformé.	N'utilisez pas de disques rayés ni déformés.	—
	Le disque vinyle est sale.	Nettoyez le disque vinyle avec une brosse disponible dans le commerce.	48
	Le disque vinyle est chargé d'électricité statique.	Utilisez une brosse antistatique pour éliminer la charge statique du disque vinyle.	—
	Le diamant est sale.	Nettoyez le diamant.	48
	Le diamant est usé.	Remplacez le diamant.	—
	L'unité se trouve dans un endroit soumis à des vibrations.	Placez l'unité sur une surface de niveau et à l'écart de sources de vibrations.	—
Le son comporte de la réinjection (Larsen).	L'unité est placée trop près des haut-parleurs.	Éloignez l'unité des haut-parleurs.	—
	Le volume est trop élevé.	Régalez le volume sur l'amplificateur.	—

Annexe

Caractéristiques techniques

Section du plateau

Section du moteur d'entraînement	
Méthode d'entraînement	À courroie
Moteur	Synchrone CA
Entraînement du moteur . . .	Sinusoïdale de cristal
Vitesse de rotation	33 1/3 tr/min, 45 tr/min
Variation de vitesse de lecture	±0,1%
Réglage de vitesse de rotation	
. . . . Oscillateur à cristal intégré/stroboscope	
Pas de réglage	0,1%
Plage de réglage	±1,5%
Pleurage et scintillement . . .	0,04% max. (W.R.M.S.)
Plateau	En aluminium
	Diamètre 350 mm
Plateau secondaire	En laiton
	Diamètre 143 mm

Section du bras de lecture

Type	Bras de lecture droit à équilibre statique
Longueur effective du bras	223 mm
Avancée	-17 mm
Poids de la cellule (y compris le porte-cellule)	
.	16–23,5 g
	(Contrepoids: petit)
.	23–34 g
	(Contrepoids: grand)
Poids du porte-cellule	14 g
	(y compris les fils)

Section audio

Prise de sortie	
Audio analogique	PHONO OUT (RCA) × 1
	PHONO OUT (XLR) × 1

Généralités

Alimentation	
[Modèles pour les États-Unis et le Canada]	
.	CA 120 V, 60 Hz
[Modèle pour la Chine]	CA 220 V, 50 Hz
[Modèle pour la Corée]	CA 220 V, 60 Hz
[Modèle pour l'Australie]	CA 240 V, 50 Hz
[Modèles pour le Royaume-Uni et l'Europe]	
.	CA 230 V, 50 Hz
[Modèle pour l'Asie]	CA 220–240 V, 50/60 Hz
[Modèles pour l'Amérique Centrale,	
l'Amérique du Sud et Taïwan]. . .	CA 110 V, 60 Hz

Consommation

Pendant la lecture	15 W
À l'arrêt	0,4 W
Poids	26,8 kg
Dimensions (L × H × P)	546 × 223 × 411 mm
	(y compris les pieds et les saillies)
Plage de température d'utilisation	10–35 °C

- Les valeurs mentionnées ci-dessus ont été mesurées à une température ambiante de 20 °C.
- Le contenu de ce mode d'emploi s'applique aux dernières caractéristiques techniques connues à la date de publication du manuel. Pour obtenir la version la plus récente du manuel, accédez au site Web de Yamaha puis téléchargez le fichier du manuel concerné.

Herzlichen Glückwunsch zum Kauf dieses Yamaha-Geräts!

Merkmale

Vorliegender Plattenspieler ist ein Wiedergabegerät für (analoge) Schallplatten.



- ◆ **Massives, dennoch elegantes Gehäuse aus schwerem Holz trägt zur Schwingungsdämpfung bei**
- ◆ **Großer, schwerer, zweiteiliger Plattenteller sorgt für erhöhte Stabilität und Leistung**
- ◆ **Maßgeschneiderter Riemenantrieb mit 24-poligem, 2-phasigem AC-Synchronmotor**
- ◆ **Kurzer, gerader Tonarm liefert überlegene Festigkeit und ausgewogene Gewichtsverteilung**
- ◆ **Maßgeschneiderte Füße**
- ◆ **XLR-Ausgangsbuchsen ermöglichen eine durchgehend symmetrische Signalübertragung vom Tonabnehmer zum Lautsprecher**

Zuallererst

Über diese Anleitung

In vorliegender Anleitung werden Aufstellung und Bedienung dieses Geräts erklärt. Beim Lesen dieser Anleitung Folgendes beachten:

- Um eine sachgemäße und sichere Benutzung des Geräts zu gewährleisten, empfehlen wir, diese Anleitung und die beiliegenden Sicherheitsbroschüre sorgfältig zu lesen. Bewahren Sie die Anleitung für spätere Nachschlagzwecke an einem sicheren und zugänglichen Platz auf.
- Änderungen der technischen Daten und der äußeren Erscheinung im Sinne der Produktverbesserung sind ohne Vorankündigung möglich.
- Die Abbildungen in dieser Anleitung dienen lediglich zur Veranschaulichung.
- Erläuterung der in dieser Anleitung verwendeten Symbole

Symbol	Beschreibung
 WARNUNG	Kennzeichnet Informationen, die zu beachten sind, um die Gefahr tödlicher oder schwerer Verletzungen zu vermeiden.
 VORSICHT	Kennzeichnet Informationen, die zu beachten sind, um Verletzungsgefahren zu vermeiden.
ACHTUNG	Kennzeichnet Informationen, die zu beachten sind, um eine Beschädigung oder Störung des Geräts zu vermeiden.
Hinweis	Kennzeichnet zusätzliche nützliche Informationen.

Inhalt

Merkmale 53

Zuallererst 54

Über diese Anleitung 54

Lieferumfang überprüfen 56

Teilebezeichnungen 58

Vorbereitungen 61

Aufstellort 61

Zusammenbau 62

Gerät zusammenbauen 62

Tonabnehmer anbringen 64

Verbindungen herstellen 65

Einstellungen vornehmen 67

Abtastnadeldruck einstellen 67

Tonarmhöhe einstellen 68

Einschalten 69

Schallplatte abspielen 70

Schallplattenwiedergabe starten . . . 70

Schallplattenwiedergabe
unterbrechen 71

Schallplattenwiedergabe stoppen . . 71

Bei Bedarf 72

Drehzahl prüfen 72

Pflege 72

Riemen austauschen 73

Störungsbeseitigung 74

Anhang 76

Technische Daten 76

Lieferumfang überprüfen

Stellen Sie sicher, dass alles vorhanden ist.

Hinweis

- Bewahren Sie das Verpackungsmaterial auf. Dieses Material ist etwa beim Umzug für einen sicheren Transport des Geräts notwendig. Informationen zum Wiederverpacken des Geräts finden sich im „Ergänzung“ in der Packung.

- Plattenteller × 1

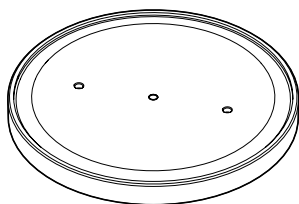

- Unterteller × 1

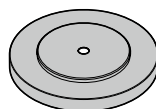

- Plattentellerauflage × 2

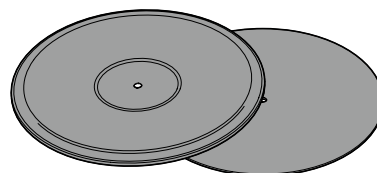

- Riemen × 1

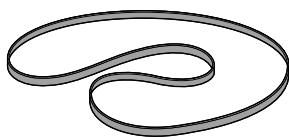

- Gegengewicht × 2

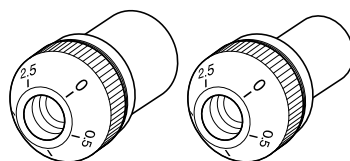

Groß

Klein

- Tonabnehmer-Träger × 1

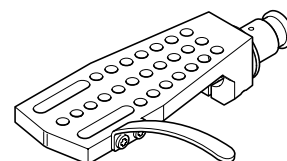

- Adapter für 45 U/min × 1

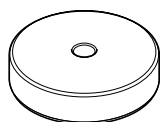

- Reglerabdeckung × 1

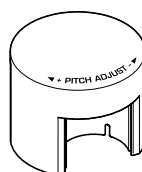

- Griff × 2

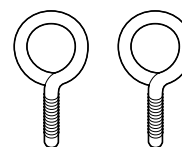

- Stroboskopscheibe × 1

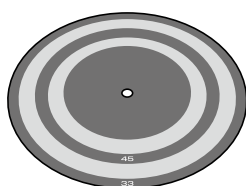

- Stroboskop × 1

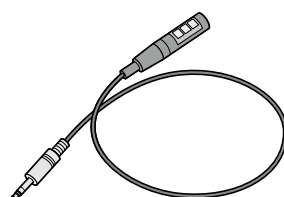

- Netzkabel × 1

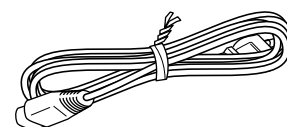

- **Sechskantschlüssel (2,5 mm) × 1**

* Zum Einstellen der
Tonarmhöhe



- **Kabelhalter × 1**

* Zu verwenden, wenn ein
Tonarmkabel angebracht wird.

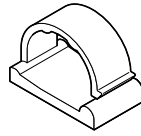

- **Unterlegscheibe × 1**

* Für Tonabnehmer



- **Bedienungsanleitung
(vorliegend)**

- **Sicherheitsbroschüre**

- **Ergänzung**



VORSICHT

Darauf achten, dass Kinder diese kleinen Zubehörteile nicht versehentlich verschlucken.

Halten Sie folgende Gegenstände bereit:

- **Tonabnehmer**
- **XLR-Kabel** * Für eine symmetrische Verbindung
- **Stereo-Cinchkabel** * Für eine unsymmetrische Verbindung

Teilebezeichnungen

Oberseite

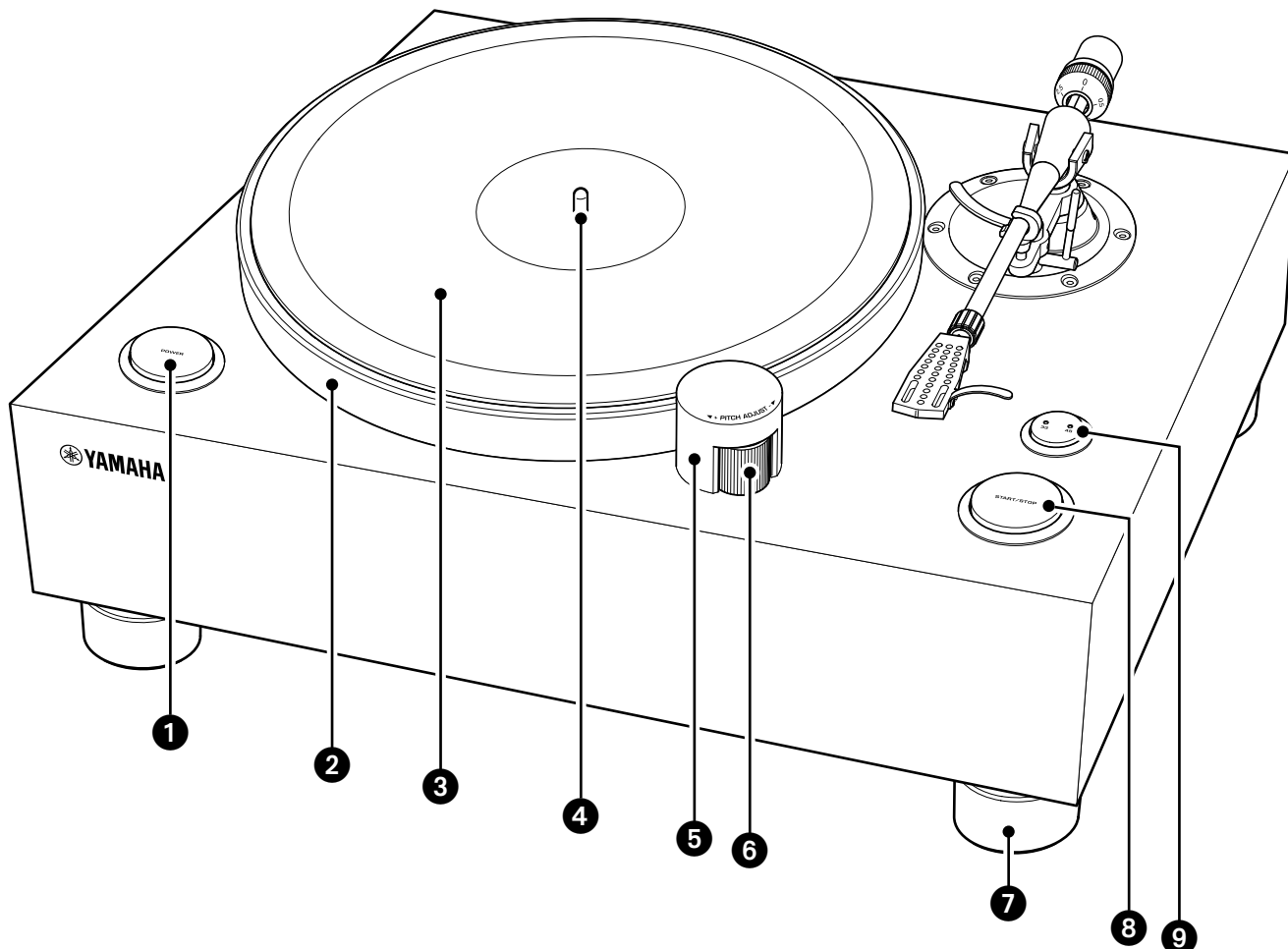

❶ Ein/Aus-Knopf POWER (⇒ Seite 69)

❷ Plattenteller (⇒ Seite 63)

❸ Plattentellerauflage (⇒ Seite 63)

❹ Achse (⇒ Seite 63)

❺ Reglerabdeckung (⇒ Seite 63)

❻ PITCH ADJUST (Drehzahlregler)
(⇒ Seiten 63, 72)

❼ Fuß

❽ Knopf START/STOP (Wiedergabe/Stop)
(⇒ Seite 70)

❾ Drehzahleinstellknopf (⇒ Seite 70)
Drehzahlanzeige (⇒ Seite 70)

Tonarm

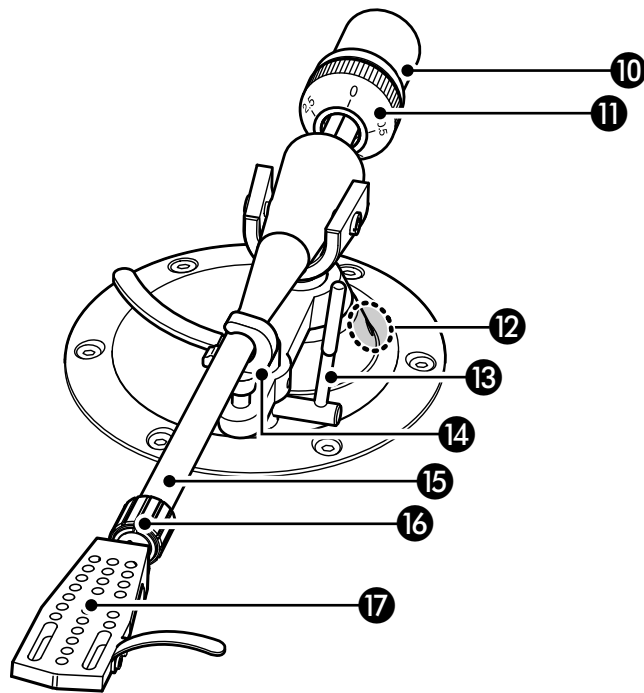

⑩ Gegengewicht (⇒ Seite 63)

⑪ VTF*-Regler (⇒ Seite 67)

* Vertical Tracking Force (Auflagekraft)

⑫ VTA*-Einstellschraube (⇒ Seite 68)

* Vertical Tracking Angle (Abtastwinkel)

⑬ Tonarm-Lifthebel (⇒ Seite 70)

⑭ Tonarm-Ablage (⇒ Seite 67)

⑮ Tonarm (⇒ Seite 63)

⑯ Sicherungsmutter (⇒ Seite 64)

⑰ Tonabnehmer-Träger (⇒ Seite 64)

Rückseite

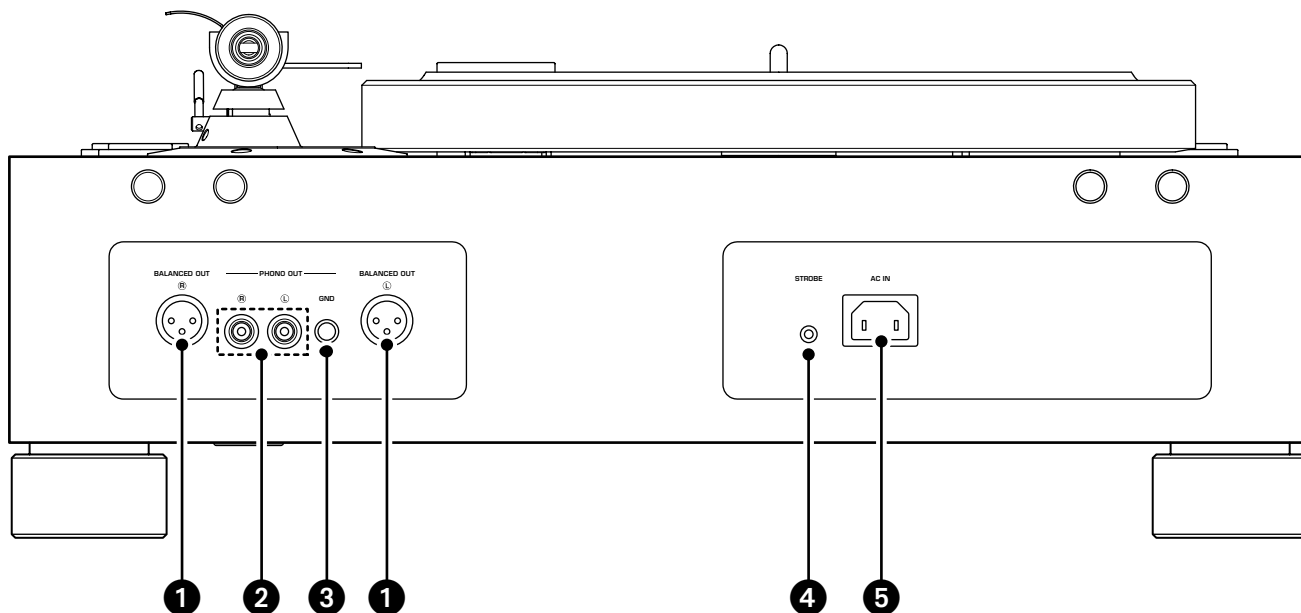

- ❶ Buchsen BALANCED OUT (⇒ Seite 65)
- ❷ Buchsen PHONO OUT (⇒ Seite 66)
- ❸ Masseklemme GND (⇒ Seite 66)
- ❹ Buchse STROBE (⇒ Seite 72)
- ❺ Netzeingang AC IN (⇒ Seiten 65, 66)

Vorbereitungen

Aufstellort

Da ein Plattenspieler und der Klang einer Schallplatte leicht durch Vibration beeinträchtigt werden, sollten Sie das Gerät auf einer ebenen und besonders stabilen Oberfläche aufstellen.

Stellen Sie den Plattenspieler ausreichend weit von Ihrem Lautsprechersystem entfernt auf, sodass er nicht dem Schalldruck oder Vibrationen ausgesetzt ist.



VORSICHT

Zum Anheben oder Versetzen des Geräts sind mindestens zwei Personen erforderlich.

ACHTUNG

Die Füße auf keinen Fall verdrehen. Andernfalls können sie beschädigt werden.

Zusammenbau

■ Gerät zusammenbauen

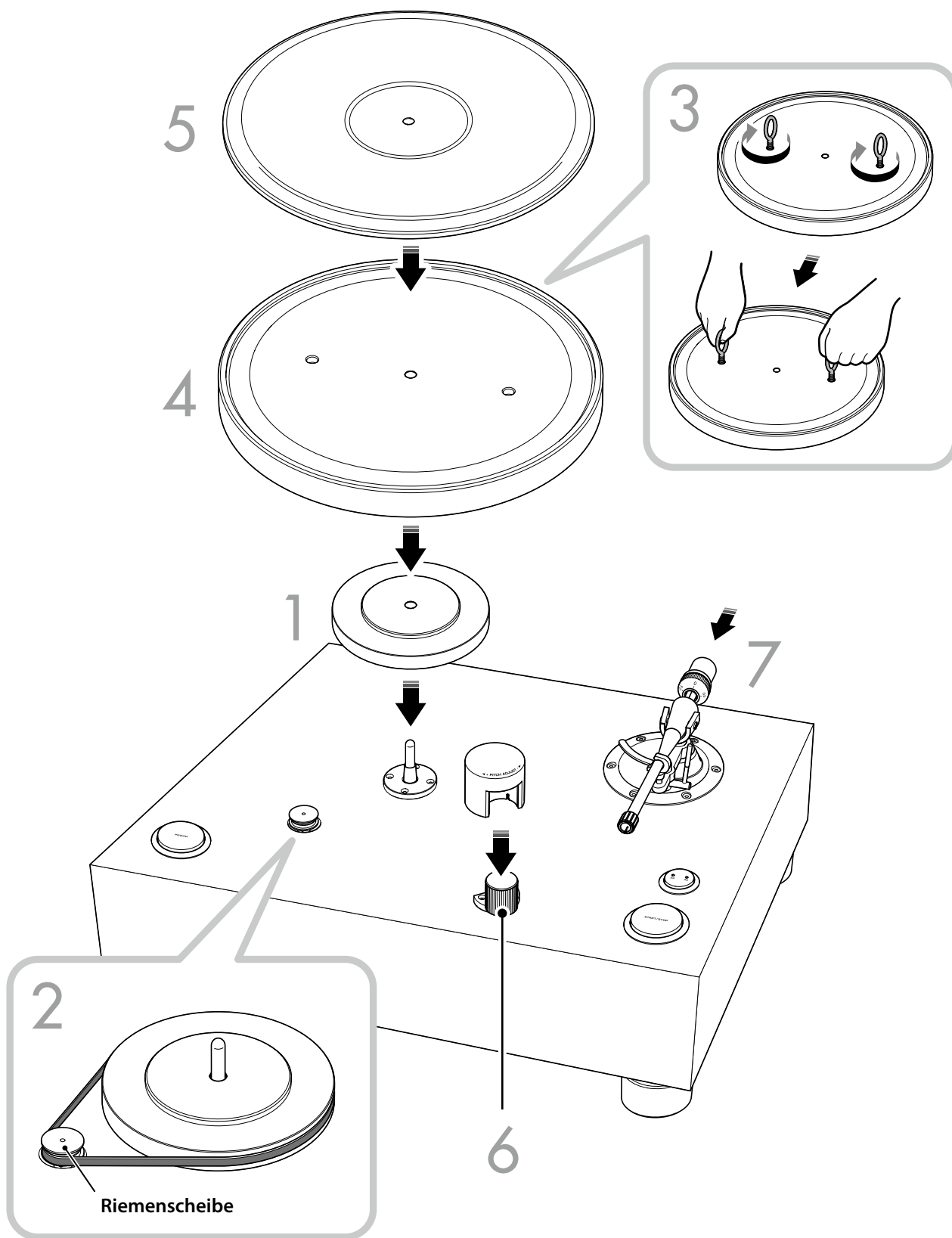

1 Bringen Sie den Unterteller an der Achse an.

ACHTUNG

Üben Sie beim Anbringen des Untertellers keine Kraft auf die Achse aus. Andernfalls können die Achse beschädigt werden.

2 Bringen Sie den Riemen am Unterteller und an der Riemenscheibe an.

Setzen Sie den Riemen in die obere Nut der Riemenscheibe ein, ohne den Riemen zu verdrehen.

Drehen Sie den Unterteller im Uhrzeigersinn, um sicherzustellen, dass der Riemen richtig sitzt.

Sachgemäße Montage

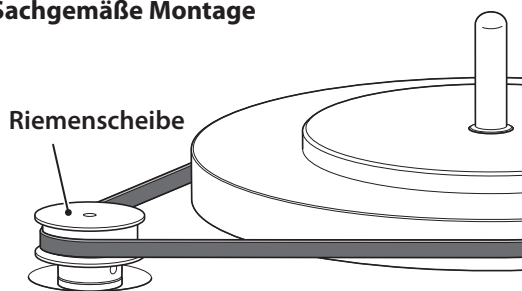

Unsachgemäße Montage

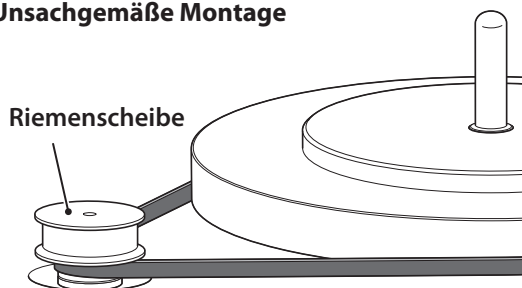

3 Schrauben Sie die Griffe in den Plattenteller und heben Sie diesen dann damit an.

! VORSICHT

Den Plattenteller nicht fallen lassen. Ein Sturz könnte zu Verletzungen führen oder das Gerät beschädigen.

4 Bringen Sie den Plattenteller an der Achse an.

Nehmen Sie die Griffe vom Plattenteller ab.

5 Legen Sie die Auflage auf den Plattenteller ab.

Hinweis

- Sie können die Gummi- oder Filzauflage verwenden.
- Die Seite der Gummiauflage mit einer Nut in der Mitte muss nach oben weisen.

6 Bringen Sie die Abdeckung am PITCH ADJUST an.

7 Bringen Sie das Gegengewicht am Tonarm an.

Schieben Sie das Gegengewicht mit nach vorn weisenden Markierungen am hinteren Ende des Tonarms auf.

Hinweis

Bringen Sie entsprechend dem Gewicht des Tonabnehmers das große oder kleine Gegengewicht an. Informationen zum zulässigen Tonabnehmergewicht je nach Gegengewicht finden Sie im Abschnitt "Technische Daten" auf Seite 76.

■ Tonabnehmer anbringen

Es ist kein Tonabnehmer im Lieferumfang dieses Geräts enthalten. Bringen Sie einen handelsüblichen Tonabnehmer wie folgt am Träger an.

Hinweis

Beziehen Sie sich auf die Bedienungsanleitung des Tonabnehmers.

1 Verbinden Sie die Kabel mit dem Tonabnehmer.

Kabel		Anschluss
Rot	➔	R+ (rot)
Grün	➔	R- (grün)
Weiß	➔	L+ (weiß)
Blau	➔	L- (blau)

2 Bringen Sie den Tonabnehmer provisorisch am Träger an.

3 Passen Sie die Tonabnehmerposition an.

Passen Sie die Position des Tonabnehmers und der Abtastnadel wie folgt abgebildet an.

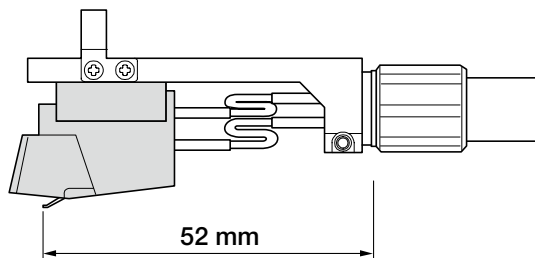

Hinweis

Der Überhang bei diesem Tonarm beträgt -17 mm.

4 Sichern Sie den Tonabnehmer an.

Stellen Sie sicher, dass die Seite des Trägers parallel zum Tonabnehmer ist, und ziehen Sie die Schrauben dann fest an.

5 Bringen Sie den Tonabnehmer-Träger am Tonarm an.

Stecken Sie den Tonabnehmer-Träger am vorderen Ende des Tonarms auf und befestigen Sie ihn dann mit der Sicherungsmutter.

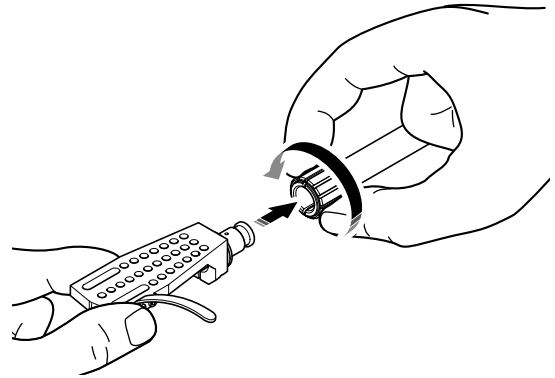

Hinweis

Die Unterlegscheibe, wenn erwünscht, am Tonabnehmer anbringen.

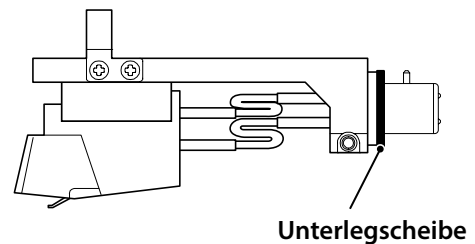

Verbindungen herstellen

VORSICHT

Nehmen Sie alle anderen Verbindungen vor, bevor Sie das Netzkabel an eine Steckdose anschließen.

Hinweis

- Setzen Sie nicht gleichzeitig symmetrische und unsymmetrische Verbindungen ein.
- Weitere Informationen finden Sie in den Bedienungsanleitungen der Geräte, die Sie anschließen.

Symmetrische Verbindung

Verwenden Sie zum Verbinden eines Verstärkers mit den Buchsen BALANCED OUT ein symmetrisches XLR-Kabel.

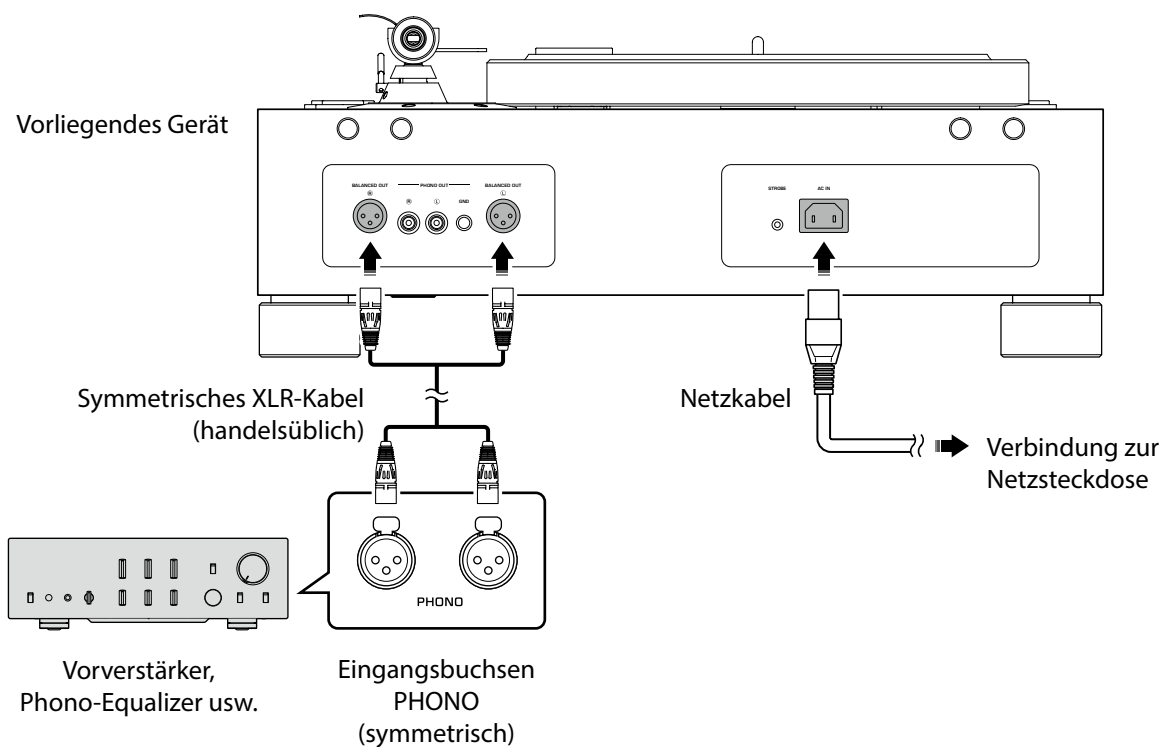

Fortsetzung auf folgender Seite ➔

Hinweis

- Verbinden Sie den Plattenspieler mit den symmetrischen XLR-Eingangsbuchsen am Verstärker. Die Pinbelegung dieser Buchsen sind wie folgt beschrieben.

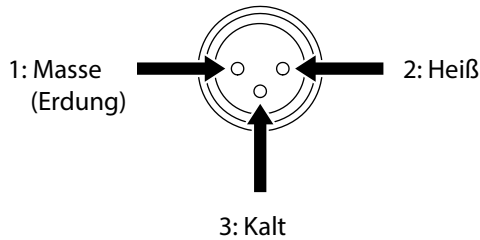

- Zum Anschließen des „weiblichen“ XLR-Kabelsteckers diesen korrekt auf die Buchse ausrichten und dann einstecken. Zum Lösen des „weiblichen“ XLR-Kabelsteckers diesen bei niedergedrückter Verriegelung abziehen.

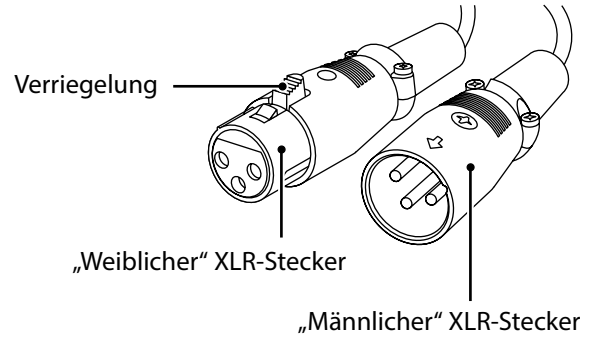

Unsymmetrische Verbindung

Verwenden Sie zum Verbinden eines Verstärkers mit den Buchsen PHONO OUT ein Stereo-Cinchkabel.

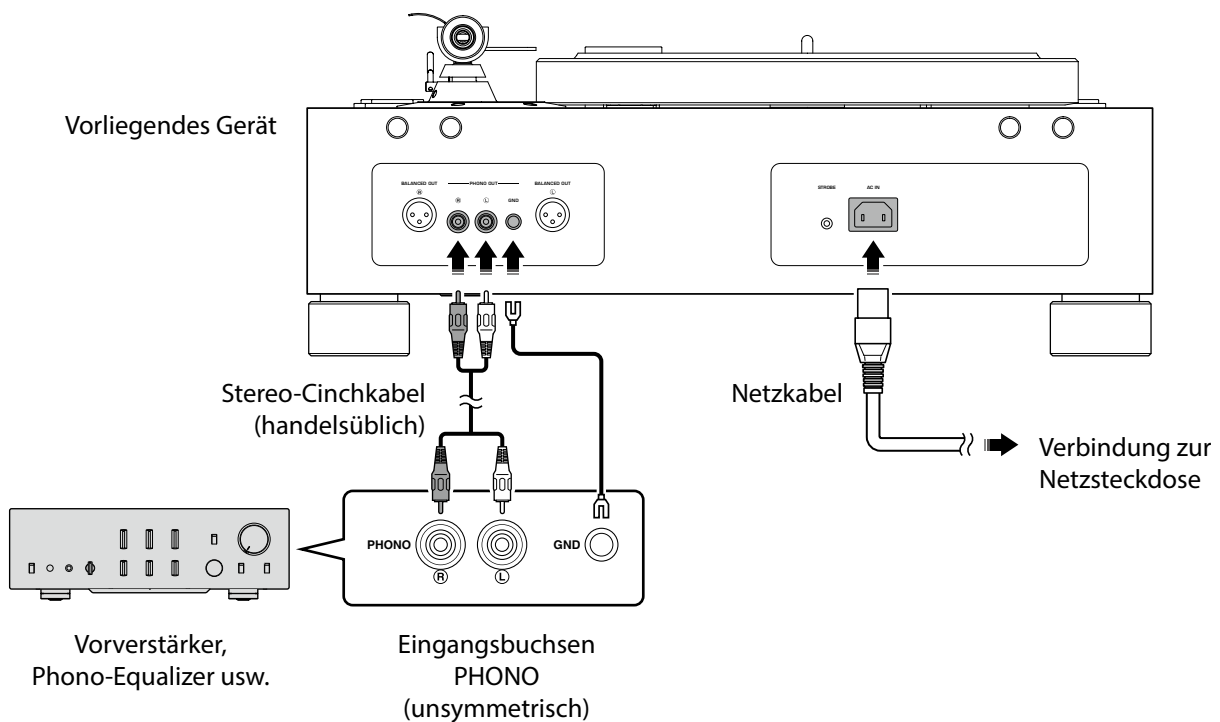

Hinweis

Die Masseklemme GND ist kein Schutzleitersystem.

Einstellungen vornehmen

■ Abtastnadeldruck einstellen

Stellen Sie den Tonarm so ein, dass ein geeigneter Abtastnadeldruck auf der Schallplatte ausgeübt wird.

- 1 Nehmen Sie den Tonarm von dessen Ablage ab und bewegen Sie ihn geringfügig auf die Schallplatte zu.

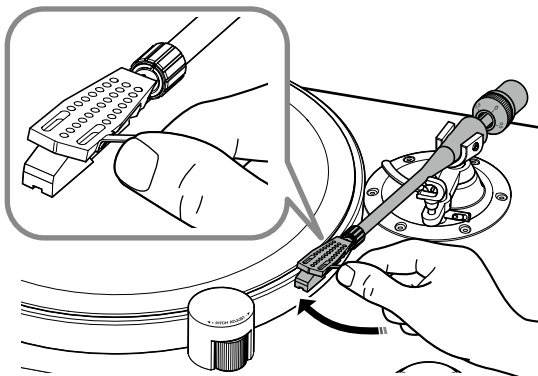

ACHTUNG

Die Abtastnadel darf das Gerät nirgends berühren.

- 2 Drehen Sie das Gegengewicht so, dass der Tonarm horizontal bleibt.

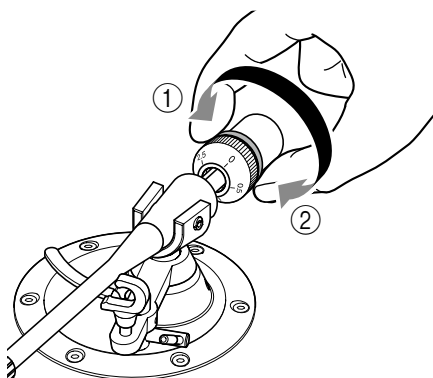

Nach ①: Gegengewicht bewegt sich vorwärts am Tonarm

Nach ②: Gegengewicht bewegt sich rückwärts am Tonarm

- 3 Bringen Sie den Tonarm zurück auf seine Ablage.

- 4 Drehen Sie den VTF-Regler so, dass die „0“-Markierung mit der Mittellinie am hinteren Ende des Tonarms fluchtet.

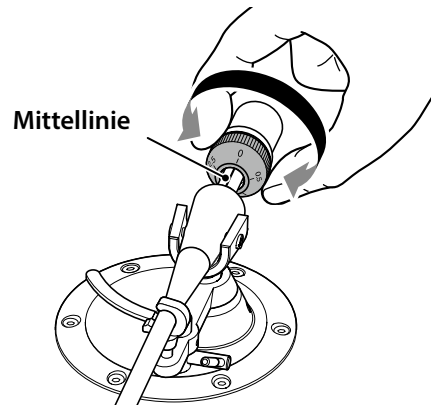

Hinweis

Drücken Sie beim Drehen des VTF-Reglers das Gegengewicht so mit den Fingern, dass es nicht mit dreht.

- 5 Drehen Sie das Gegengewicht so, dass die VTF-Regler-Markierung der Vorgabe für den Abtastnadeldruck des Tonabnehmers entspricht.

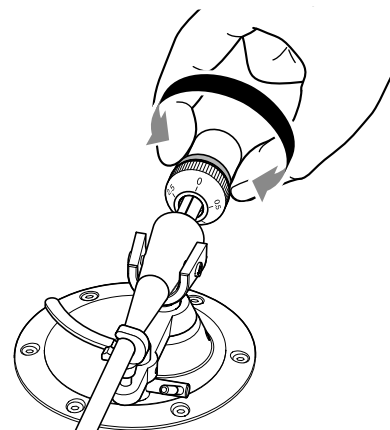

Hinweis

- Beim Drehen des Gegengewichts dreht der VTF-Regler mit.
- Verwenden Sie einen Abtastnadeldruckprüfer, um eine genaue Einstellung zu erzielen.

■ Tonarmhöhe einstellen

Wenn der abgesenkte Tonarm nicht parallel zur Schallplatte ist, muss die Tonarmhöhe eingestellt werden. Wie folgt verfahren:

- 1 **Bringen Sie den Tonarm zurück auf seine Ablage und sichern Sie ihn.**
- 2 **Lösen Sie die VTA-Einstellschraube mit dem Sechskantschlüssel.**

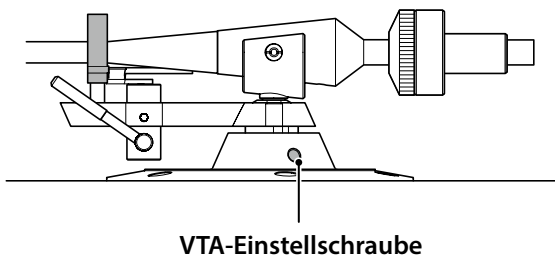

ACHTUNG

Der Tonarm wird durch die VTA-Einstellschraube gesichert. Stützen Sie beim Lösen der Schraube den Tonarm behutsam mit der Hand, sodass er nicht abstürzt.

- 3 **Bewegen Sie den Tonarm auf- oder abwärts, um die Höhe so anzupassen, dass er parallel zur Schallplatte ist.**
- 4 **Ziehen Sie die VTA-Einstellschraube mit dem Sechskantschlüssel an.**

Einschalten

Drücken Sie den Knopf POWER an der Oberseite des Geräts, um es einzuschalten.

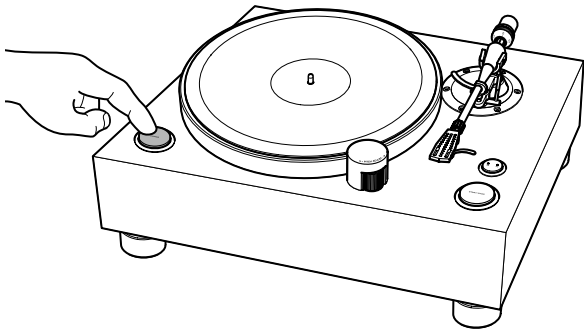

Schallplatte abspielen

Schallplattenwiedergabe starten

VORSICHT

Wenn Sie vor der Wiedergabe einer Schallplatte die Lautstärke Ihres Verstärkers nicht ausreichend verringern, kann ein lauter Ton auftreten, wenn die Abtastnadelspitze die Platte berührt. Da dies zu Gehörverlust führen sowie Ihren Verstärker und Lautsprecher beschädigen kann, sorgen Sie dafür, die Lautstärke des Verstärkers zu verringern.

ACHTUNG

Dieses Gerät sollte nur innerhalb des zulässigen Temperaturbereichs von 10 °C–35 °C betrieben werden. Andernfalls können Drehzahlschwankungen oder Beschädigungen der Schallplatte oder Abtastnadel erfolgen, insbesondere bei kühleren Temperaturen (unter 10 °C).

Der Motor dieses Geräts weist ein relativ niedriges Drehmoment auf, was Drehmomentschwankungen minimiert und dadurch die Wiedergabe stabilisiert. Steigt die Viskosität des Plattenteller-Achsfetts aufgrund kühler Temperaturen an, erhöht sich die Drehbelastung, was ein Überschreiten der Motorleistungsgrenzen verursachen kann. In solchem Fall wird die ausgewählte Drehzahl möglicherweise nicht erreicht oder Drehzahlschwankung verursacht.

1 Legen Sie die Schallplatte auf den Plattenteller ab.

Verwenden Sie zum Abspielen einer 45-U/min-Platte den Adapter für 45 U/min.

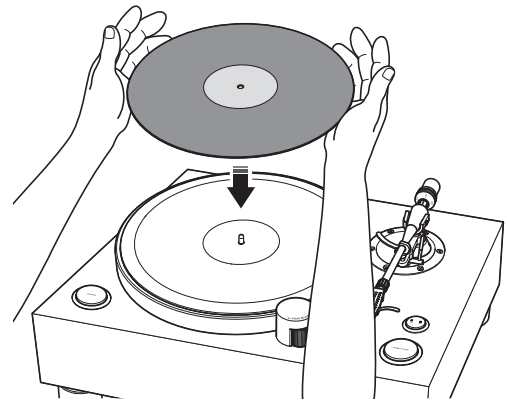

2 Drücken Sie wiederholt den Drehzahleinstellknopf, um die für die Platte geeignete Drehzahl auszuwählen.

Die Anzeige für die gewählte Drehzahl leuchtet auf.

3 Drücken Sie den Knopf START/STOP.

Der Plattenteller beginnt zu drehen. Die Drehzahlanzeige blinkt, bis die gewählte Drehzahl erreicht ist.

- 4** Heben Sie den Tonarm-Lifthebel an.

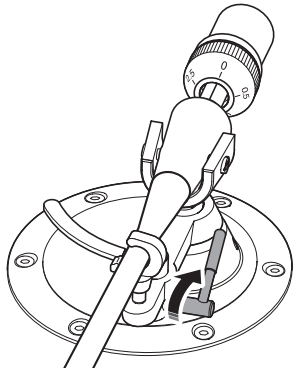

- 5** Bringen Sie den Tonarm zur Wiedergabestelle auf der Schallplatte.

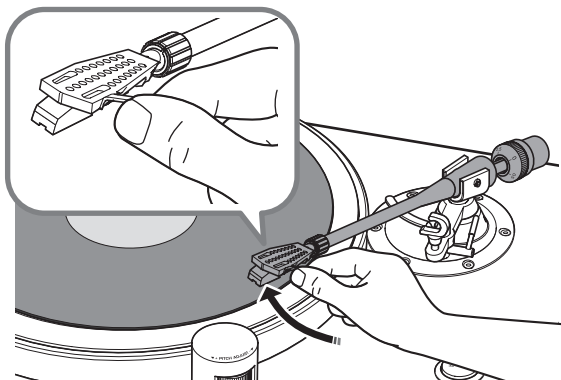

- 6** Senken Sie den Tonarm-Lifthebel ab.
Der Tonarm wird abgesenkt, und die Wiedergabe der Schallplatte beginnt.

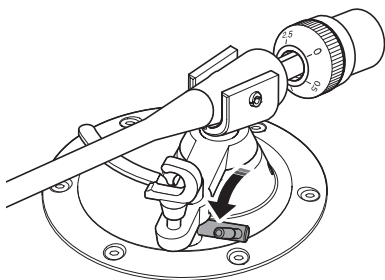

■ Schallplattenwiedergabe unterbrechen

Durch Anheben des Tonarm-Lifthebels wird der Tonarm angehoben und die Wiedergabe unterbrochen. Durch Absenken des Tonarm-Lifthebels wird der Tonarm gesenkt und die Wiedergabe fortgesetzt.

■ Schallplattenwiedergabe stoppen

- 1** Heben Sie den Tonarm-Lifthebel an.
- 2** Bringen Sie den Tonarm zurück auf seine Ablage.
- 3** Senken Sie den Tonarm-Lifthebel ab.
- 4** Drücken Sie den Knopf **START/STOP**.
Der Plattenteller hört auf zu drehen.

Hinweis

Der Tonarm wird am Ende der Schallplatte nicht automatisch angehoben.

Bei Bedarf

Drehzahl prüfen

Die Drehzahl kann wie folgt geprüft und eingestellt werden.

- 1 Verbinden Sie das Stroboskop mit der Buchse STROBE an der Rückseite des Geräts.**
- 2 Legen Sie die Stroboskopscheibe auf den Plattenteller ab.**
- 3 Drücken Sie wiederholt den Drehzahleinstellknopf, um die Drehzahl auszuwählen.**
- 4 Drücken Sie den Knopf START/STOP.**
Der Plattenteller beginnt zu drehen und das Stroboskop zu leuchten.
- 5 Richten Sie das Stroboskop auf die Stroboskopscheibe.**
- 6 Stellen Sie die Drehzahl mit dem PITCH ADJUST ein.**
Drehen Sie den PITCH ADJUST nach + oder –, bis der entsprechende Fischgrätenring auf der Stroboskopscheibe stationär erscheint.

Hinweis

- Sie können den PITCH ADJUST während der Wiedergabe einer Schallplatte einsetzen. Weiteres zum Einstellverfahren und -bereich finden Sie im Abschnitt "Technische Daten" auf Seite 76.
- Die Drehzahleinstellung bleibt nach dem Ausschalten des Geräts erhalten.
- Die im Lieferumfang enthaltene Stroboskopscheibe und Stroboskop sind ausschließlich für dieses Gerät verwendbar. Beim Prüfen der Drehzahl beide gemeinsam einsetzen.

Pflege

Gerätepflege

Das Gerät mit einem weichen, trockenen Tuch abwischen. Wenn die Oberfläche Ihres Geräts Pianoschwarz ist, empfehlen wir die Verwendung eines Reinigungstuches für Klaviere. Verwenden Sie keine Chemikalien wie Benzin oder Verdüner, da diese die Oberfläche beschädigen könnten.

Abtastnadelpflege

Die Spitze der Abtastnadel ist äußerst empfindlich. Gehen Sie vorsichtig damit um, damit sie nicht beschädigt wird. Wenn Staub an der Spitze der Abtastnadel haften sollte, bürsten Sie diesen mit einer weichen, spitzen Bürste vom Sockel zur Spitze der Nadel hin ab oder verwenden Sie einen für diesen Zweck bestimmten, handelsüblichen Reiniger.

Hinweis

Vor der Reinigung oder Wartung des Geräts oder der Abtastnadel muss das Gerät ausgeschaltet werden.

Schallplattenpflege

An einer Schallplatte haftender Schmutz kann Sprünge oder Geräusche verursachen. Verwenden Sie einen handelsüblichen Plattenreiniger, um Schmutz zu entfernen.

Riemen austauschen

Der Riemen kann unter Umständen verschleifen oder reißen. Ersetzen Sie in solchem Fall den Riemen. Wenden Sie sich an den nächsten autorisierten Yamaha Fachhändler oder Kundendienst, um einen Ersatzriemen zu erhalten.

Hinweis

Schalten Sie vor dem Riemenaustausch das Gerät und die angeschlossenen Geräte aus, und ziehen Sie das Netzkabel des Geräts von der Netzsteckdose ab.

Störungsbeseitigung

Wenn das Gerät nicht mehr ordnungsgemäß funktioniert, prüfen Sie die folgenden Punkte.

Wenn das Problem durch die entsprechenden Maßnahmen nicht behoben wird oder ein Problem auftritt, das im Folgenden nicht aufgeführt ist, drücken Sie den Knopf POWER auf der Oberseite des Geräts, um das Gerät auszuschalten. Ziehen Sie dann das Netzkabel ab und wenden Sie sich an den nächsten autorisierten Yamaha Fachhändler oder Kundendienst.

Problem	Ursache	Abhilfe	Siehe Seite
Drücken der Knopfes POWER schaltet das Gerät nicht ein.	Der Netzstecker ist von der Buchse AC IN dieses Geräts oder von der Netzsteckdose getrennt oder gelöst.	Verbinden Sie den Netzstecker fest mit der Buchse AC IN des Geräts und mit der Netzsteckdose.	65
Der Plattenteller dreht nicht.	Der Riemen sitzt nicht richtig am Unterteller bzw. an der Riemenscheibe an oder hat sich gelöst.	Bringen Sie den Riemen richtig am Unterteller und an der Riemenscheibe an.	63
	Der Knopf POWER wurde nicht gedrückt.	Drücken Sie den Knopf POWER.	69
Kein Ton.	Der Tonabnehmer-Träger ist nicht richtig am Tonarm befestigt.	Bringen Sie den Tonabnehmer-Träger richtig am Tonarm an.	64
	Die Kabel des Trägers sind nicht richtig mit dem Tonabnehmer verbunden.	Verbinden Sie die Kabel des Trägers richtig mit dem Tonabnehmer.	64
	Dieses Geräts ist nicht richtig mit dem Verstärker verbunden.	Verbinden Sie dieses Geräts richtig mit dem Verstärker.	65, 66
	Der Verstärker ist stummgeschaltet.	Deaktivieren Sie Stummschaltung des Verstärkers.	—
Lautstärke zu schwach oder zu laut.	Die Tonabnehmer-Einstellung des Verstärkers oder Phono-Equalizers ist falsch.	Korrigieren Sie die Tonabnehmer-Einstellung des Verstärkers oder Phono-Equalizers entsprechend der Ausführung des verwendeten Tonabnehmers (MM oder MC).	—
Die links/rechts-Balance des Klangs stimmt nicht.	Der Plattenspieler ist geneigt.	Stellen Sie den Plattenspieler auf eine ebene Fläche.	—
Der Wiedergabeton ist zu hoch oder zu niedrig.	Die Drehzahleinstellung ist falsch.	Stellen Sie Drehzahl richtig ein. Dieses Gerät unterstützt SP-Schallplatten (78 U/min) nicht.	70

Problem	Ursache	Abhilfe	Siehe Seite
Ein Brummen ist hörbar.	Dieses Geräts ist nicht richtig mit dem Verstärker verbunden.	Verbinden Sie dieses Geräts richtig mit dem Verstärker.	65, 66
	Der Tonabnehmer-Träger ist nicht fest am Tonarm angebracht.	Sichern Sie den Tonabnehmer-Träger mit der Sicherungsmutter am Tonarm.	64
	Der Tonabnehmer ist nicht richtig am Träger angebracht.	Bringen Sie den Tonabnehmer richtig am Träger an.	64
Sprünge treten auf. Geräusch tritt auf. Der Ton ist verzerrt.	Der Abtastnadeldruck ist falsch eingestellt.	Den Abtastnadeldruck richtig einstellen.	67
	Die Schallplatte ist verkratzt oder gewellt.	Spielen Sie verkratzte oder gewellte Schallplatten nicht ab.	—
	Die Schallplatte ist verschmutzt.	Reinigen Sie die Schallplatte mit einem handelsüblichen Plattenreiniger.	72
	Die Schallplatte ist statisch aufgeladen.	Verwenden Sie eine antistatische Bürste, um die statische Ladung zu entfernen.	—
	Die Abtastnadel ist verschmutzt.	Reinigen Sie die Abtastnadel.	72
	Die Abtastnadel ist abgenutzt.	Tauschen Sie die Abtastnadel aus.	—
	Das Gerät befindet sich an einem Ort, der Vibrationen ausgesetzt ist.	Stellen Sie das Gerät auf eine ebenen Fläche ab, die keinen Vibrationen ausgesetzt ist.	—
Rückkopplung tritt auf.	Das Gerät befindet sich zu nah an den Lautsprechern.	Entfernen Sie das Gerät weiter von den Lautsprechern.	—
	Der Lautsprecherpegel ist zu hoch.	Passen Sie die Lautstärke am Verstärker an.	—

Anhang

Technische Daten

Plattenteller-Abschnitt

Antriebsmotor-Abschnitt	
Antriebsart	Riemenantrieb
Motor	AC-Synchronmotor
Motorantrieb	Quarzoszillator-Sinuswelle
Drehzahl	33 1/3 U/min, 45 U/min
Drehzahlabweichung	±0,1%
Drehzahleinstellung	
. . . . Eingebauter Quarzoszillator/Stroboskop	
Einstellschritt	0,1%
Einstellbereich	±1,5%
Gleichlaufschwankungen	
. Max. 0,04 % (W.R.M.S.)	
Plattenteller	
. Aluminium	
Durchmesser	350 mm
Unterteller	
. Messing	
Durchmesser	143 mm

Tonarm-Abschnitt

Ausführung	
. . . . Statisch ausbalancierter, gerader Tonarm	
Effektive Armlänge	223 mm
Überstand	-17 mm
Zulässiges Tonabnehmer-Gewicht (einschließlich Träger)	
. 16–23,5 g	
(kleines Gegengewicht)	
. 23–34 g	
(großes Gegengewicht)	
Tonabnehmer-Trägersgewicht	14 g
(einschließlich Kabel)	

Audio-Abschnitt

Ausgangsbuchse	
Analog-Audio	PHONO OUT (RCA) ×1
	PHONO OUT (XLR) ×1

Allgemeines

Stromversorgung	
[USA- und Kanada-Modelle]	
.	120 VAC, 60 Hz
[China-Modell]	220 VAC, 50 Hz
[Korea-Modell]	220 VAC, 60 Hz
[Australien-Modell]	240 VAC, 50 Hz
[Großbritannien- und Europa-Modelle]	
.	230 VAC, 50 Hz
[Asien-Modell]	220–240 VAC, 50/60 Hz
[Mittel- und Südamerika sowie	
Taiwan-Modelle]	110 VAC, 60 Hz
Leistungsaufnahme	
Bei der Wiedergabe	15 W
Im Stillstand	0,4 W
Gewicht	26,8 kg
Abmessungen (B × H × T) . . . 546 × 223 × 411 mm	
(einschließlich Füßen und Vorsprüngen)	
Betriebstemperaturbereich	10–35 °C

- Die obigen Angaben gelten bei einer Umgebungstemperatur von 20 °C.
- Der Inhalt dieser Bedienungsanleitung gilt für die neuesten technischen Daten zum Zeitpunkt der Veröffentlichung. Um die neueste Version der Anleitung zu erhalten, rufen Sie die Website von Yamaha auf und laden Sie dann die Datei mit der Bedienungsanleitung herunter.

Grattis till ditt köp av denna Yamaha-produkt!

Funktioner

Detta är en skivspelare för att spela skivor med analog teknik.

- ◆ **Massivt, men dock elegant tungt trächassi som effektivt hjälper till att dämpa vibrationer**
- ◆ **Stor, tung dubbelstrukturerad tallrik för ökad stabilitet och prestanda**
- ◆ **Anpassad remdriven mekanism som drivs av 24-polig, 2-fas AC-synkronmotor**
- ◆ **Kort, rak tonarm konstruerad för att ge överlägsen styvhet samt en balanserad vikt**
- ◆ **Speciellt utformade anpassade fötter**
- ◆ **Balanserade XLR utgångar som möjliggör obruten balanserad signalöverföring från patron till högtalare**

Innan du kommer igång

Om denna manual

Denna manual förklarar hur du installerar och använder enheten. Notera följande när du läser denna manual:

- För att du ska kunna använda denna produkt på ett korrekt och säkert sätt, föreslår vi att du läser denna manual och dess säkerhetsanvisningar grundligt. Förvara manualen på en säker och lättillgänglig plats för framtida referens.
- Specifikationer och utseendet kan ändras utan föregående meddelande för att förbättra produkten.
- Bilderna i manualen är endast avsedda för instruktionsändamål.
- Förklaringar till grafiska symboler som används i denna manual:

Symbol	Beskrivning
 VARNING	Anger punkter som du måste vara observant på för att undvika risk för dödsfall eller allvarlig personskada.
 FÖRSIKTIGHET	Anger punkter som du måste vara observant på för att undvika risk för personskada.
MEDDELANDE	Anger punkter som du måste vara observant på för att inte skada produkten eller orsaka funktionsstörning.
Obs!	Anger kompletterande information som du kan finna användbar.

Innehållsförteckning

Funktioner	77	Spela en post	94
Innan du kommer igång . . .	78	Starta skivan	94
Om denna manual	78	Pausa skivan	95
Kontrollera medföljande tillbehör . . .	80	Stoppa skivan	95
Namn på delar	82	När så krävs	96
Komma igång	85	Kontrollera hastigheten	96
Plats	85	Skötsel	96
Montering	86	Byte av rem	97
Montera enheten	86	Felsökning	98
Installera en patron	88	Bilaga100
Göra anslutningar	89	Specifikationer	100
Göra justeringar	91		
Justera trycket på pickup-nålen	91		
Justera tonarmens höjd	92		
Slå på strömmen	93		

Kontrollera medföljande tillbehör

Se till att alla artiklar är med.

Obs!

- Förvara förpackningsmaterial, som förpackningsboxen. Om du flyttar, kommer du att behöva dessa material för att transportera denna produkt på ett säkert sätt. Se "Tillbehör" i förpackningen för information om hur man packar produkten.

- Tallrik ×1

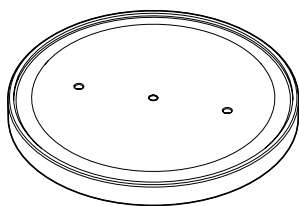

- Undertallrik ×1

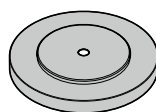

- Skivspelarens matta ×2

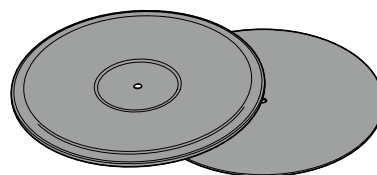

- Rem ×1

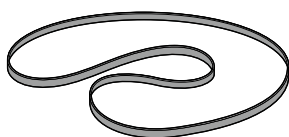

- Motvikt ×2

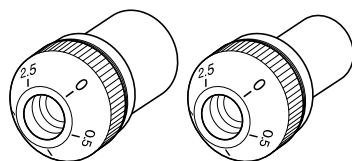

Stor

Liten

- Huvudskal ×1

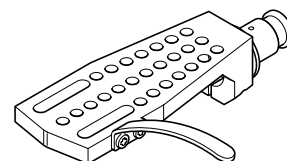

- 45 rpm adapter ×1

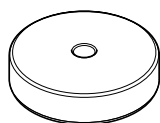

- Rattskydd ×1

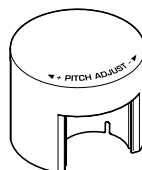

- Handtag ×2

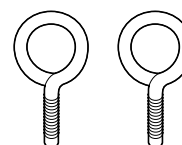

- Stroboskopisk skiva ×1

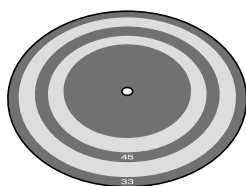

- Strobbljysning ×1

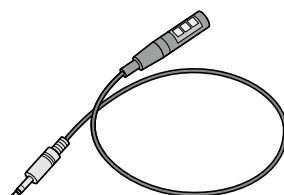

- Strömladd ×1

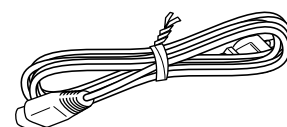

- **Sexkantig skiftnyckel (2,5 mm)**

×1

* För att justera höjden på tonarmen



- **Kabelklämma ×1**

* Använd denna klämma om du ska ansluta en phono-kabel direkt till tonarmen.

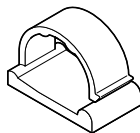

- **Bricka ×1**

* För huvudets hölje



- **Bruksanvisning (denna handbok)**

- **Säkerhetsanvisningar**

- **Tillbehör**



FÖRSIKTIGHET

Var uppmärksam på dessa små tillbehör för att förhindra att barn sväljer dem av misstag.

Se till att ha följande delarna redo:

- **Patron**

- **XLR-balanserad kabel** * För en balanserad anslutning

- **RCA stereokabel** * För en obalanserad anslutning

Namn på delar

Överpanel

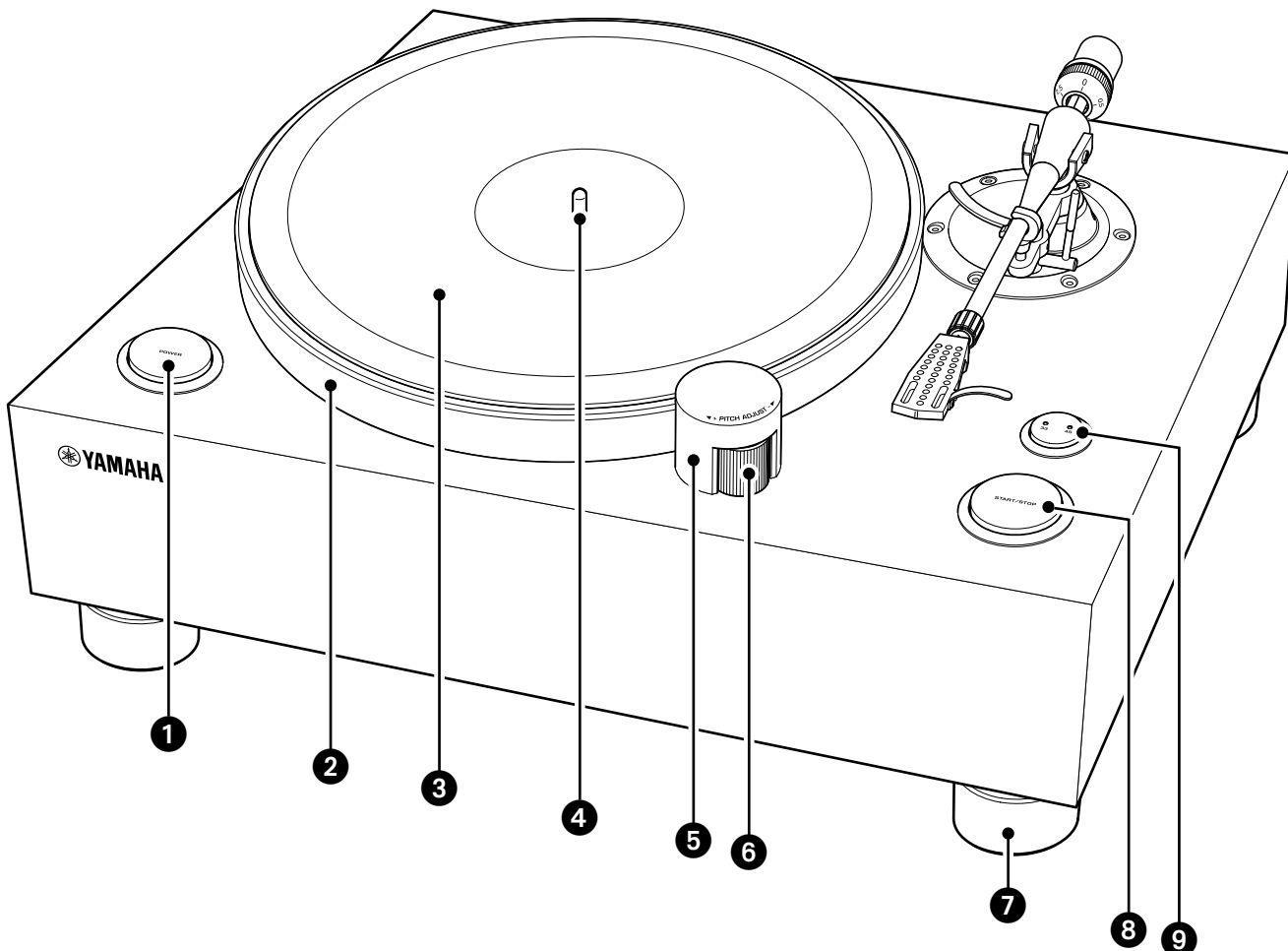

1 POWER (ström) knappen (⇒ sidan 93)

2 Tallrik (⇒ sidan 87)

3 Skivspelarens matta (⇒ sidan 87)

4 Mittaxel (⇒ sidan 87)

5 Rattskydd (⇒ sidan 87)

6 PITCH ADJUST (hastighetskontroll)
(⇒ sidor 87, 96)

7 Fot

8 START/STOP (start/stopp)-knappen
(⇒ sidan 94)

9 Knapp för hastighet (⇒ sidan 94)
Hastighetsindikator (⇒ sidan 94)

Tonarmens avsnitt

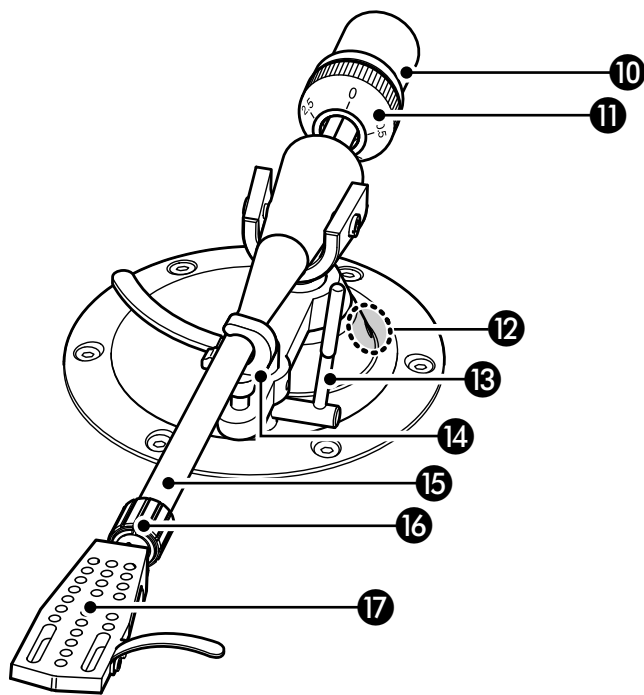

10 Motvikt (⇒ sidan 87)

11 VTF* ratt (⇒ sidan 91)

* Vertical Tracking Force (Vertikal spårningskraft)

12 VTA* justerskruv (⇒ sidan 92)

* Vertical Tracking Angle (Vertikal spårningsvinkel)

13 Spak (⇒ sidan 94)

14 Stöd (⇒ sidan 91)

15 Tonarm (⇒ sidan 87)

16 Låsmutter (⇒ sidan 88)

17 Huvudskal (⇒ sidan 88)

Bakpanelen

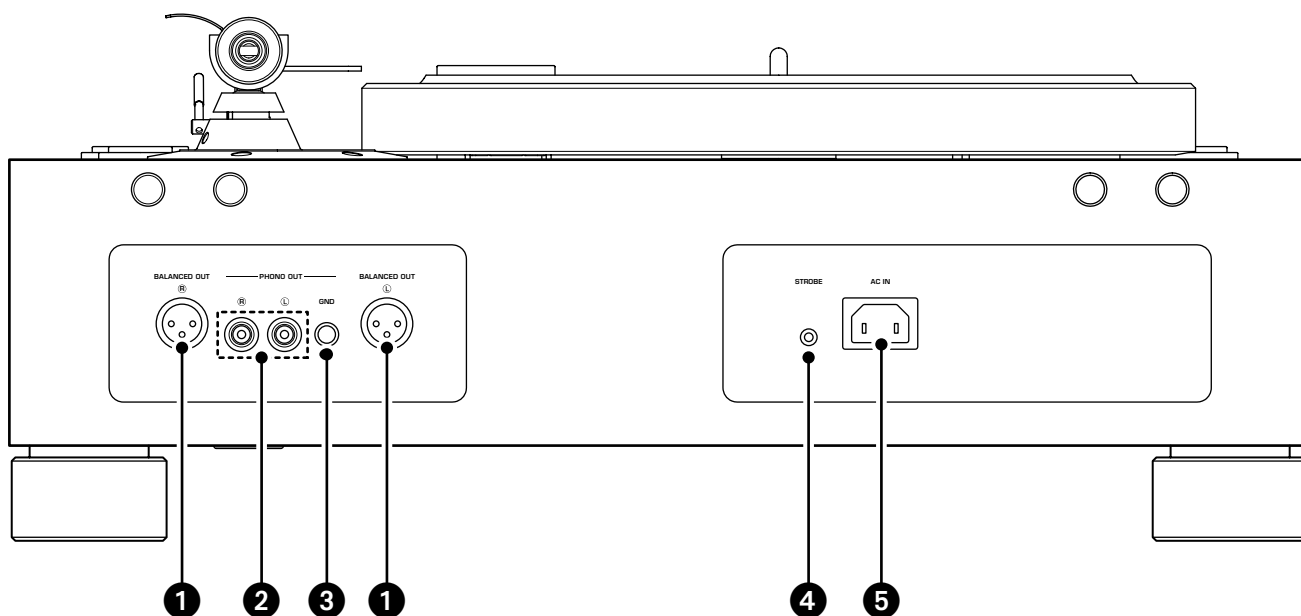

- ❶ BALANCED OUT-utttag (⇒ sidan 89)
- ❷ PHONO OUT-utttag (⇒ sidan 90)
- ❸ GND (Jordad) kontakt (⇒ sidan 90)
- ❹ STROBE-utttag (⇒ sidan 96)
- ❺ AC IN-ingång (⇒ sidor 89, 90)

Komma igång

Plats

Eftersom en skivspelare och ljudet från en skiva lätt påverkas av vibration, ska du placera enheten på en slät yta som är extremt stabil.

Placera skivspelaren tillräckligt långt från ditt högtalarsystem så att den inte påverkas av ljudtryck eller vibrationer.



FÖRSIKTIGHET

Om du behöver lyfta eller flytta enheten, se till att två eller flera personer hjälper till.

MEDDELANDE

Försök inte att rotera fötterna. De kan annars skadas.

Montering

■ Montera enheten

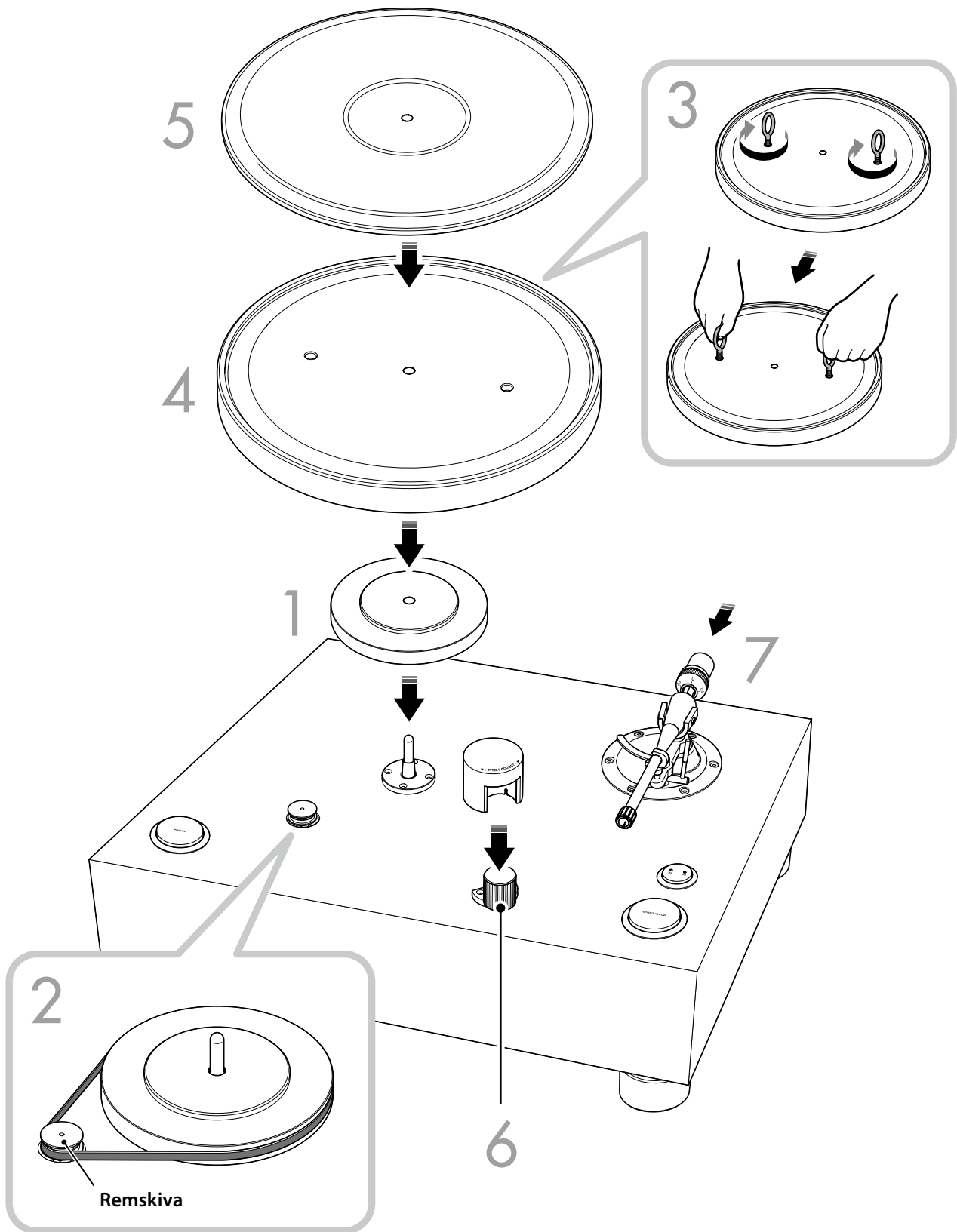

1 Montera undertallriken på mittaxeln.

MEDDELANDE

Använd inte kraft på mittaxeln när du monterar undertallriken på mittaxeln. I annat fall kan mittaxeln skadas.

2 Montera remmen runt undertallriken och remskivan.

Haka på remmen till övre spåret på remskivan samtidigt som du ser till att remmen inte är vriden. Vrid undertallriken medurs för att säkerställa att remmen sitter ordentligt.

Korrekt montering

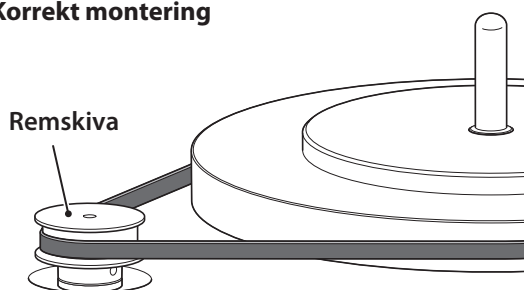

Felaktig montering

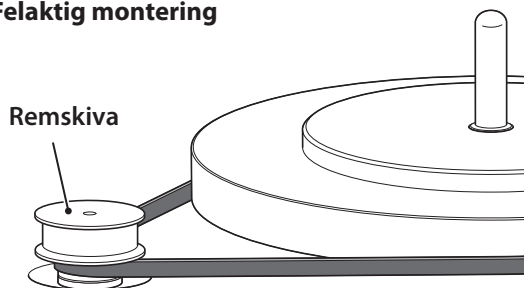

3 Skruva handtagen i tallriken och lyft den sedan genom att greppa handtagen.

FÖRSIKTIGHET

Var försiktig så att du inte tappar tallriken. Tappas den kan den skadas eller skada enheten.

4 Monter tallriken på mittaxeln.

Ta bort handtagen från tallriken.

5 Placera skivspelarens matta på tallriken.

Obs!

- Du kan använda gummi- eller filtmatte.
- Sidan på skivspelarens gummimatta med en fördjupning i mitten ska peka uppåt.

6 Fäst rattskyddet för ratten på PITCH ADJUST.

7 Fäst motvikten på tonarmen.

Med markeringarna på motvikten pekande mot dig, skjut den till den bakre änden av tonarmen.

Obs!

Beroende på patronens vikt, ska stora eller mindre motvikt monteras. För information om godkända vikter på patronen för varje motvikt hänvisas du till "Specifikationer" avsnittet på sidan 100.

■ Installera en patron

En patron medföljer inte denna produkt. Följ stegen nedan för att installera en kommersiell patron i huvudskalet.

Obs!

Se bruksanvisningen för patronen.

1 Koppla anslutningstrådarna till patronen.

Anslutningstråd		Kontaktton
Röd	➔	R+ (röd)
Grön	➔	R- (grön)
Vit	➔	L+ (vit)
Blå	➔	L- (blå)

2 Skydda tillfälligt patronen på huvudskalet.

3 Justera patronens läge.

Justera patronens och pickup-nålens position enligt bilden nedan.

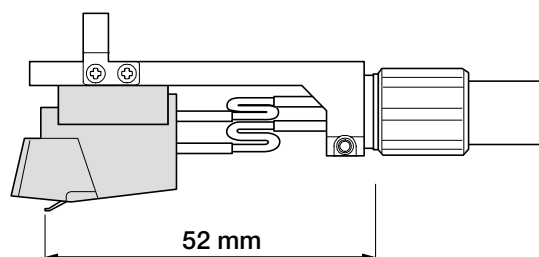

Obs!

Tonarmens överhäng på denna enhet är -17 mm.

4 Säkra patronen ordentligt.

Se till att sidan av huvudskalet är parallellt med patronen. Dra sedan åt skruvarna ordentligt.

5 Fäst huvudskalet på tonarmen.

Infoga huvudskalet i främre änden av tonarmen och vrid låsmuttern för att säkra den.

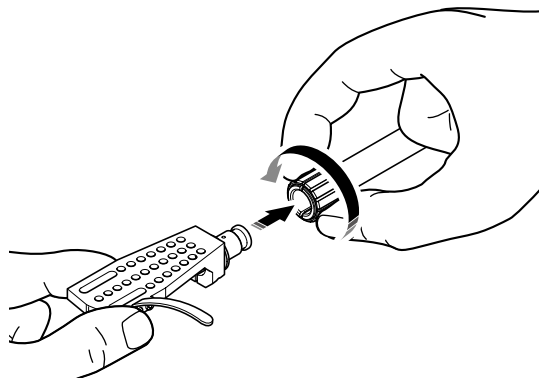

Obs!

Om du föredrar, fäst brickan på höljet till huvudet.

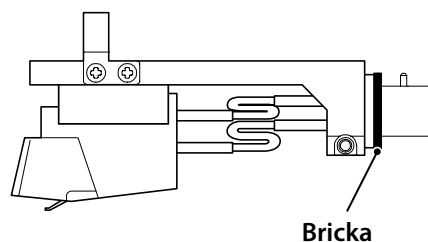

Bricka

Göra anslutningar

FÖRSIKTIGHET

Avsluta övriga anslutningar innan du ansluter strömsladden till ett vägguttag.

Obs!

- Använd inte både balanserade och obalanserade anslutningar samtidigt.
- För mer detaljerad information, se användarmanualerna för den enhet som du ansluter.

Balanserad anslutning

Använd en XLR-balanserad kabel för att ansluta förstärkaren till BALANCED OUT-uttag.

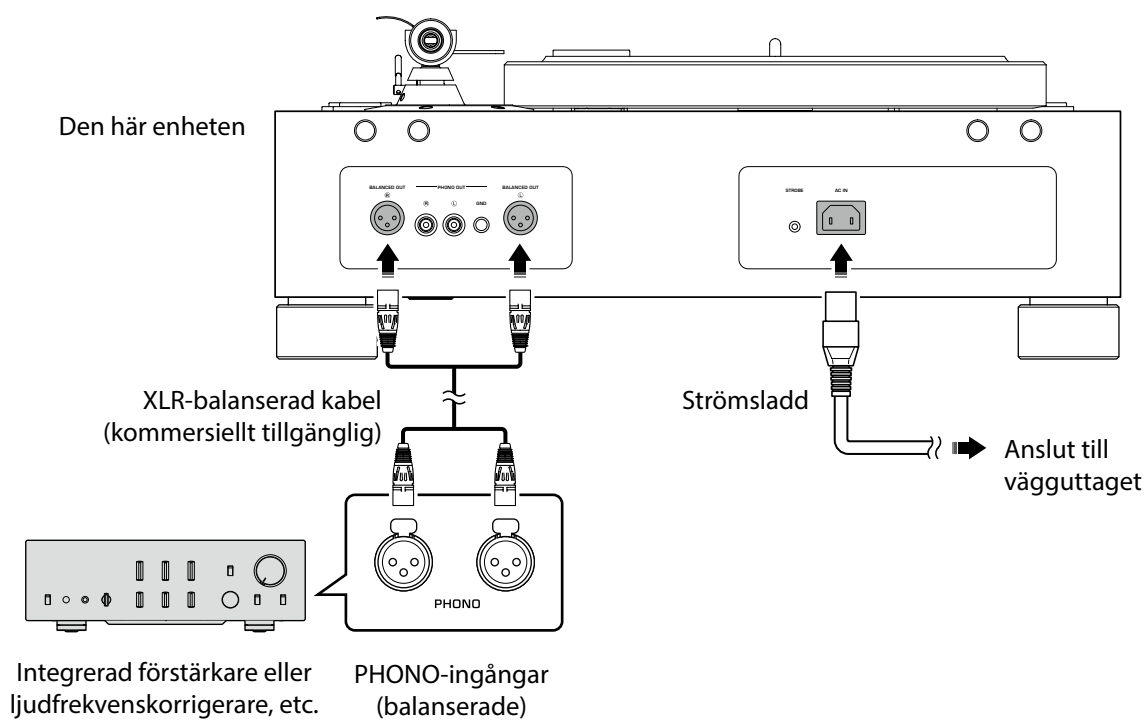

Fortsätt till nästa sida ➔

Obs!

- Anslut skivspelaren till XLR balanserade ingångar på din förstärkare. Pinn-tilldelning uttagen visas nedan.

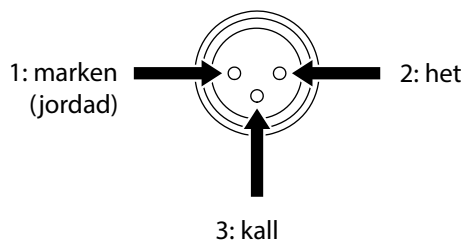

- När du ansluter, ska du vara noga med att matcha stiften och koppla in kontakten för "hona" XLR-balanserad kabel. Vid frångkoppling, dra ut "hona" XLR-balanserad kabel samtidigt som du trycker ner spärrlåset på kontakten.

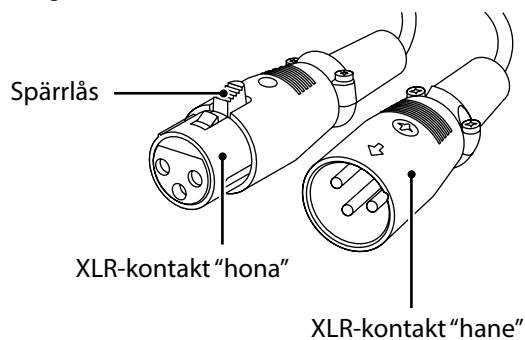

Obalanserad anslutning

Använd en RCA-stereokabel för att ansluta förstärkaren till PHONO OUT-uttagen.

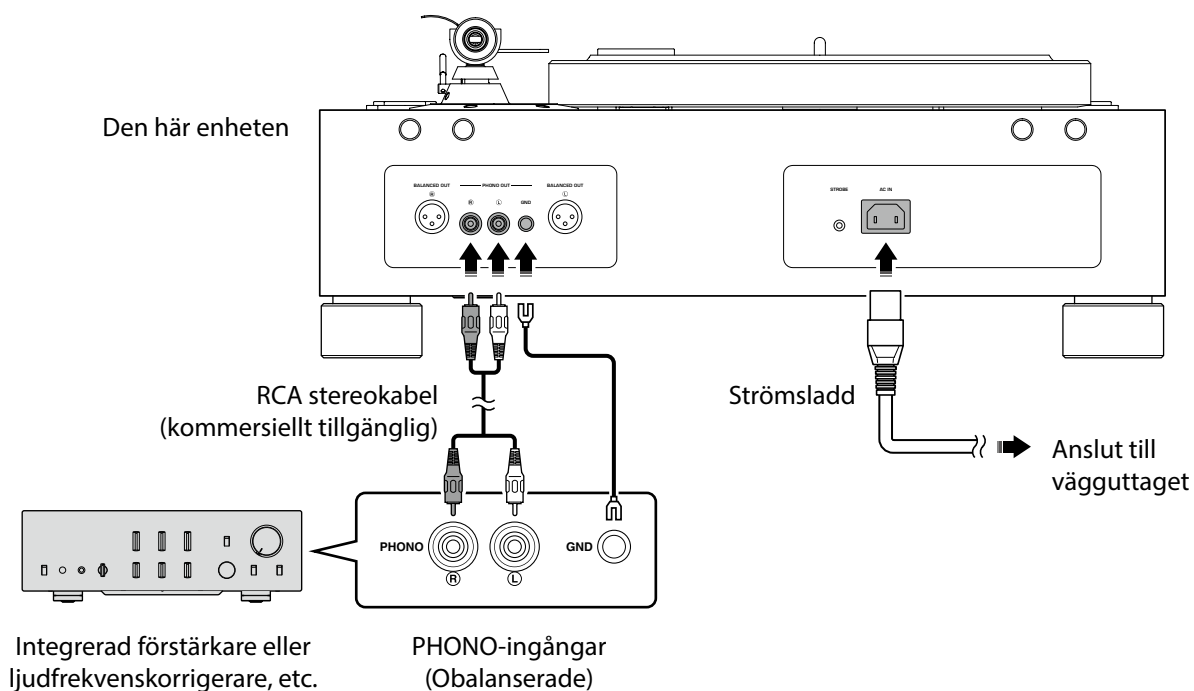

Obs!

GND-kontakten är inte ett säkert jordledarsystem (jordning).

Göra justeringar

■ Justera trycket på pickup-nålen

Justera tonarmen så att tillräckligt tryck på pickup-nålen tillämpas på skivan.

- 1 Ta bort tonarmen från stödet och flytta den något mot skivan.

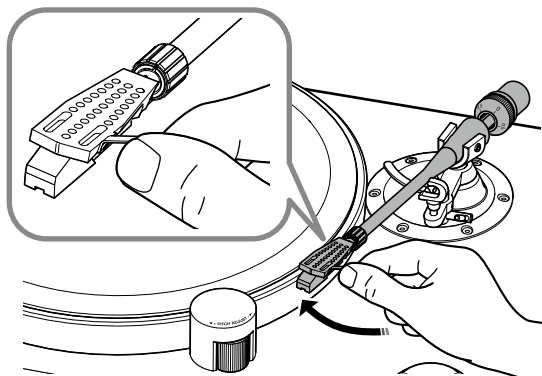

MEDELANDE

Se till att pickup-nålen inte kommer i kontakt med någon del av enheten.

- 2 Vrid motvikten så att tonarmen är i horisontalt läge.

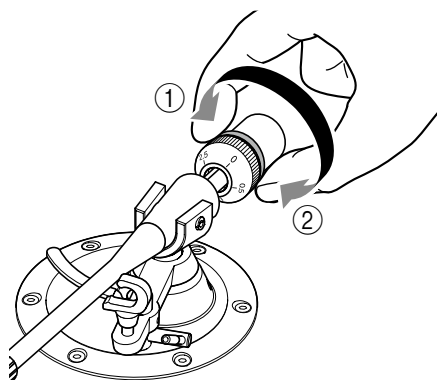

Mot ①: Motvikten rör sig framåt på tonarmen.

Mot ②: Motvikten rör sig bakåt på tonarmen.

- 3 För tillbaka tonarmen till stödet.

- 4 Vrid VTF ratten så att markeringen "0" blir i linje med mittlinjen på den bakre änden av tonarmen.

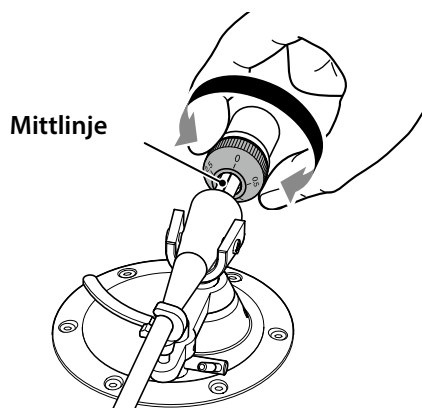

Obs!

När du vrider VTF-ratten, använd fingrarna för att hålla motvikten så att den inte roterar.

- 5 Genom att vrida motvikten, ställer du in markeringarna på VTF-ratten för trycket på pickup-nålen som anges för patronen.

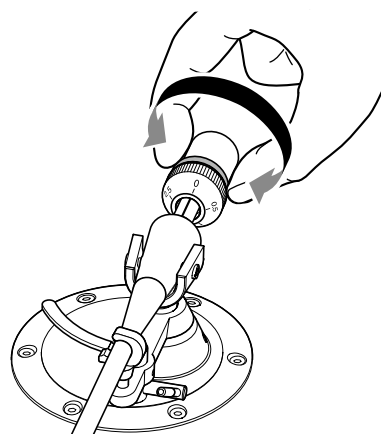

Obs!

- Genom att vrida motvikten, vrider VTF-ratten också.
- Använd en tryckmätare för pickup-nålen för att ställa in ett noggrant tryck på pickup-nålen.

■ Justera tonarmens höjd

Om tonarmen och skivan inte är parallella när du sänker pickup-nålen på skivan måste du justera tonarmens höjd. Följ stegen nedan:

1 För tillbaka tonarmen till stödet och sätt det ordentligt på plats.

2 Använd den sexkantiga skiftnyckeln för att lossa VTA-justerskruv.

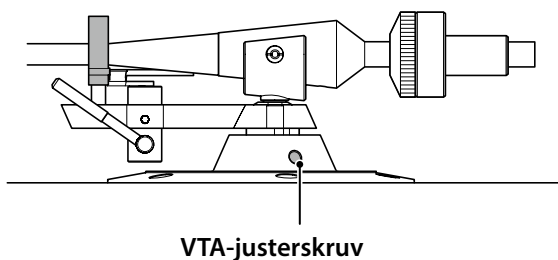

MEDDELANDE

Tonarmen säkras med VTA justerskruv.
Innan du lossar skruven, stöd försiktigt hela tonarmen med handen så att den inte tappas.

3 Flytta tonarmmen upp och ner för att justera dess höjd, så att tonarmen och skivan är parallella.

4 Använd den sexkantiga nyckeln för att dra åt VTA-justerskruv och fäst tonarmen.

Slå på strömmen

Tryck på POWER-knappen längst upp på panelen för att slå på strömmen till enheten.

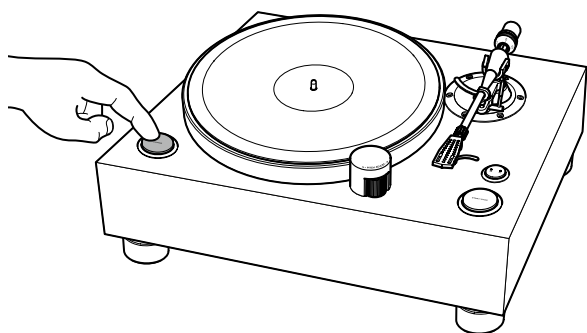

Spela en post

Starta skivan

FÖRSIKTIGHET

Om du spelar en skiva utan att först ha sänkt ljudvolymen på din förstärkare, kan ett högt ljud inträffa när pickup-nålens spets kommer i kontakt med skivan. Detta kan i vissa fall orsaka hörselnedsättning och kan skada din förstärkare och högtalare. Så se till att först sänka ljudvolymen på din förstärkare.

MEDDELANDE

Säkerställ att denna produkt används vid en tillåten driftstemperatur (10 °C–35 °C). Annars kan ojämn rotation uppstå eller skivan eller spetsen på stiftet kan skadas särskilt under svalare temperaturer under 10 °C.

Produkten ifråga är utrustad med en motor med relativt lågt vridmoment för att uppnå stabil uppspelning genom att undertrycka fluktuationer i vridmomentet under rotation. Om smörjfettets viskositet ökar och tjocknar på spindelns mitt under svalare temperaturer, ökar rotationsbelastningen på skivspelaren också, och kan tvinga motorn att överskrida dess satta gräns för prestandan. Sker detta, kan det hända att den valda rotationshastigheten inte uppnås eller att en ojämn rotation uppstår.

1 Placera skivan på tallriken.

Om du spelar en skiva med 45 rpm (varv/minut), använd 45 rpm-adaptorn.

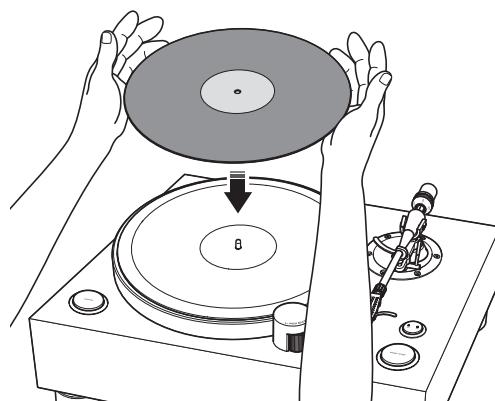

2 Tryck på knappen för hastighet upprepade gånger för att välja den rotationshastighet som är lämplig för skivan.

Hastighetsindikatorn för vald hastighet tänds.

3 Tryck på START/STOP-knappen.

Tallriken börjar rotera.

Hastighetsindikatorn blinkar fram tills den valda hastigheten är uppnådd.

4 Lyft spaken.

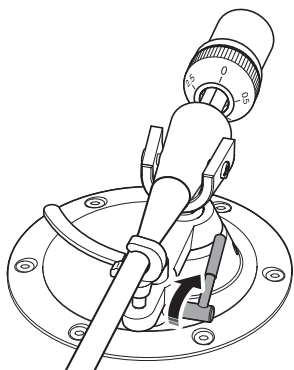

5 Flytta tonarmen till positionen uppspelning för skivan.

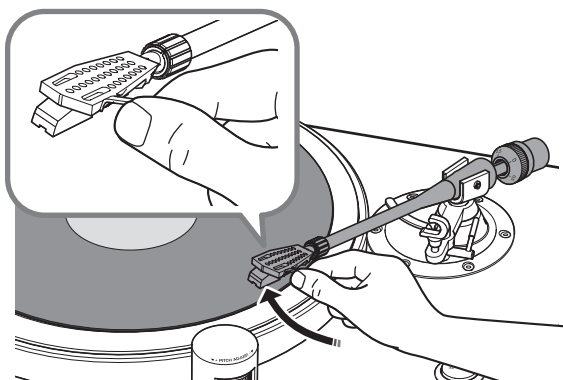

6 Sänk spaken.

Tonarmmen sänks, och skivan börjar spela.

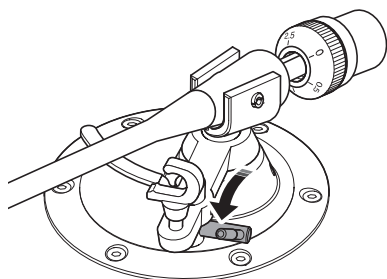

■ Pausa skivan

Om du lyfter spaken, höjs tonarmen och uppspelningen pausar. När du sänker spaken återupptas uppspelningen.

■ Stoppa skivan

1 Lyft spaken.

2 För tillbaka tonarmen till stödet.

3 Sänk spaken.

4 Tryck på START/STOP-knappen.

Tallriken slutar rotera.

Obs!

När skivan spelats färdigt lyfts inte tonarmen automatiskt.

När så krävs

Kontrollera hastigheten

För att kontrollera och justera hastigheten, ska du följa stegen nedan.

1 Anslut strobbelysningen till STROBE-uttaget på baksidan av enheten.

2 Placera den stroboskopiska skivan på tallriken.

3 Tryck på knappen för hastighet upprepade gånger för att välja rotationshastighet.

4 Tryck på START/STOP-knappen.
Tallriken börjar rotera och strobbelysningen tänds.

5 Rikta strobbelysningen mot den stroboskopiska skivan.

6 Använd PITCH ADJUST för att justera hastigheten.

Rotera PITCH ADJUST i + eller – riktning tills den relevanta ringen i fiskbensmönster på den stroboskopiska skivan verkar ha blivit stationär.

Obs!

- Du kan använda PITCH ADJUST för att justera hastigheten medan skivan spelas.
För justeringssteg och intervall, se “Specifikationer” avsnittet på sidan 100.
- Den justerade hastigheten behålls när strömmen till enheten är avstängd.
- Den stroboskopiska skivan och strobbelysningen som medföljer förpackningen ska endast användas för denna enhet. När du kontrollerar hastigheten, använd båda tillsammans.

Skötsel

Skötsel av denna enhet

Torka enheten med en mjuk torr trasa. Om finishen på enheten är pianosvart rekommenderar vi att du använder en rengöringsduk ämnad för pianon. Använd inte kemikalier som bensin eller förtunningsmedel eftersom de kan skada ytan.

Skötsel av skivans pickup-nål

Spetsen på pickup-nålen för skivan är extremt känslig. Hantera den med försiktighet så att den inte skadas. Om damm fästs vid spetsen på pickup-nålen, använd en mjuk spetsig borste för att torka av den från basen på pickup-nålen och rör dig mot spetsen eller använd ett kommersiellt tillgängligt rengöringsmedel som är ämnad för detta ändamål.

Obs!

Innan du rengör eller utför underhåll på enheten eller pickup-nålen, ska du vara noga med att stänga av strömmen till enheten.

Skötsel av skivor

Ansamling av smuts på en skiva kan orsaka hopp eller brus. Använd en kommersiell tillgänglig skivrengörare för att avlägsna smuts.

Byte av rem

Under vissa omständigheter kan remmen slitas ut eller brytas. Om detta inträffar, byt ut remmen. För ett byte av remmen, kontakta din närmaste auktoriserade Yamaha-återförsäljare eller servicecenter.

Obs!

Innan du byter ut remmen, ska strömmen till enheten och anslutna apparater stängas av. Koppla också bort strömsladden från vägguttaget.

Felsökning

Om enheten slutar fungera korrekt, kontrollera följande punkter.

Om lämpliga åtgärder som vidtagits inte löser problemet, eller om du stöter på ett problem som inte finns angivet nedan, ska du trycka på POWER-knappen på längst upp på enhetens panel för att stänga av strömmen. Koppla sedan bort strömsladden, och kontakta din närmaste auktoriserade Yamaha-återförsäljare eller servicecenter.

Problem	Orsak	Åtgärd	Se sidan
Trycka på POWER-knappen slår inte på strömmen.	Stickkontakten har kopplats bort från enhetens AC IN-uttag, eller från vägguttaget, eller så är den inte ordentligt ansluten.	Anslut stickkontakten ordentligt till enhetens AC IN-uttag och till ett vägguttag.	89
Tallriken roterar inte.	Remmen är inte korrekt positionerad på undertallriken och remskivan. Remmen kan också ha lossnat.	Fäst remmen korrekt på undertallriken och remskivan.	87
	POWER-knappen är inte påslagen.	Slå på POWER-knappen.	93
Inget ljud.	Huvudskalet är inte ordentligt fastsatt på tonarmen.	Fäst huvudskalet korrekt på tonarmen.	88
	De mantlade anslutningskablarna är inte korrekt anslutna till patronen.	Anslut de mantlade anslutningskablarna till patronen korrekt.	88
	Enhetsen är inte ansluten ordentligt till förstärkaren.	Anslut enheten till förstärkaren ordentligt.	89, 90
	Förstärkarens ljudavstängning är på.	Stäng av förstärkarens ljudavstängning.	—
Ljudvolymen är för svag eller för hög.	Patronens inställning för förstärkaren eller phono-utjämnaren är felaktig.	Upprätta inställning av patronen för förstärkaren eller phono-equalizern korrekt för den typ av patron som du använder (MM eller MC).	—
Något är fel med vänster/höger ljudbalans.	Skivspelaren lutar.	Placera skivspelaren på en plan yta.	—
Tonhöjden för musiken som spelas är för hög eller låg.	Hastighetsinställningen är felaktig.	Konfigurera inställningen av hastigheten korrekt. Denna enhet stöder inte SP-skivor (78 rpm).	94

Problem	Orsak	Åtgärd	Se sidan
Surr är hörbar.	Enheten är inte ansluten ordentligt till förstärkaren.	Anslut enheten till förstärkaren ordentligt.	89, 90
	Huvudskalet är inte ordentligt fastsatt i tonarmen.	Använd låsmuttern för att säkra huvudskalet ordentligt på tonarmen.	88
	Patronen är inte ordentligt fastsatt på huvudskalet.	Säkra patronen på huvudskalet korrekt.	88
Hopp inträffar. Brus uppstår. Ljudet är förvrängt.	Trycket på pickup-nålen är inte justerat korrekt.	Justera trycket korrekt på pickup-nålen.	91
	Skivan är repad eller krökt.	Använd inte repade eller krökta skivor.	—
	Skivan är smutsig.	Använd en kommersiell skivrengörare för att rengöra skivan.	96
	Skivan är statiskt laddad.	Använd en antistatisk borste för att ta bort statisk laddning.	—
	Pickup-nålen är smutsig.	Ta bort smutsen från pickup-nålen.	96
	Pickup-nålen är nedsliten.	Byt ut pickup-nålen.	—
	Enheten är placerad på en plats som är utsatt för vibrationer.	Placera enheten på en plan yta som inte utsätts för vibrationer.	—
Återföring inträffar.	Enheten är allt för nära högtalarna.	Placera enheten längre bort från högtalarna.	—
	Ljudvolymen är för hög.	Justera volymen på förstärkaren.	—

Bilaga

Specifikationer

Tallriksens uppdelning

Avsnittet Phono-motor	
Metod för drift	Remdrift
Motor	AC synkronmotor
Motordrivning	Crystal sinusvåg
Rotationshastighet	33 1/3 rpm, 45 rpm
Variation på rotationshastighet	±0,1%
Justering av rotationshastighet	
... Med inbyggd kristalloscillator/strobbelysning	
Justeringssteg	0,1%
Justeringsintervall	±1,5%
Wow och flutter (svaj)	
.....	0,04% eller mindre (W.R.M.S.)
Tallrik	Aluminium
	Diameter 350 mm
Undertallrik	Mässing
	Diameter 143 mm

Tonarmens avsnitt

Typ	Statisk balans med rak tonarm
Effektiv armlängd	223 mm
Överhäng	-17 mm
Godkänd vikt för patronen (inklusive huvudskalet)	
.....	16–23.5 g
	(Motvikt: liten)
.....	23–34 g
	(Motvikt: stor)
Huvudskalets vikt	14 g
	(inklusive trådar)

Ljudets uppdelning

Utgångsuttag	
Analogt ljud	PHONO OUT (RCA) × 1
	PHONO OUT (XLR) × 1

Allmänt

Strömförsörjning

[Modeller för USA och Kanada]	AC 120 V, 60 Hz
[Modell för Kina]	AC 220 V, 50 Hz
[Modell för Korea]	AC 220 V, 60 Hz
[Modell för Australien]	AC 240 V, 50 Hz
[Modeller för Storbritannien och Europa]	AC 230 V, 50 Hz
[Modell för Asien]	AC 220–240 V, 50/60 Hz
[Modeller för Central- och Sydamerika, och Taiwan]	AC 110 V, 60 Hz

Strömförbrukning

När den spelas	15 W
När den stoppas	0,4 W

Vikt 26,8 kg

Mått (B × H × D) 546 × 223 × 411 mm
(inklusive fötter och utskjutningar)

Tillgänglig drifttemperatur 10–35 °C

- Värden soom anges ovan uppmättes vid en omgivande temperatur av 20°C.
- Innehållet i denna bruksanvisning gäller de senaste specifikationerna vid publiceringsdatumet. Om du vill ha den senaste bruksanvisningen går du till Yamahas webbplats och laddar ned bruksanvisningsfilen.

Congratulazioni per aver acquistato questo prodotto Yamaha!

Caratteristiche

Questo prodotto è un giradischi per la riproduzione di dischi analogici.



- ◆ **Corpo massiccio ma elegante in legno pesante per ammortizzare con efficacia le vibrazioni**
- ◆ **Piatto pesante, a doppia struttura e di grandi dimensioni per maggior stabilità e migliori prestazioni**
- ◆ **Meccanismo originale a cinghia guidato da un motore CA asincrono a 2 fasi e 24 poli**
- ◆ **Braccio corpo diritto progettato per un'eccellente rigidità e un peso bilanciato**
- ◆ **Piedini personalizzati appositamente progettati**
- ◆ **Jack di uscita bilanciati XLR per un segnale bilanciato dalla testina al diffusore**

Prima di cominciare

Informazioni sul presente manuale

Il presente manuale spiega come configurare e utilizzare l'unità. Tenere conto di quanto segue durante la lettura del manuale:

- Per utilizzare il prodotto in maniera corretta e sicura, consigliamo di leggere per intero il presente manuale e la volantino sulla sicurezza inclusa. Conservare il manuale in un luogo sicuro e accessibile per usi futuri.
- A causa dei miglioramenti al prodotto, le specifiche e l'aspetto sono soggetti a modifica senza preavviso.
- Le illustrazioni nel manuale sono a puro scopo informativo.
- Spiegazione dei simboli grafici utilizzati nel manuale:

Simbolo	Descrizione
 AVVERTENZA	Indica punti da osservare per evitare rischi letali o infortuni gravi.
 ATTENZIONE	Indica punti da osservare per evitare il rischio di infortuni.
AVVISO	Indica punti da osservare per evitare danni o malfunzionamenti al prodotto.
Nota	Indica ulteriori informazioni che possono risultare utili.

Indice

Caratteristiche101

Prima di cominciare.102

Informazioni sul presente
manuale 102

Verifica degli accessori forniti 104

Nomi delle parti 106

Preparazione109

Posizione 109

Assemblaggio 110

Assemblaggio dell'unità 110

Installazione di una testina 112

Effettuare i collegamenti 113

Effettuare regolazioni 115

Regolazione della pressione
della puntina 115

Regolazione dell'altezza del
braccio 116

Accensione dell'alimentazione . . . 117

Riproduzione di un disco . . .118

Avvio del disco 118

Messa in pausa della
riproduzione 119

Arresto della riproduzione 119

In caso di necessità120

Verifica della velocità 120

Cura 120

Sostituzione della cinghia 121

Risoluzione dei problemi 122

Appendice124

Specifiche 124

Verifica degli accessori forniti

Assicurarsi che siano presenti tutte le voci.

Nota

- Conservare gli imballaggi come ad esempio la scatola. Saranno utili in caso di trasloco per un trasporto sicuro del prodotto. Consultare il “Supplemento” nella confezione, per informazioni su come reimpballare il prodotto.

• Piatto ×1

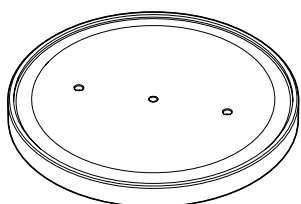

• Sottopiatto ×1

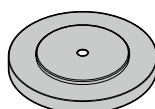

• Tappetino ×2

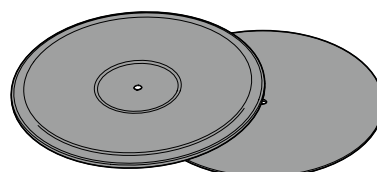

• Cinghia ×1

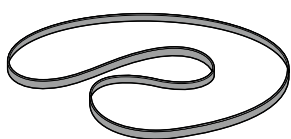

• Contrappeso ×2

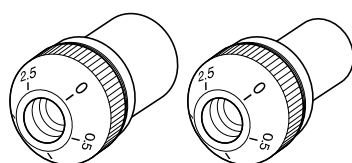

Grande

Piccolo

• Portatestina ×1

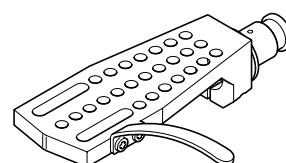

• Adattatore per 45 giri ×1

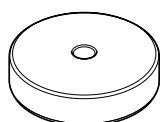

• Copriselettore ×1

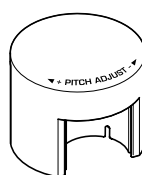

• Occhiello ×2

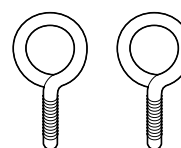

• Disco stroboscopico ×1

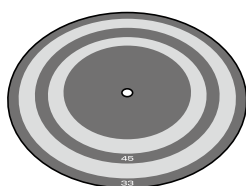

• Luce strobo ×1

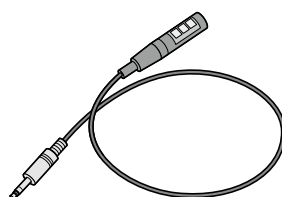

• Cavo di alimentazione ×1

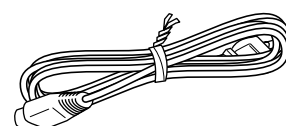

- **Chiave esagonale (2,5 mm) ×1**
* Per regolare l'altezza del braccio



- **Fissacavo ×1**
* Utilizzare il fissacavo se si collega un cavo per giradischi direttamente al braccio.

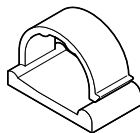

- **Rondella ×1**
* Per il portatestina



- **Manuale di istruzioni (il presente manuale)**
- **Volantino sulla sicurezza**
- **Supplemento**



ATTENZIONE

Tenere questi piccoli accessori lontano dalla portata dei bambini per evitare che li ingoino.

Tenere a disposizione i seguenti oggetti:

- **Testina**
- **Cavo bilanciato XLR** * Per un collegamento bilanciato
- **Cavo stereo RCA** * Per un collegamento non bilanciato

Nomi delle parti

Pannello superiore

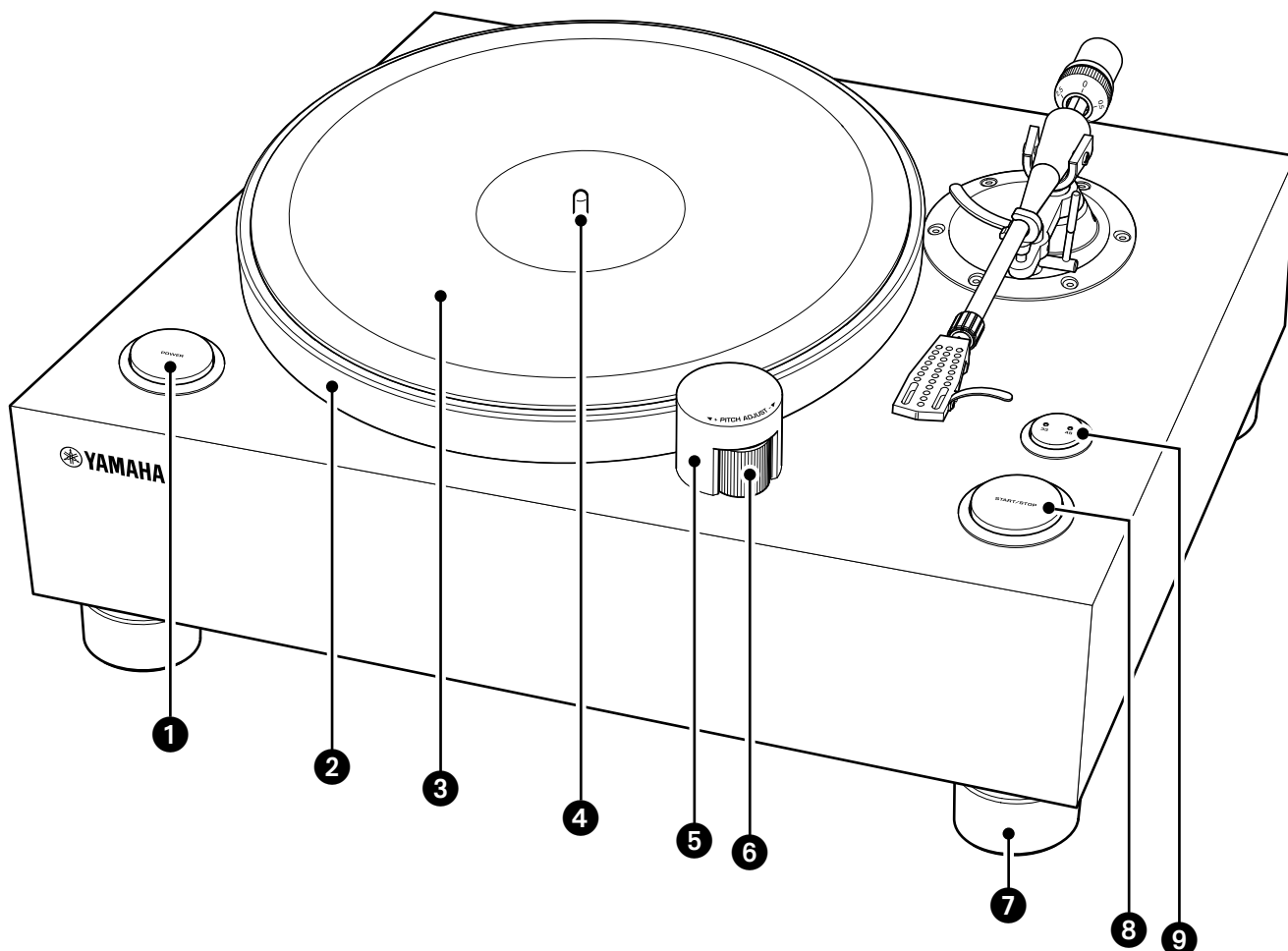

1 Pulsante POWER (alimentazione)
(⇒ pagina 117)

2 Piatto (⇒ pagina 111)

3 Tappetino (⇒ pagina 111)

4 Perno di centraggio (⇒ pagina 111)

5 Copriselettore (⇒ pagina 111)

6 PITCH ADJUST (controllo della velocità)
(⇒ pagine 111, 120)

7 Piedino

8 Pulsante START/STOP (AVVIA/FERMA)
(⇒ pagina 118)

9 Pulsante della velocità (⇒ pagina 118)
Indicatore della velocità (⇒ pagina 118)

Sezione braccio

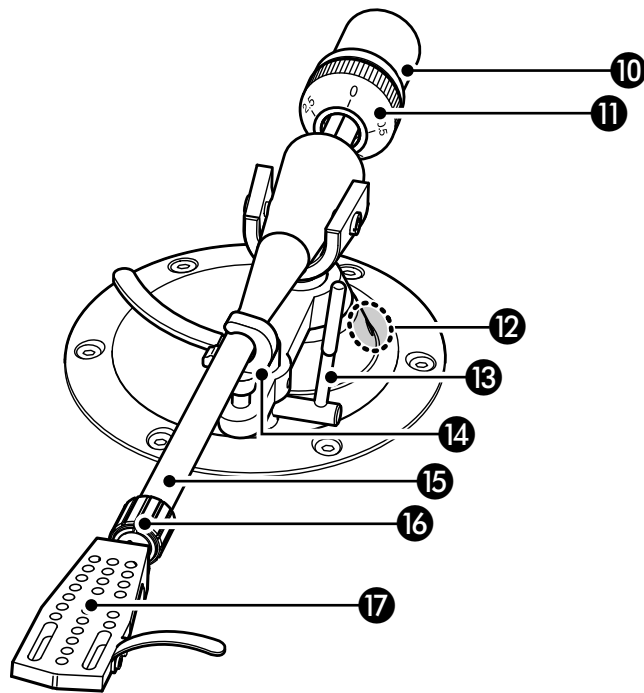

10 Contrappeso (⇒ pagina 111)

11 Selettore VTF* (⇒ pagina 115)

* Vertical Tracking Force (Forza di tracciamento verticale)

12 Vite di regolazione VTA* (⇒ pagina 116)

* Vertical Tracking Angle (Angolo di tracciamento verticale)

13 Leva di sollevamento (⇒ pagina 118)

14 Poggiabraccio (⇒ pagina 115)

15 Braccio (⇒ pagina 111)

16 Dado di fissaggio (⇒ pagina 112)

17 Portatestina (⇒ pagina 112)

Pannello posteriore

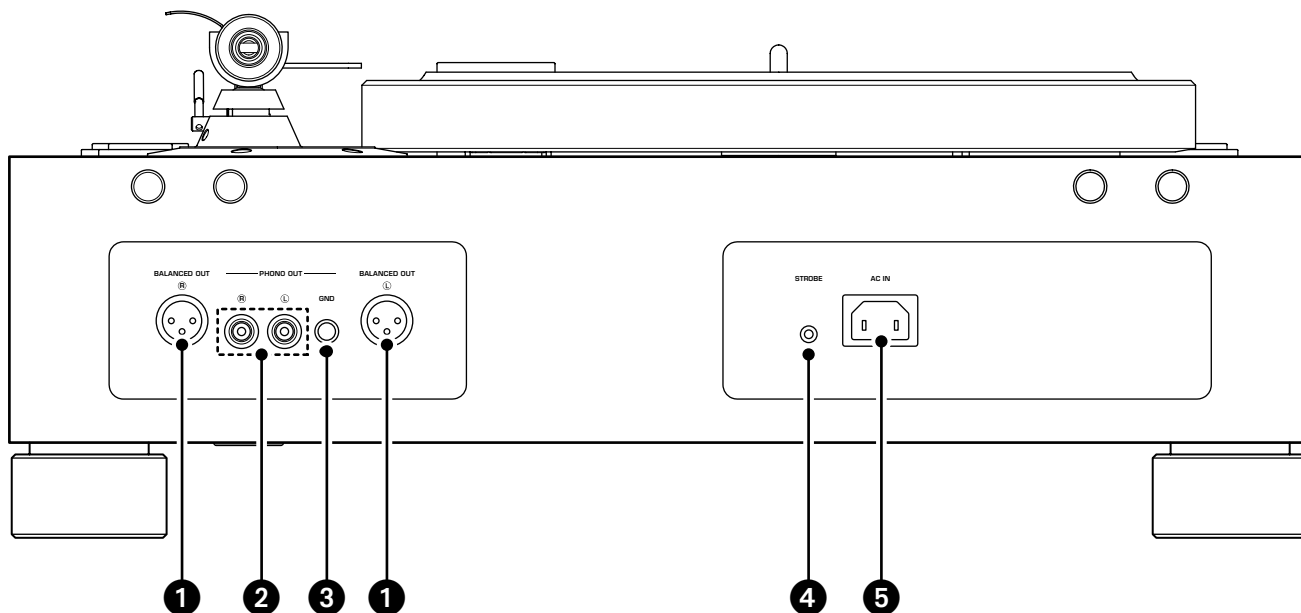

- ❶ Prese BALANCED OUT (⇒ pagina 113)
- ❷ Prese PHONO OUT (⇒ pagina 114)
- ❸ Terminale GND (terra) (⇒ pagina 114)
- ❹ Presa STROBE (⇒ pagina 120)
- ❺ Presa AC IN (⇒ pagine 113, 114)

Preparazione

Posizione

Poiché sia il giradischi sia il suono del disco sono facilmente influenzabili dalle vibrazioni, posizionare l'unità su una superficie piana estremamente stabile.

Posizionare il giradischi a sufficiente distanza dall'impianto di diffusione in modo da non venire influenzata da pressione acustica o vibrazioni.



ATTENZIONE

Se è necessario sollevare o riposizionare l'unità, assicurarsi di essere in almeno due persone.

AVVISO

Non tentare di ruotare i piedini per evitare di danneggiarli.

Assemblaggio

■ Assemblaggio dell'unità

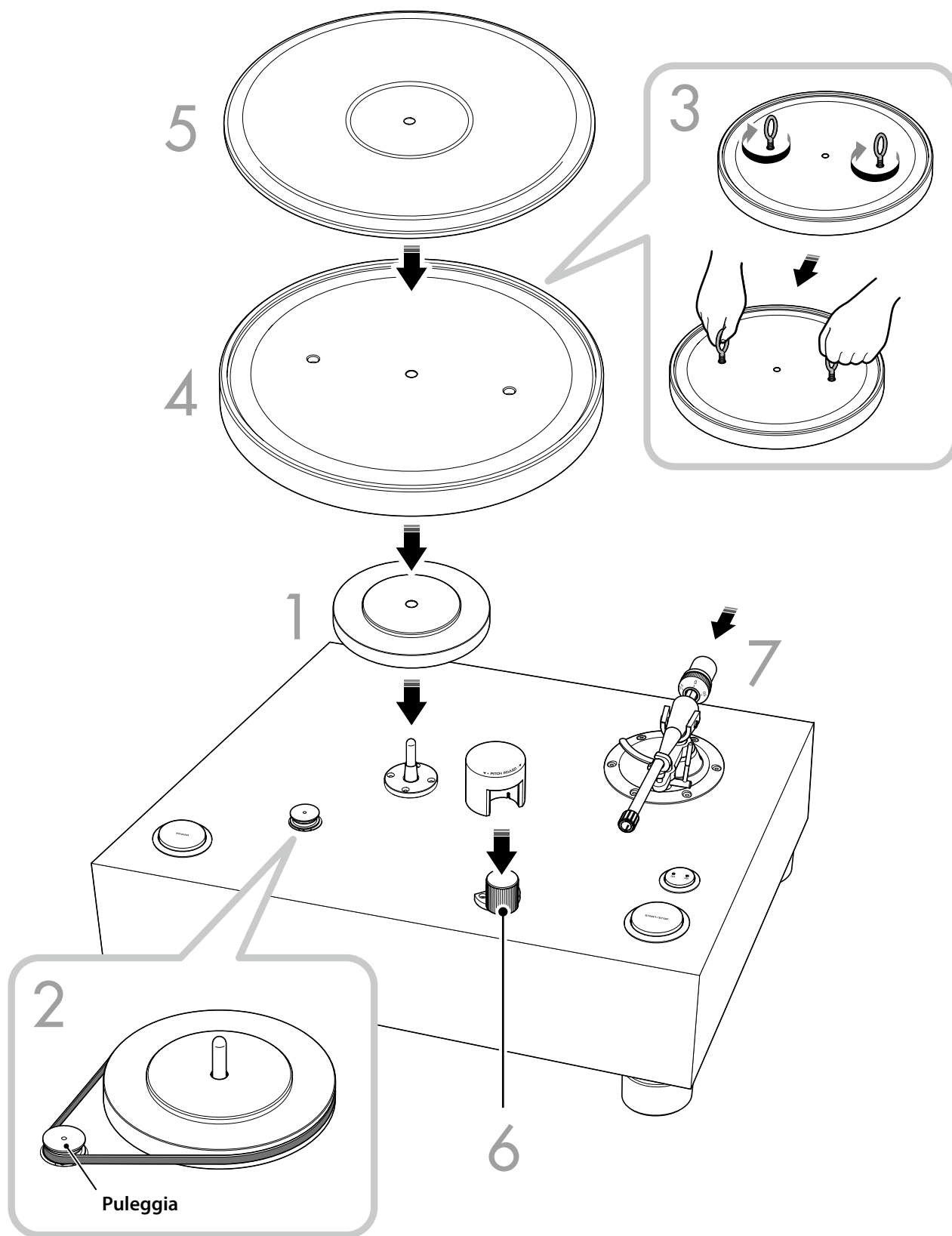

1 Montare il sottopiatto sul perno di centraggio.

AVVISO

Non applicare forza al perno di centraggio quando vi si monta il sottopiatto per non danneggiarlo.

2 Montare la cinghia attorno al sottopiatto e alla puleggia.

Agganciare la cinghia al solco superiore della puleggia assicurandosi allo stesso tempo di non attorcigliarla.

Ruotare il sottopiatto in senso orario per assicurarsi che la cinghia sia posizionata correttamente.

Installazione corretta

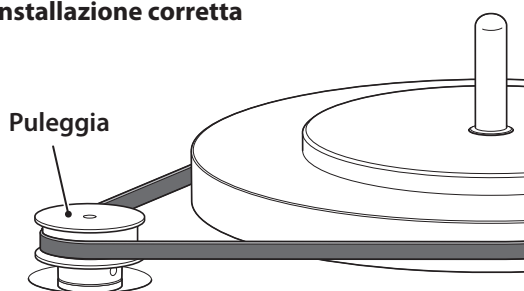

Installazione errata

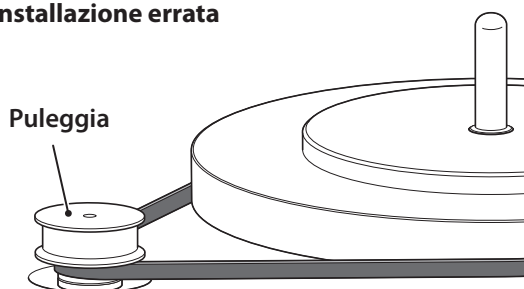

3 Avvitare gli occhielli sul piatto, quindi sollevare il piatto afferrandolo per gli occhielli.

ATTENZIONE

Fare attenzione a non far cadere il piatto. La caduta del piatto può provocare infortuni o danneggiare l'unità.

4 Montare il piatto sul perno di centraggio.

Rimuovere gli occhielli dal piatto.

5 Posizionare il tappetino sul piatto.

Nota

- È possibile utilizzare il tappetino in gomma oppure in feltro.
- Il lato del tappetino in gomma con un incavo va rivolto verso l'alto.

6 Fissare il copriselettore su PITCH ADJUST.

7 Fissare il contrappeso al braccio.

Con le indicazioni sul contrappeso rivolte verso di sé, farlo scivolare nell'estremità posteriore del braccio.

Nota

A seconda del peso della testina, montare il contrappeso grande o piccolo. Per informazioni sui pesi consentiti per la testina per ciascun contrappeso, consultare la sezione "Specifiche" a pagina 124.

■ Installazione di una testina

Il prodotto non viene fornito con una testina. Procedere come segue per installare una testina disponibile in commercio sul portatestina.

Nota

Leggere il manuale di istruzioni della testina.

1 Collegare i fili alla testina.

Filo		Connettore
Rosso	➔	R+ (rosso)
Verde	➔	R- (verde)
Bianco	➔	L+ (bianco)
Blu	➔	L- (blu)

2 Fissare provvisoriamente la testina al portatestina.

3 Regolare la posizione della testina.

Regolare la posizione della testina e della puntina come indicato nella figura seguente.

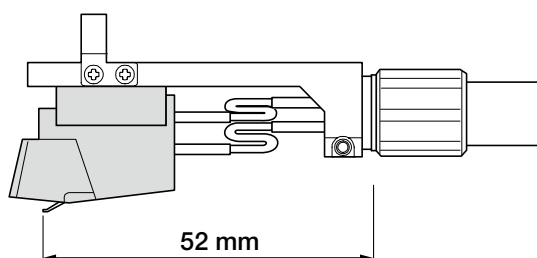

Nota

Lo sbalzo del braccio dell'unità è di -17 mm.

4 Fissare saldamente la testina.

Verificare che il lato del portatestina sia parallelo alla testina, quindi stringere saldamente le viti.

5 Fissare il portatestina al braccio.

Inserire il portatestina nell'estremità anteriore del braccio e girare il dado di fissaggio per assicurarlo in posizione.

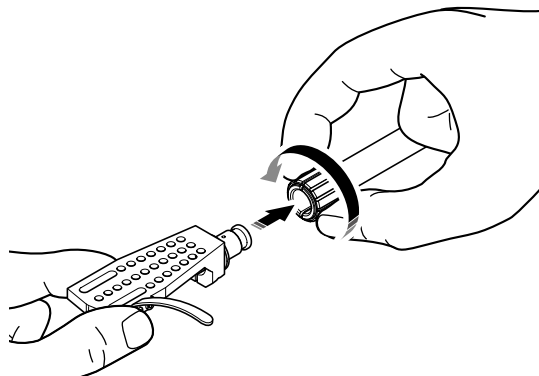

Nota

Fissare eventualmente la rondella al portatestina.

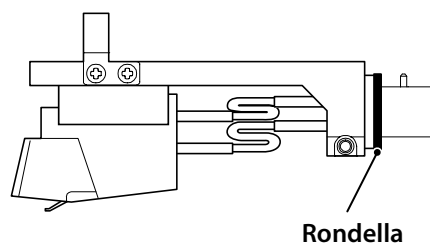

Effettuare i collegamenti

ATTENZIONE

Prima di collegare il cavo di alimentazione a una presa di corrente, terminare di effettuare tutti gli altri collegamenti.

Nota

- Non utilizzare contemporaneamente collegamenti bilanciati e non bilanciati.
- Per ulteriori informazioni, consultare i manuali di istruzioni del dispositivo da collegare.

Collegamento bilanciato

Utilizzare un cavo bilanciato XLR per collegare l'amplificatore alle prese BALANCED OUT.

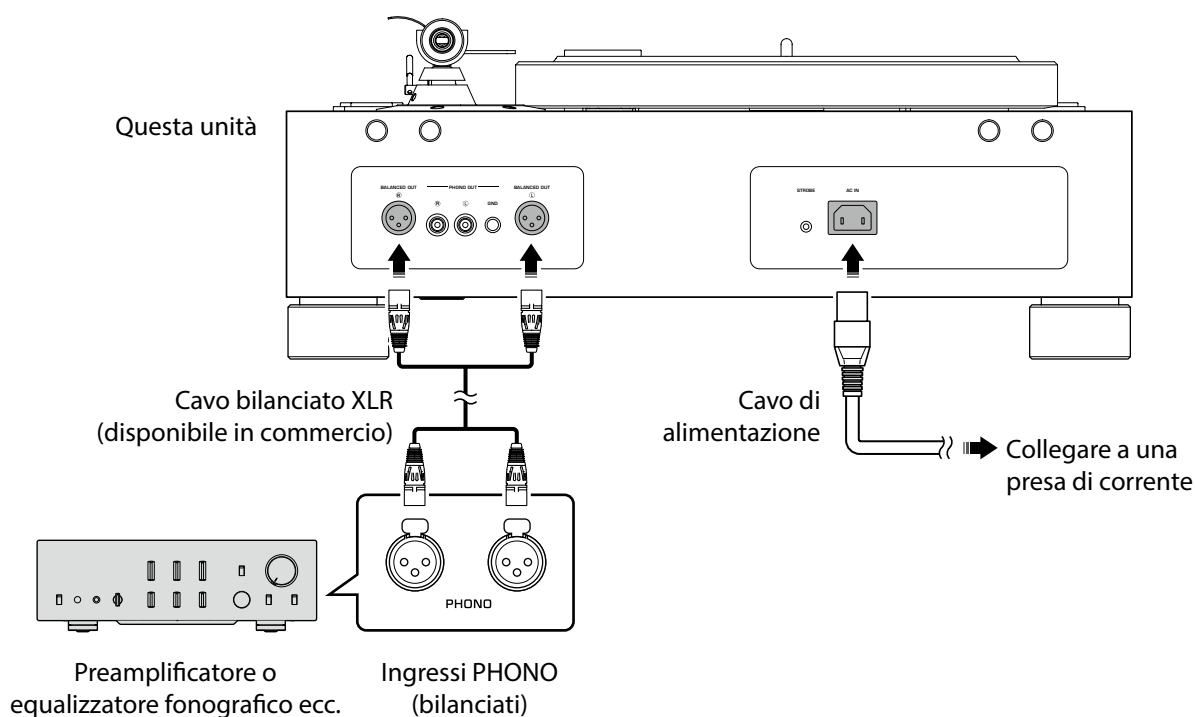

Continuare alla pagina successiva ➔

Nota

- Collegare il giradischi alle prese d'ingresso bilanciate XLR sull'amplificatore. L'assegnazione dei contatti per queste prese è illustrata qui sotto.

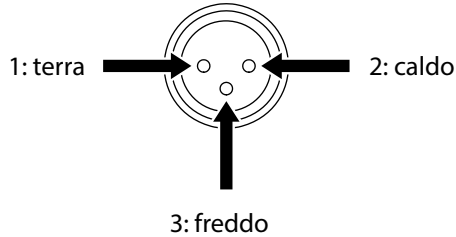

- Durante il collegamento, assicurarsi di far corrispondere i contatti e inserire il connettore "femmina" del cavo bilanciato XLR. Per scollegare, estrarre il connettore "femmina" del cavo bilanciato XLR tenendo premuto il pulsante di blocco sullo spinotto.

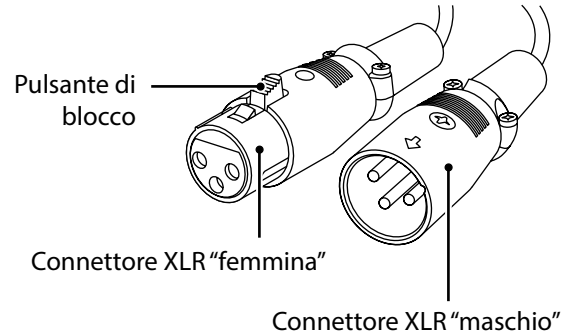

Collegamento non bilanciato

Utilizzare un cavo stereo RCA per collegare l'amplificatore alle prese PHONO OUT.

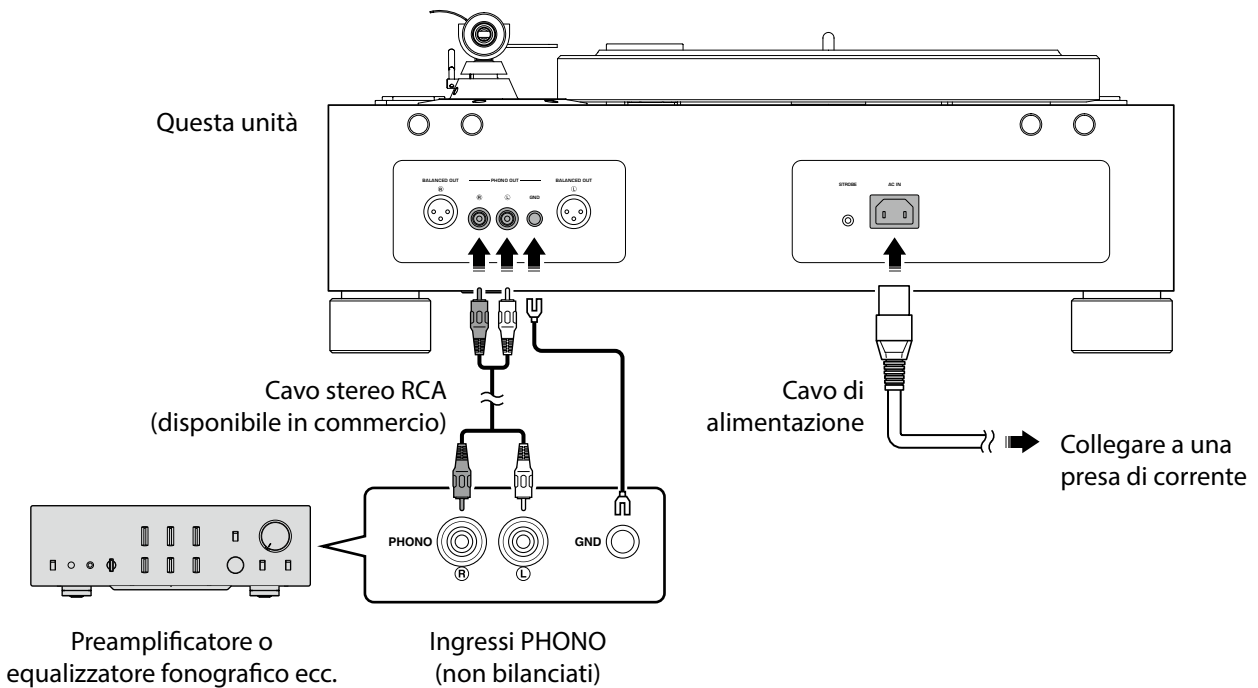

Nota

- Il terminale GND non costituisce un sistema di messa a terra di sicurezza.

Effettuare regolazioni

■ Regolazione della pressione della puntina

Regolare il braccio in modo da applicare la corretta pressione della puntina al disco.

- 1 Sollevare il braccio dal poggibraccio e spostarlo leggermente verso il disco.

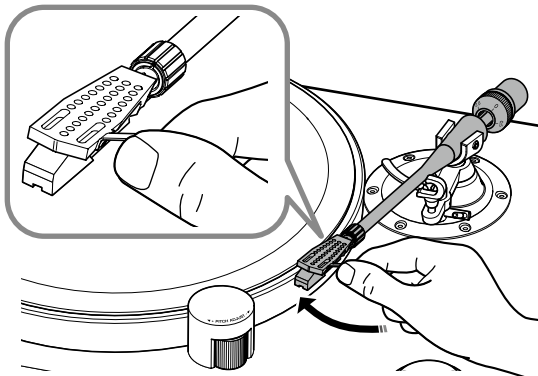

AVVISO

Fare attenzione che l'ago non tocchi alcuna parte dell'unità.

- 2 Girare il contrappeso in modo che il braccio sia orizzontale.

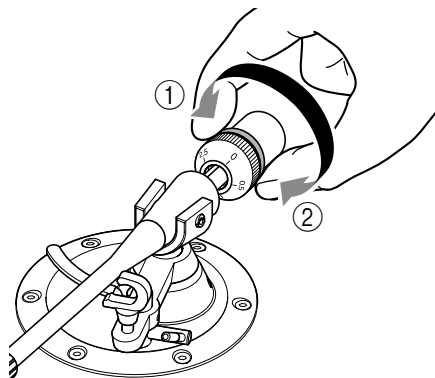

Verso ① : il contrappeso si muove in avanti sul braccio.

Verso ② : il contrappeso si muove indietro sul braccio.

- 3 Riposizionare il braccio sul poggibraccio.

- 4 Girare il selettore VTF in modo che l'indicazione "0" sia allineata con la linea centrale dell'estremità posteriore del braccio.

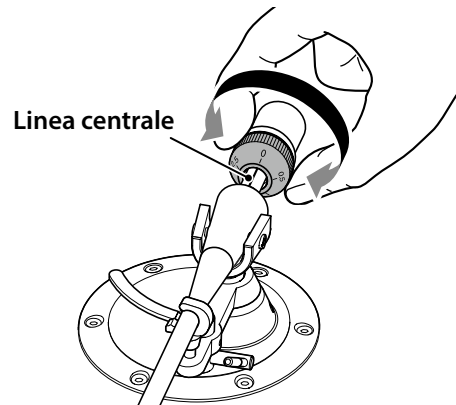

Nota

Girando il selettore VTF, utilizzare le dita per tenere in posizione il contrappeso in modo che non ruoti.

- 5 Girare il contrappeso per impostare le indicazioni del selettore VTF sulla pressione della puntina specificate per la testina.

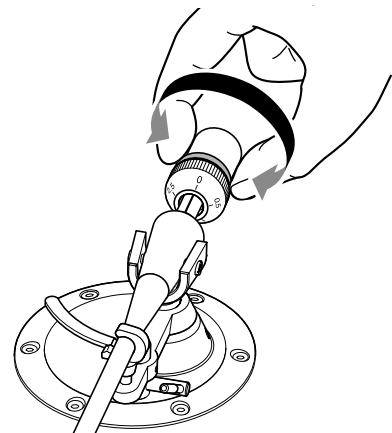

Nota

- Girando il contrappeso, si gira anche il selettore VTF.
- Utilizzare un misuratore per la pressione della puntina per impostare la pressione corretta.

■ Regolazione dell'altezza del braccio

Se il braccio e il disco non sono paralleli quando si abbassa la puntina sul disco, sarà necessario regolare l'altezza del braccio. Procedere come segue:

1 Riposizionare il braccio sul poggibraccio e fissarlo in posizione.

2 Allentare la vite di regolazione VTA con la chiave esagonale.

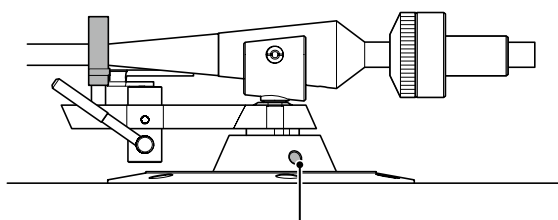

Vite di regolazione VTA

AVVISO

Il braccio è fissato tramite la vite di regolazione VTA. Prima di allentare la vite, sostenere leggermente l'intero braccio con la mano in modo che non cada.

3 Sollevare e abbassare il braccio per regolarne l'altezza in modo che braccio e disco siano paralleli.

4 Allentare la vite di regolazione VTA con la chiave esagonale e fissare il braccio.

Accensione dell'alimentazione

Premere il pulsante POWER sul pannello superiore dell'unità per accendere l'unità.

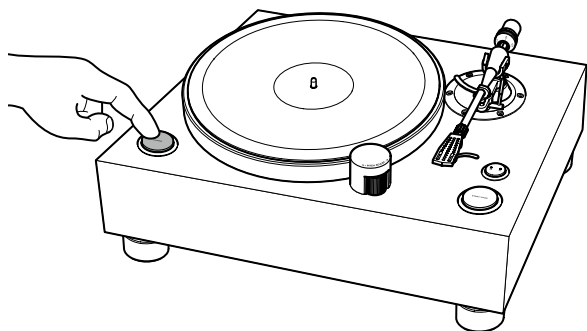

Riproduzione di un disco

Avvio del disco

ATTENZIONE

Se si inizia a riprodurre un disco senza abbassare sufficientemente il volume dell'amplificatore, il suono potrebbe essere troppo forte quando la puntina entra in contatto con il disco. In alcuni casi, ciò può causare la perdita dell'udito e danni all'amplificatore e agli altoparlanti. Assicurarsi quindi di abbassare prima il volume dell'amplificatore.

AVVISO

Assicurarsi di utilizzare il prodotto a una temperatura operativa consentita (tra 10 °C e 35 °C). In caso contrario, potrebbe verificarsi una rotazione disomogenea oppure il disco o l'apice della puntina sono stati danneggiati, in particolare a temperature inferiori a 10 °C.

Il prodotto dispone di un motore con coppia relativamente bassa per ottenere una riproduzione stabile sopprimendo fluttuazioni nella coppia durante la rotazione. Se la viscosità del lubrificante del perno di centraggio aumenta e si ispessisce a temperature più basse, il carico di rotazione del giradischi aumenta di conseguenza e potrebbe costringere il motore a superare i propri limiti prestazionali. In tal caso, potrebbe non essere possibile raggiungere la velocità di rotazione selezionata o la rotazione potrebbe essere disomogenea.

1 Posizionare il disco sul piatto.

Se si vuole riprodurre un disco a 45 giri, utilizzare l'adattatore per 45 giri.

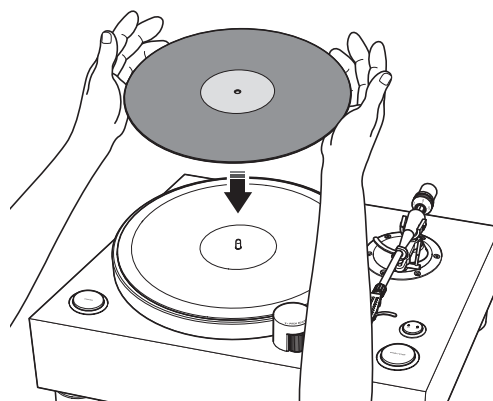

2 Premere ripetutamente il pulsante della velocità per selezionare la velocità di rotazione appropriata per il disco.

Si accenderà l'indicatore della velocità per la velocità selezionata.

3 Premere il pulsante START/STOP.

Il piatto inizia a ruotare. L'indicatore della velocità lampeggerà fino al raggiungimento della velocità selezionata.

4 Sollevare la leva.

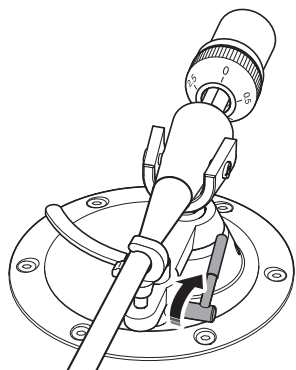

5 Spostare il braccio in posizione di riproduzione del disco.

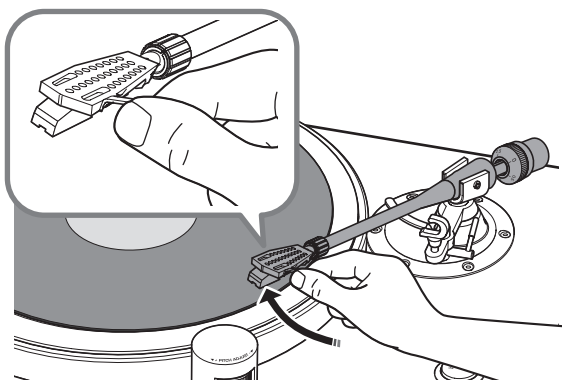

6 Abbassare la leva.

Il braccio viene abbassato e inizia la riproduzione del disco.

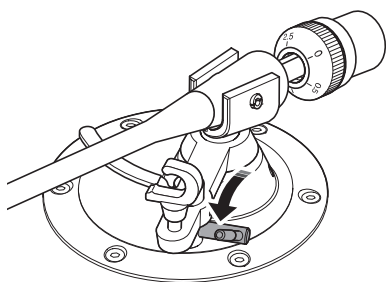

■ Messa in pausa della riproduzione

Se si solleva la leva, il braccio si alza e la riproduzione viene sospesa. Quando si abbassa la leva, la riproduzione riprende.

■ Arresto della riproduzione

- 1 Sollevare la leva.
- 2 Riposizionare il braccio sul poggiabracchio.
- 3 Abbassare la leva.
- 4 Premere il pulsante START/STOP.
Il piatto smette di ruotare.

Nota

Il braccio non si solleva automaticamente quando termina la riproduzione del disco.

In caso di necessità

Verifica della velocità

Per verificare e regolare la velocità, procedere come segue.

- 1 Collegare la luce strobo alla presa STROBE sul pannello posteriore dell'unità.**
- 2 Posizionare il disco stroboscopico sul piatto.**
- 3 Premere ripetutamente il pulsante della velocità per selezionare la velocità di rotazione.**
- 4 Premere il pulsante START/STOP.**
Il piatto inizia a ruotare e la luce strobo si accende.
- 5 Puntare la luce strobo sul disco stroboscopico.**
- 6 Utilizzare PITCH ADJUST per regolare la velocità.**
Ruotare PITCH ADJUST in direzione + o - finché il relativo anello con la spina di pesce sul disco stroboscopico sembra fermo.

Nota

- È possibile utilizzare PITCH ADJUST per regolare la velocità durante la riproduzione del disco.
Per i passaggi di regolazione e relativo intervallo, consultare la sezione "Specifiche" a pagina 124.
- La velocità regolata verrà mantenuta una volta spenta l'unità.
- Il disco stroboscopico e la luce strobo inclusi nella confezione vanno utilizzati solo con la presente unità.
Per controllare la velocità, utilizzarli assieme.

Cura

Prendersi cura dell'unità

Pulirla con un panno morbido e asciutto. Se il rivestimento dell'unità è nero pianoforte, consigliamo di utilizzare un panno apposito per pianoforti. Non utilizzare sostanze chimiche come benzina o diluenti poiché possono danneggiare la superficie dell'unità.

Prendersi cura della puntina

La puntina è estremamente delicata. Maneggiarla con cura per non danneggiarla. Se la puntina dovesse accumulare polvere, utilizzare un pennello morbido e sottile per rimuoverla iniziando dalla base della puntina e proseguendo in direzione del vertice, oppure utilizzare degli appositi prodotti per la pulizia.

Nota

Prima di effettuare la pulizia o la manutenzione dell'unità o della puntina, assicurarsi di spegnere l'unità.

Prendersi cura dei dischi

La sporcizia che si accumula sul disco può causare rumore o interruzioni nella riproduzione. Utilizzare un apposito prodotto per la pulizia disponibile in commercio per rimuovere la sporcizia.

Sostituzione della cinghia

In alcuni casi, la cinghia può usurarsi o rompersi. In questo caso, sostituirla. Per una cinghia sostitutiva, rivolgersi al più vicino rivenditore o centro assistenza autorizzato Yamaha.

Nota

Prima di sostituire la cinghia, spegnere l'unità e i dispositivi collegati e scollegare il cavo di alimentazione dell'unità dalla presa di corrente.

Risoluzione dei problemi

Se l'unità smette di funzionare correttamente, verificare i seguenti punti.

Se l'azione suggerita non risolve il problema o se quest'ultimo non appare nell'elenco seguente, premere il pulsante POWER sul pannello superiore dell'unità, scollegare il cavo di alimentazione e rivolgersi al rivenditore o centro assistenza autorizzato Yamaha più vicino.

Problema	Causa	Azione	Vedere pagina
Premendo il pulsante POWER non si accende.	La spina di alimentazione si è scollegata dalla presa AC IN dell'unità o dalla presa di corrente oppure non è saldamente collegata.	Collegare saldamente la spina alla presa AC IN dell'unità e a una presa di corrente.	113
Il piatto non gira.	La cinghia non è correttamente posizionata sul sottopiatto e la puleggia oppure si è staccata.	Fissare correttamente la cinghia al sottopiatto e alla puleggia.	111
	Il pulsante POWER non è acceso.	Accenderlo.	117
Audio assente.	Il portatestina non è correttamente collegato al braccio.	Fissare il portatestina al braccio in modo corretto.	112
	I fili del portatestina non sono correttamente collegati alla testina.	Collegare i fili alla testina in modo corretto.	112
	L'unità non è collegata correttamente all'amplificatore.	Collegare l'unità all'amplificatore in modo corretto.	113, 114
	L'impostazione di silenziamento dell'amplificatore è attiva.	Disattivare l'impostazione di silenziamento dell'amplificatore.	—
	L'impostazione della testina dell'amplificatore o dell'equalizzatore fonografico non è corretta.	Configurare l'impostazione della testina dell'amplificatore o dell'equalizzatore fonografico correttamente in base al tipo di testina utilizzata (MM o MC).	—
Qualcosa non va con il bilanciamento sinistra/destra dell'audio.	Il giradischi è inclinato.	Posizionarlo su una superficie piatta.	—
L'altezza della musica riprodotta è troppo alta o troppo bassa.	L'impostazione della velocità non è corretta.	Impostare correttamente la velocità. L'unità non supporta la riproduzione di dischi SP (78 giri).	118

Problema	Causa	Azione	Vedere pagina
Si sente un ronzio.	L'unità non è collegata correttamente all'amplificatore.	Collegare l'unità all'amplificatore in modo corretto.	113, 114
	Il portatestina non è correttamente fissato sul braccio.	Utilizzare il dado di fissaggio per assicurare il portatestina sul braccio.	112
	La testina non è correttamente fissata sul portatestina.	Fissare la testina al portatestina in modo corretto.	112
Si verificano dei salti. Si sente del rumore. Il suono è distorto.	La pressione della puntina non è regolata correttamente.	Regolare correttamente la pressione della puntina.	115
	Il disco è graffiato o distorto.	Non utilizzare dischi graffiati o distorti.	—
	Il disco è sporco.	Utilizzare un apposito prodotto per la pulizia disponibile in commercio per pulire il disco.	120
	Il disco è carico di elettricità statica.	Utilizzare un pennello antistatico per rimuovere la carica.	—
	La testina è sporca.	Rimuovere la sporcizia dalla testina.	120
	La testina è usurata.	Sostituire la testina.	—
	L'unità è collocata in una posizione soggetta a vibrazioni.	Collocare l'unità su una superficie piana e non soggetta a vibrazioni.	—
Si sente del ritorno.	L'unità è troppo vicina agli altoparlanti.	Allontanare l'unità dagli altoparlanti.	—
	Il volume di riproduzione è troppo elevato.	Regolare il volume degli amplificatori.	—

Appendice

Specifiche

Sezione piatto

Sezione motore

Metodo di trasporto Trazione a cinghia

Motore Motore sincrono CA

Trazione motore Onda sinusoidale cristallina

Velocità di rotazione

. 33 1/3 giri/minuto, 45 giri/minuto

Variazione della velocità di rotazione $\pm 0,1\%$

Regolazione della velocità di rotazione

. Luce strobo/osc. cristallina incorporata

Passo di regolazione 0,1%

Intervallo di regolazione $\pm 1,5\%$

Oscillazioni e vibrazioni

. 0,04% o meno (W.R.M.S.)

Piatto Alluminio

Diametro 350 mm

Sottopiatto Ottone

Diametro 143 mm

Sezione braccio

Tipo Braccio diritto a bilanciamento statico

Lunghezza effettiva braccio 223 mm

Sbalzo -17 mm

Peso accettabile della testina (portatestina incluso)

. 16–23,5 g

(Contrappeso: piccolo)

. 23–34 g

(Contrappeso: grande)

Peso del portatestina 14 g

(fili inclusi)

Sezione audio

Presa di uscita

Audio analogico PHONO OUT (RCA) $\times 1$

PHONO OUT (XLR) $\times 1$

Problemi di carattere generale

Alimentazione

[Modelli per U.S.A. e Canada]

. CA 120 V, 60 Hz

[Modello per la Cina] CA 220 V, 50 Hz

[Modello per la Corea] CA 220 V, 60 Hz

[Modello per l'Australia] CA 240 V, 50 Hz

[Modelli per Regno Unito ed Europa]

. CA 230 V, 50 Hz

[Modello per l'Asia] CA 220–240 V, 50/60 Hz

[Modelli per America Centrale, Sud America,

e Taiwan] CA 110 V, 60 Hz

Consumo energetico

In riproduzione 15 W

Fermo 0,4 W

Peso 26,8 kg

Dimensioni (L \times A \times P) 546 \times 223 \times 411 mm

(inclusi piedini e sporgenze)

Temperatura operativa consentita 10–35 °C

- I valori elencati sopra sono stati misurati a una temperatura ambientale di 20°C.
- Il contenuto del presente manuale si applica alle ultime specifiche tecniche a partire dalla data di pubblicazione. Per ottenere la versione più recente del manuale, accedere al sito Web Yamaha e scaricare il file corrispondente.

Enhorabuena por la compra de este producto Yamaha.

Funciones

Esta unidad es un giradiscos que permite reproducir discos analógicos.



- ◆ **Carcasa de madera maciza grande pero elegante que permite amortiguar eficazmente la vibración**
- ◆ **Plato con estructura doble grande y pesado para mejorar la estabilidad y el rendimiento**
- ◆ **Mecanismo de banda elástica personalizado impulsado por un motor síncrono de CA de 2 fases y 24 polos**
- ◆ **Brazo fonocaptor recto y corto diseñado para ofrecer una rigidez superior así como un peso equilibrado**
- ◆ **Patas personalizadas de diseño especial**
- ◆ **Tomas de salida balanceada XLR que permiten la transferencia integral de señales balanceadas del cartucho al altavoz**

Antes de empezar

Acerca de este manual

En este manual se describe cómo configurar y utilizar esta unidad. Cuando lea este manual, tenga en cuenta lo siguiente:

- Para utilizar el producto de forma adecuada y segura, le sugerimos que lea detenidamente este manual y el folleto de seguridad incluido. Conserve el manual en un lugar seguro y de fácil acceso como referencia futura.
- Las especificaciones y el diseño están sujetos a cambio sin previo aviso para mejorar el producto.
- Las ilustraciones de este manual son únicamente orientativas.
- Explicación de los símbolos gráficos utilizados en este manual:

Símbolo	Descripción
 ADVERTENCIA	Indica puntos que deben observarse para evitar el riesgo de muerte o lesiones graves.
 ATENCIÓN	Indica puntos que deben observarse para evitar el riesgo de lesiones.
AVISO	Indica puntos que deben observarse para evitar dañar el producto o provocar una avería.
Nota	Indica información complementaria que puede resultarle útil.

Contenido

Funciones125

Antes de empezar126

Acerca de este manual 126

Comprobación de los accesorios
suministrados 128

Nombres de las partes 130

Preparación133

Ubicación 133

Montaje 134
Montaje de la unidad 134
Instalación de un cartucho 136

Conexiones 137

Ajustes 139
Ajuste de la presión de aguja 139
Ajuste de la altura del brazo
fonocaptor 140

Encendido de la unidad 141

Reproducción de un disco . .142

Puesta en marcha del disco 142
Pausa del disco 143
Detención del disco 143

En caso necesario144

Comprobación de la velocidad . . . 144

Cuidados 144

Sustitución de la correa 145

Resolución de problemas 146

Apéndice148

Especificaciones 148

Comprobación de los accesorios suministrados

Asegúrese de que todos los elementos están presentes.

Nota

- Guarde los materiales de embalaje, como la caja. Si cambia de ubicación el producto, necesitará estos materiales para transportarlo de forma segura. Consulte el “suplemento” en el paquete para obtener información sobre cómo volver a embalar el producto.

• Plato ×1

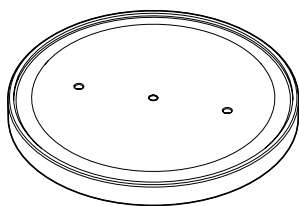

• Subplato ×1

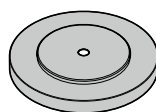

• Tapete de giradiscos ×2

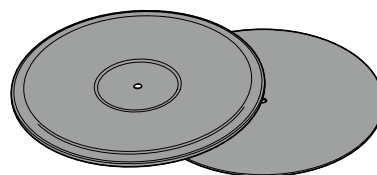

• Correa ×1

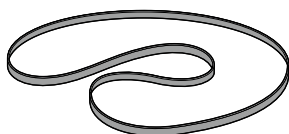

• Contrapeso ×2

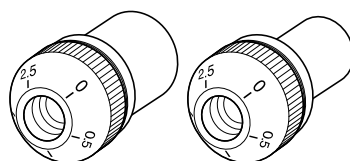

Grande

Pequeño

• Cabezal de la aguja ×1

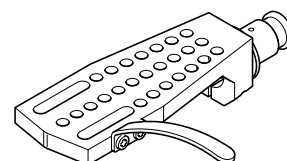

• Adaptador de 45 rpm ×1

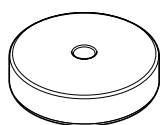

• Cubierta de selector ×1

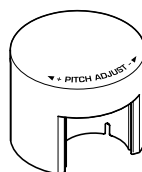

• Gancho ×2

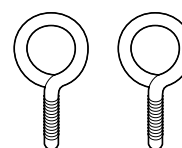

• Disco estroboscópico ×1

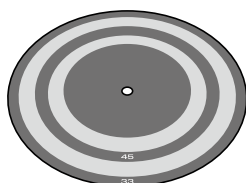

• Luz estroboscópica ×1

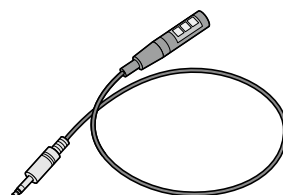

• Cable de alimentación ×1

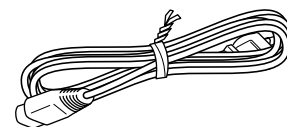

- **Llave hexagonal (2,5 mm) ×1**
* Para ajustar la altura del brazo fonocaptor



- **Abrazadera de cable ×1**
* Utilice esta abrazadera si conecta un cable de audio directamente al brazo fonocaptor.

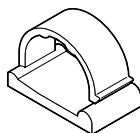

- **Arandela ×1**
* Para el cabezal de la aguja



- **Manual de instrucciones (este libro)**
- **Folleto de seguridad**
- **Suplemento**

 **ATENCIÓN**

Preste atención a estos accesorios pequeños para evitar que los niños los ingieran de manera accidental.

Prepare los elementos siguientes:

- **Cartucho**
- **Cable balanceado XLR** * Para una conexión balanceada
- **Cable estéreo RCA** * Para una conexión no balanceada

Nombres de las partes

Panel superior

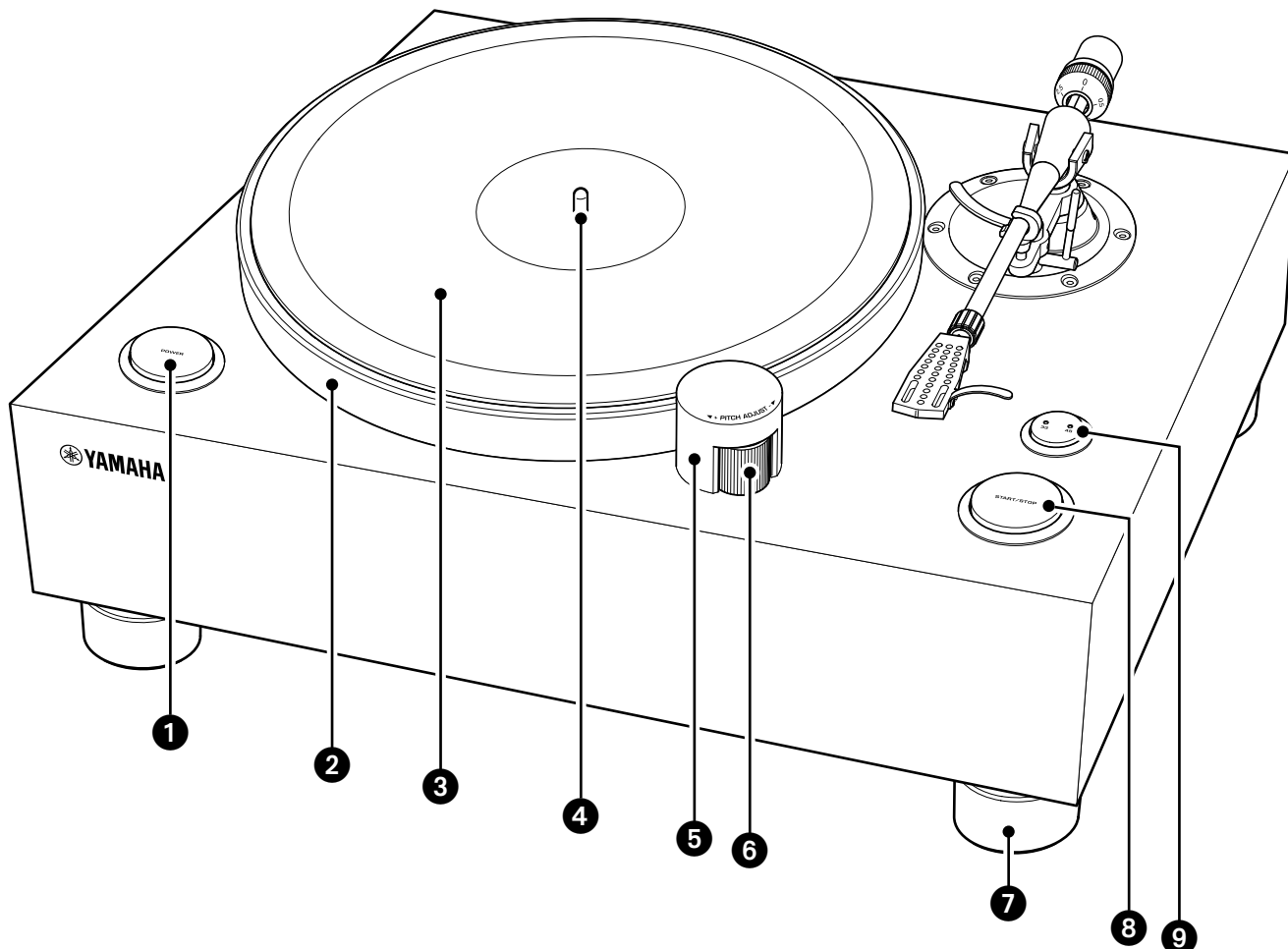

1 Botón POWER (alimentación)
(⇒ página 141)

2 Plato (⇒ página 135)

3 Tapete de giradiscos (⇒ página 135)

4 Eje central (⇒ página 135)

5 Cubierta de selector (⇒ página 135)

6 PITCH ADJUST (control de velocidad)
(⇒ páginas 135, 144)

7 Pata

8 Botón START/STOP (iniciar/detener)
(⇒ página 142)

9 Botón de velocidad (⇒ página 142)
Indicador de velocidad (⇒ página 142)

Sección de brazo fonocaptor

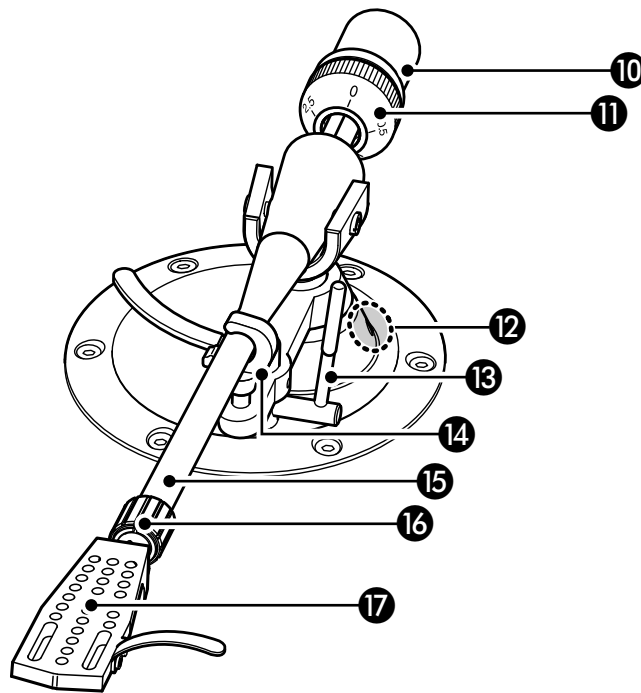

10 Contrapeso (⇒ página 135)

11 Selector VTF* (⇒ página 139)

* Vertical Tracking Force (Fuerza de seguimiento vertical)

12 Tornillo de ajuste de VTA*
(⇒ página 140)

* Vertical Tracking Angle (Ángulo de seguimiento vertical)

13 Palanca elevadora (⇒ página 142)

14 Soporte del brazo (⇒ página 139)

15 Brazo fonocaptor (⇒ página 135)

16 Contratuerca (⇒ página 136)

17 Cabezal de la aguja (⇒ página 136)

Panel trasero

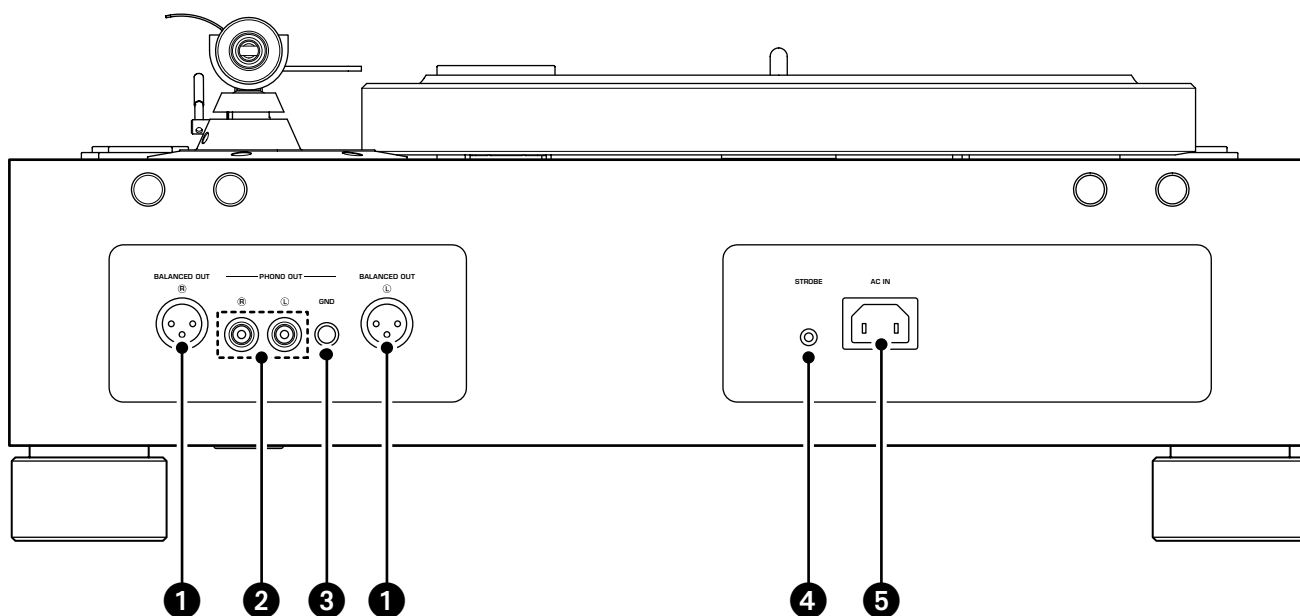

- ❶ Tomas BALANCED OUT (⇒ página 137)
- ❷ Tomas PHONO OUT (⇒ página 138)
- ❸ Terminal GND (tierra) (⇒ página 138)
- ❹ Toma STROBE (⇒ página 144)
- ❺ Entrada AC IN (⇒ páginas 137, 138)

Preparación

Ubicación

Debido a que el giradiscos y el sonido de un disco se ven afectados con facilidad por la vibración, debería colocar la unidad en una superficie plana que sea extremadamente estable.

Coloque el giradiscos lo suficientemente lejos del sistema de altavoces para que no se vea afectado por la presión o vibración acústica.

ATENCIÓN

Si necesita levantar o cambiar de ubicación la unidad, asegúrese de hacerlo entre dos o más personas.

AVISO

No intente girar las patas. De lo contrario, podrían resultar dañadas.

Montaje

■ Montaje de la unidad

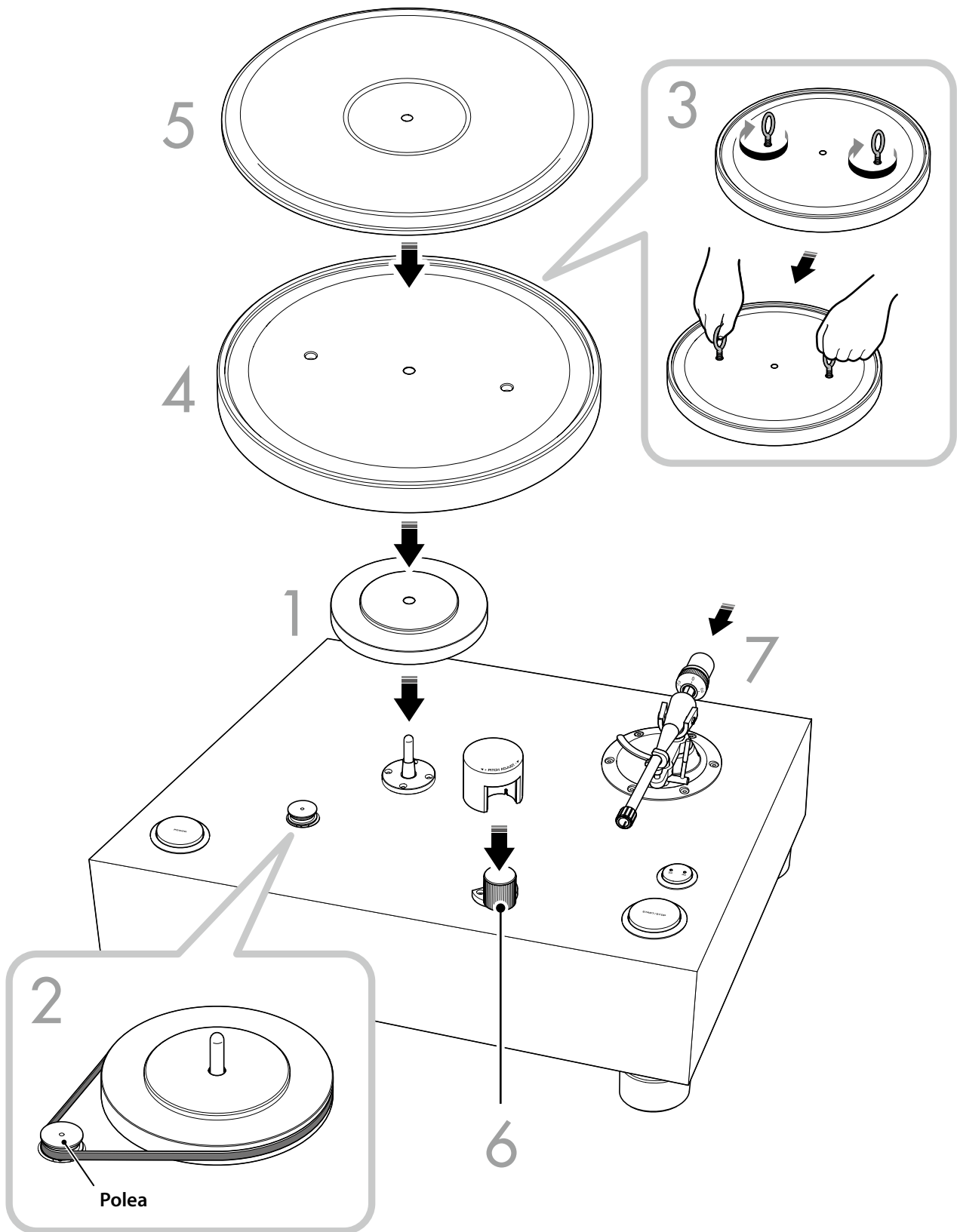

1 Instale el subplato sobre el eje central.

AVISO

No ejerza fuerza en el eje central al instalar el subplato sobre el mismo. De lo contrario, el eje podría resultar dañado.

2 Instale la correa alrededor del subplato y la polea.

Enganche la correa en la ranura superior de la polea y asegúrese de que la correa no se retuerza. Gire el subplato hacia la derecha para garantizar que la correa se asiente correctamente.

Instalación correcta

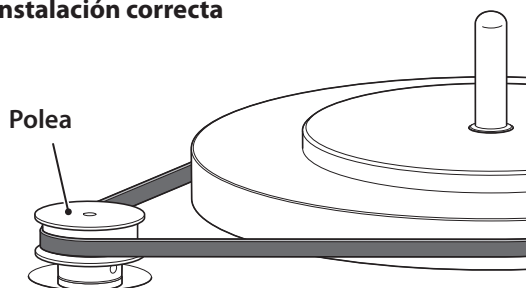

Instalación incorrecta

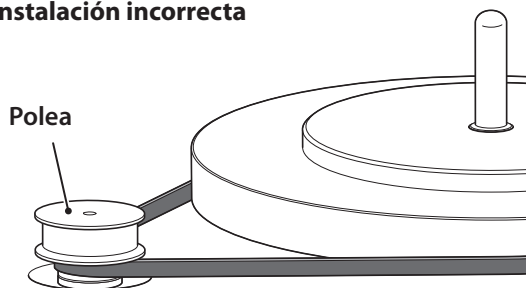

3 Enrosque los ganchos en el plato y, a continuación, levante el plato sujetando los ganchos.

⚠️ ATENCIÓN

Evite dejar caer el plato. De lo contrario, se pueden producir lesiones o daños en la unidad.

4 Instale el plato sobre el eje central.

Retire los ganchos del plato.

5 Coloque el tapete de giradiscos sobre el plato.

Nota

- Puede utilizar el tapete de giradiscos de goma o fieltro.
- La cara del tapete de giradiscos de goma con una muesca en el centro se debe colocar boca arriba.

6 Acople la cubierta de selector sobre el elemento PITCH ADJUST.

7 Acople el contrapeso al brazo fonocaptor.

Con las marcas del contrapeso orientadas hacia usted, deslícelo sobre el extremo trasero del brazo fonocaptor.

Nota

En función del peso del cartucho, instale el contrapeso grande o pequeño. Para obtener información sobre los pesos de cartucho aceptables para cada contrapeso, consulte la sección "Especificaciones" en la página 148.

■ Instalación de un cartucho

Este producto no incluye un cartucho. Siga los pasos siguientes para instalar un cartucho disponible en tiendas en el cabezal de la aguja.

Nota

Consulte el manual de instrucciones del cartucho.

1 Conecte los cables conductores al cartucho.

Cable conductor		Conector
Rojo	➔	R+ (rojo)
Verde	➔	R- (verde)
Blanco	➔	L+ (blanco)
Azul	➔	L- (azul)

2 Fije provisionalmente el cartucho al cabezal de la aguja.

3 Ajuste la posición del cartucho.

Ajuste la posición del cartucho y la aguja como se muestra en la ilustración siguiente.

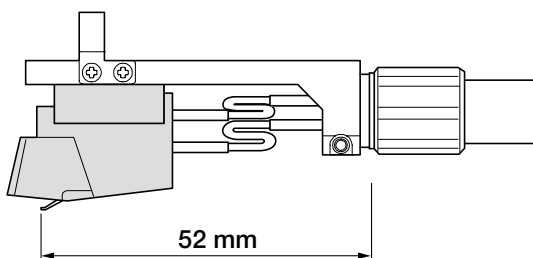

Nota

La proyección del brazo fonocaptor en esta unidad es de -17 mm.

4 Fije con firmeza el cartucho.

Verifique que el lateral del cabezal de la aguja esté paralelo al cartucho, luego apriete con firmeza los tornillos.

5 Acople el cabezal de la aguja al brazo fonocaptor.

Inserte el cabezal de la aguja en el extremo delantero del brazo fonocaptor y gire la contratuerca para fijarlo.

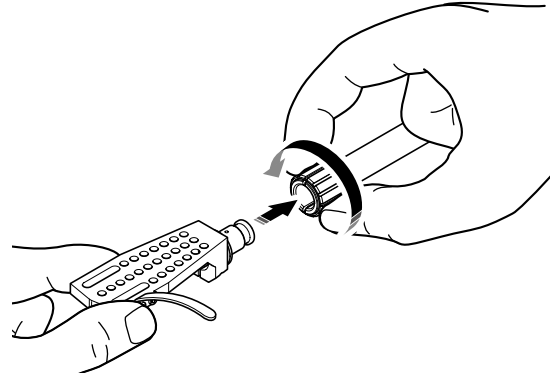

Nota

Si lo prefiere, acople la arandela al cabezal de la aguja.

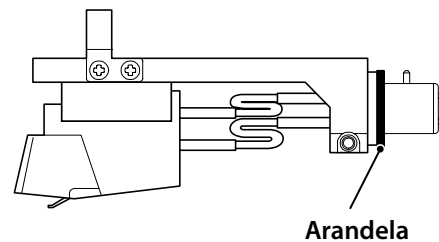

Conexiones

ATENCIÓN

Termine de realizar todas las demás conexiones antes de conectar el cable de alimentación a una toma de CA.

Nota

- No utilice conexiones balanceadas y no balanceadas al mismo tiempo.
- Para obtener más información, consulte los manuales de instrucciones del dispositivo que está conectando.

Conexión balanceada

Utilice un cable balanceado XLR para conectar el amplificador a las tomas BALANCED OUT.

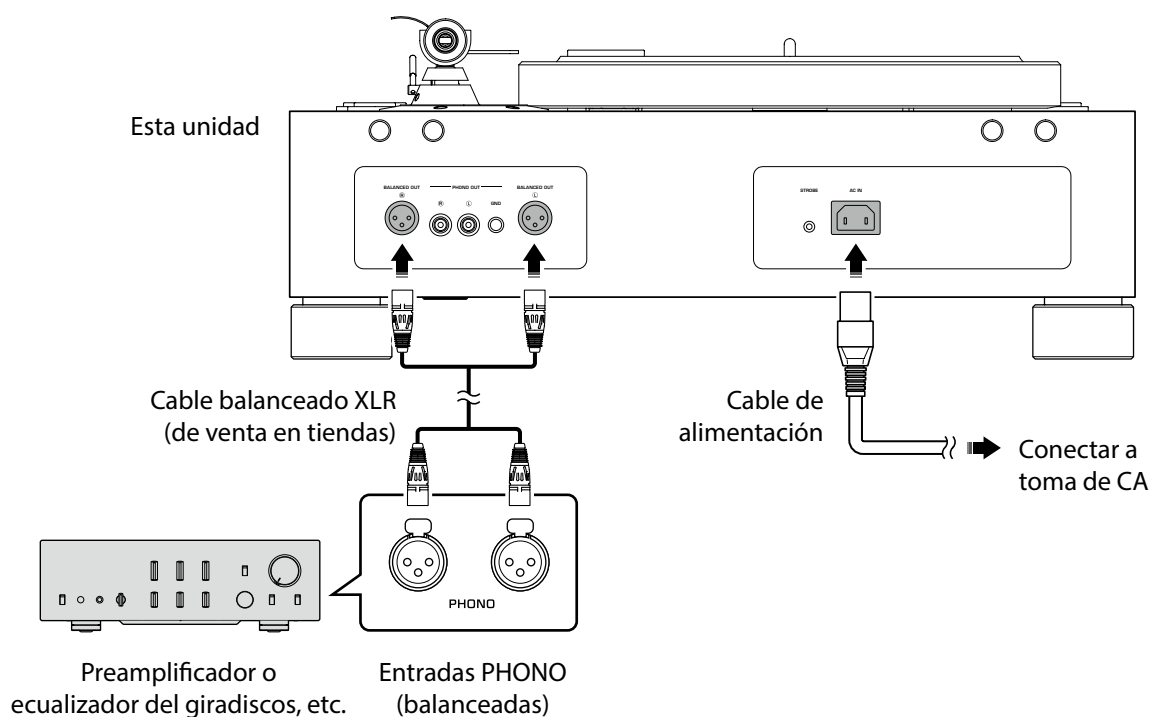

Continúa en la página siguiente. ➡

Nota

- Conecte el giradiscos a las tomas de entrada balanceada XLR del amplificador. A continuación se muestran las asignaciones de patillas para estas tomas.

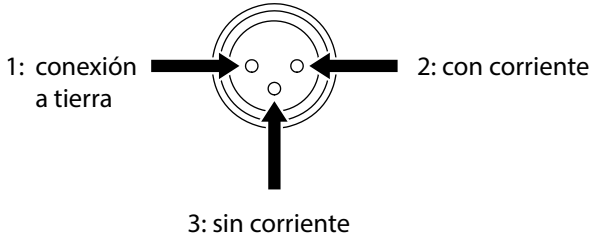

- Al conectar, asegúrese de acoplar las patillas e insertar el conector del cable balanceado XLR “hembra”. Al desconectar, extraiga el cable balanceado XLR “hembra” mientras mantiene presionado el pestillo de bloqueo en el enchufe.

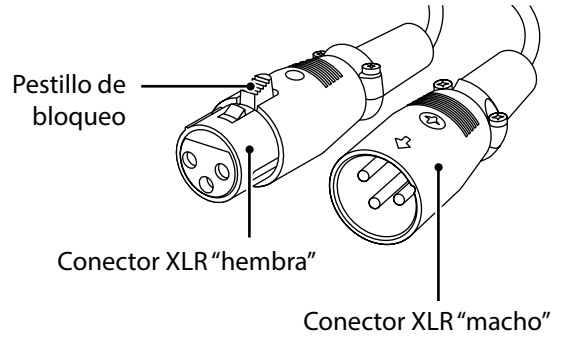

Conexión no balanceada

Utilice un cable estéreo RCA para conectar el amplificador a las tomas PHONO OUT.

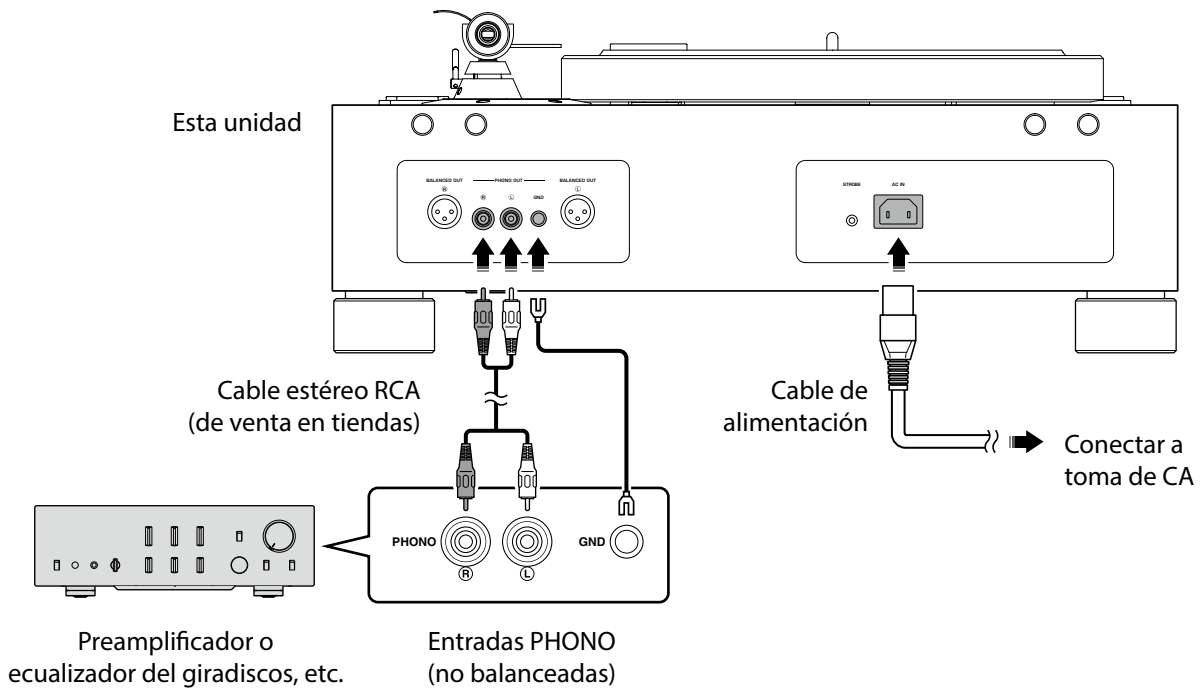

Nota

- El terminal GND no es un sistema de conexión a tierra de seguridad.

Ajustes

■ Ajuste de la presión de aguja

Ajuste el brazo fonocaptor de modo que se aplique al disco la presión de aguja adecuada.

- 1 Retire el brazo fonocaptor del soporte del brazo y muévelo ligeramente hacia el disco.

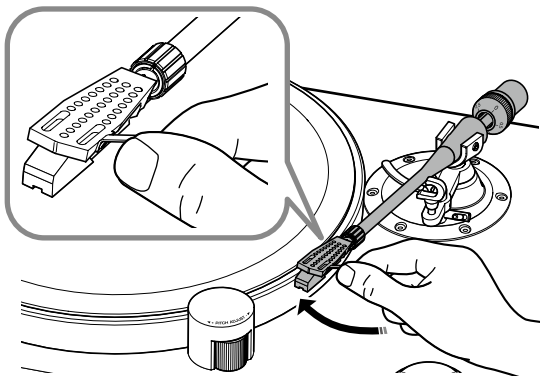

AVISO

Evite que la aguja entre en contacto con cualquier parte de la unidad.

- 2 Gire el contrapeso de modo que el brazo fonocaptor quede horizontal.

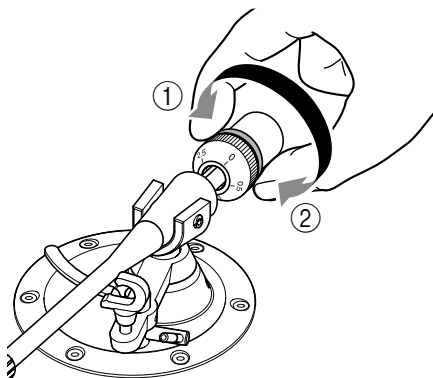

Hacia ①: El contrapeso avanza por el brazo fonocaptor.

Hacia ②: El contrapeso retrocede por el brazo fonocaptor.

- 3 Vuelva a colocar el brazo fonocaptor en el soporte del brazo.

- 4 Gire el selector VTF de modo que la marca "0" quede alineada con la línea central del extremo trasero del brazo fonocaptor.

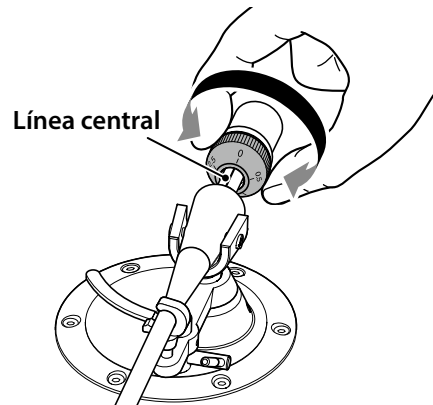

Nota

Al girar el selector VTF, sujete con los dedos el contrapeso en su lugar para que no gire.

- 5 Gire el contrapeso para ajustar las marcas del selector VTF a la presión de aguja especificada para el cartucho.

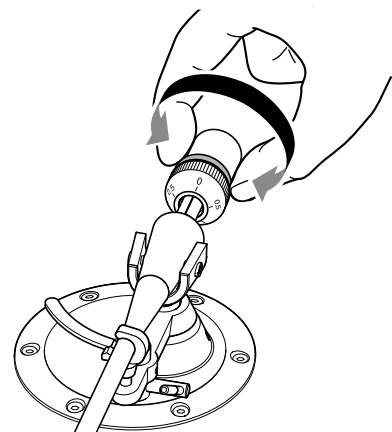

Nota

- Al girar el contrapeso también gira el selector VTF.
- Utilice un indicador de presión de aguja para establecer la presión de aguja precisa.

■ Ajuste de la altura del brazo fonocaptor

Si el brazo fonocaptor y el disco no están paralelos al bajar la aguja sobre el disco, deberá ajustar la altura del brazo fonocaptor. Siga los pasos siguientes:

- 1 Vuelva a colocar el brazo fonocaptor en el soporte del brazo y fíjelo en posición.
- 2 Utilice la llave hexagonal para aflojar el tornillo de ajuste de VTA.

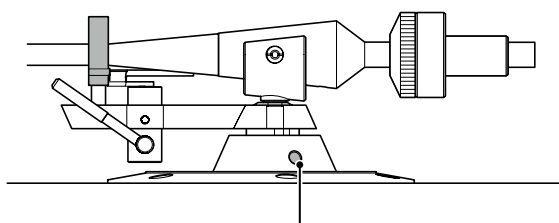

Tornillo de ajuste de VTA

AVISO

El brazo fonocaptor está fijado mediante el tornillo de ajuste de VTA. Antes de aflojar el tornillo, sostenga con cuidado el brazo fonocaptor completo con la mano para evitar que se caiga.

- 3 Mueva el brazo fonocaptor hacia arriba y hacia abajo para ajustar su altura de modo que el brazo y el disco estén paralelos.
- 4 Utilice la llave hexagonal para apretar el tornillo de ajuste de VTA y fijar el brazo fonocaptor.

Encendido de la unidad

Pulse el botón POWER en el panel superior de la unidad para encender la alimentación.

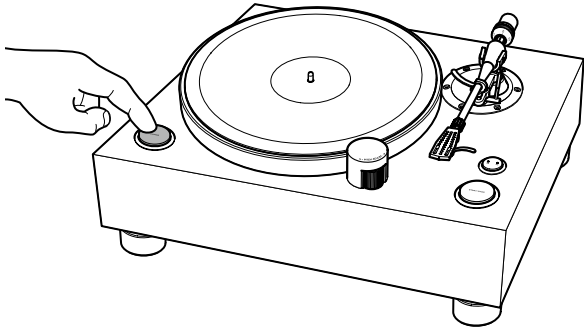

Reproducción de un disco

Puesta en marcha del disco

ATENCIÓN

Si empieza a reproducir un disco sin bajar primero lo suficiente el volumen de su amplificador, se puede producir un sonido fuerte cuando la punta de la aguja entre en contacto con el disco. Esto podría en algunos casos provocar pérdida de audición y dañar el amplificador y los altavoces, por lo que debe asegurarse de bajar el volumen del amplificador primero.

AVISO

Asegúrese de utilizar este producto a una temperatura de funcionamiento permitida (10 °C–35 °C). De lo contrario, se puede producir una rotación irregular, o bien el disco o la punta de la aguja podrían resultar dañados, en especial a temperaturas más frías por debajo de 10 °C.

Este producto está equipado con un motor de par relativamente bajo para conseguir una reproducción estable al suprimir la fluctuación de par durante la rotación. Si la viscosidad de la grasa del eje central aumenta y se espesa con temperaturas más frías, la carga de rotación del giradiscos también aumenta y puede forzar que el motor supere sus límites de rendimiento. En tal caso, es posible que no se pueda alcanzar la velocidad de rotación seleccionada o que se produzca una rotación irregular.

1 Coloque el disco sobre el plato.

Si reproduce un disco de 45 rpm, utilice el adaptador de 45 rpm.

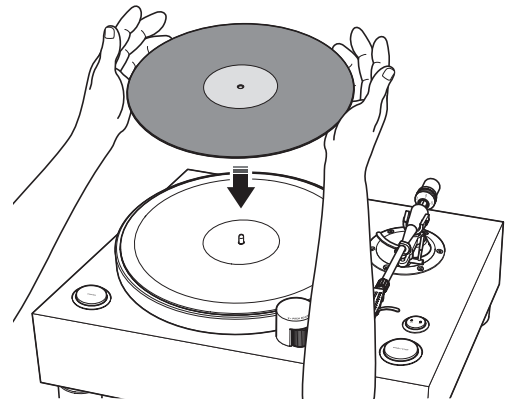

2 Pulse el botón de velocidad varias veces para seleccionar la velocidad de rotación que sea adecuada para el disco.

El indicador de velocidad seleccionada se iluminará.

3 Pulse el botón START/STOP.

El plato empieza a girar.

El indicador de velocidad parpadeará hasta que se alcance la velocidad seleccionada.

4 Levante la palanca elevadora.

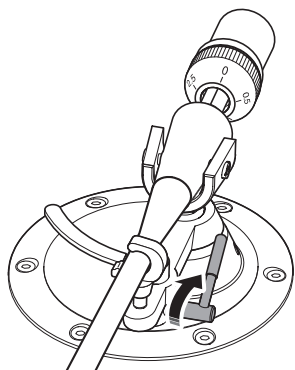

5 Mueva el brazo fonocaptor a la posición de reproducción del disco.

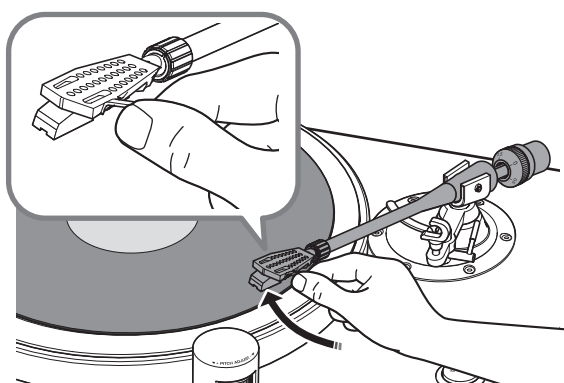

6 Baje la palanca elevadora.

El brazo fonocaptor baja y comienza la reproducción del disco.

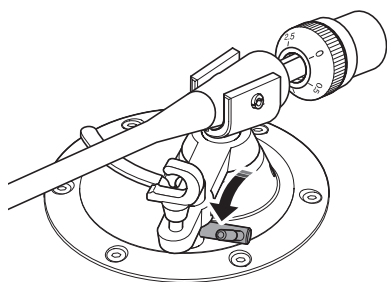

■ Pausa del disco

Si levanta la palanca elevadora, el brazo fonocaptor se eleva y la reproducción se pone en pausa. Al bajar la palanca elevadora, la reproducción se reanuda.

■ Detención del disco

- 1 Levante la palanca elevadora.
- 2 Vuelva a colocar el brazo fonocaptor en el soporte del brazo.
- 3 Baje la palanca elevadora.
- 4 Pulse el botón **START/STOP**.
El plato deja de girar.

Nota

El brazo fonocaptor no se eleva automáticamente cuando el disco termina de reproducirse.

En caso necesario

Comprobación de la velocidad

Para comprobar y ajustar la velocidad, siga los pasos siguientes.

1 Conecte la luz estroboscópica a la toma STROBE del panel trasero de la unidad.

2 Coloque el disco estroboscópico sobre el plato.

3 Pulse el botón de velocidad varias veces para seleccionar la velocidad de rotación.

4 Pulse el botón START/STOP.
El plato empieza a girar y la luz estroboscópica se enciende.

5 Enfoque la luz estroboscópica sobre el disco estroboscópico.

6 Utilice el elemento PITCH ADJUST para ajustar la velocidad.

Gire el elemento PITCH ADJUST en la dirección + o - hasta que el anillo en espiga relevante del disco estroboscópico parezca estar estático.

Nota

- Puede utilizar el elemento PITCH ADJUST para ajustar la velocidad mientras se reproduce el disco. Para ver los pasos y el rango de ajuste, consulte la sección “Especificaciones” en la página 148.
- La velocidad ajustada se mantendrá cuando se apague la unidad.
- El disco estroboscópico y la luz estroboscópica incluidos en el paquete solo se deben utilizar con esta unidad. Al comprobar la velocidad, utilice ambos juntos.

Cuidados

Mantenimiento de esta unidad

Limpie la unidad con un paño suave y seco. Si el acabado de la unidad es Piano Black, se recomienda utilizar un paño de limpieza específico para pianos. No utilice productos químicos como bencina o disolventes, ya que podrían dañar la superficie.

Mantenimiento de la aguja para disco

La punta de la aguja para disco es extremadamente delicada. Debe manipularla con cuidado para evitar dañarla. Si se adhiere polvo a la punta de la aguja, utilice un cepillo de punta suave para limpiarla empezando por la base de la aguja y avanzando hacia la punta, o bien utilice un limpiador disponible en tiendas destinado a este fin.

Nota

Antes de limpiar o realizar el mantenimiento de la unidad o la aguja, asegúrese de apagar la unidad.

Mantenimiento de los discos

Si se adhiere suciedad a un disco puede provocar saltos o ruido. Utilice un limpiador de discos disponible en tiendas para eliminar la suciedad.

Sustitución de la correa

En determinadas circunstancias, la correa puede desgastarse o romperse. En tal caso, sustituya la correa. Para obtener una correa de repuesto, póngase en contacto con su centro Yamaha de atención al cliente o concesionario autorizado más cercano.

Nota

Antes de sustituir la correa, apague la alimentación de la unidad y los dispositivos conectados, y desconecte el cable de alimentación de la unidad de la toma de CA.

Resolución de problemas

Si la unidad deja de funcionar correctamente, compruebe los siguientes puntos.

Si al realizar la acción correspondiente no se soluciona el problema, o si encuentra un problema que no aparece en esta lista, pulse el botón POWER situado en el panel superior de la unidad para apagar la alimentación. Luego desconecte el cable de alimentación y póngase en contacto con su centro Yamaha de atención al cliente o concesionario autorizado más cercano.

Problema	Causa	Acción	Consulte la página
Al pulsar el botón POWER no se enciende la alimentación.	El enchufe de alimentación se ha desconectado de la toma AC IN de esta unidad o de la toma de CA, o no está bien enchufado.	Conecte bien el enchufe de alimentación en la toma AC IN de esta unidad y en la toma de CA.	137
El plato no gira.	La correa no está colocada correctamente en el subplato y la polea, o bien la correa se ha soltado.	Acople correctamente la correa en el subplato y la polea.	135
	El botón POWER no está encendido.	Pulse el botón POWER.	141
No se escucha sonido.	El cabezal de la aguja no está acoplado correctamente al brazo fonocaptor.	Acople correctamente el cabezal de la aguja al brazo fonocaptor.	136
	Los cables conductores del cabezal no están conectados correctamente al cartucho.	Conecte correctamente los cables conductores del cabezal al cartucho.	136
	La unidad no está conectada adecuadamente al amplificador.	Conecte adecuadamente la unidad al amplificador.	137, 138
	El ajuste de silencio del amplificador está activado.	Desactive el ajuste de silencio del amplificador.	—
El volumen es demasiado débil o demasiado fuerte.	El ajuste de cartucho del amplificador o del ecualizador del giradiscos es incorrecto.	Establezca correctamente el ajuste de cartucho del amplificador o del ecualizador del giradiscos para el tipo de cartucho que utilice (MM o MC).	—
Hay un problema con el equilibrio izquierdo/derecho del sonido.	El giradiscos está inclinado.	Coloque el giradiscos en una superficie plana.	—
El tono de la música que se reproduce suena demasiado alto o demasiado bajo.	El ajuste de velocidad es incorrecto.	Establezca correctamente el ajuste de velocidad. Esta unidad no admite discos SP (78 rpm).	142

Problema	Causa	Acción	Consulte la página
Se oye un zumbido.	La unidad no está conectada adecuadamente al amplificador.	Conecte adecuadamente la unidad al amplificador.	137, 138
	El cabezal de la aguja no está bien fijado al brazo fonocaptor.	Utilice la contratuerca para fijar bien el cabezal de la aguja al brazo fonocaptor.	136
	El cartucho no está fijado correctamente al cabezal de la aguja.	Fije correctamente el cartucho al cabezal de la aguja.	136
Se producen saltos. Se oye ruido. El sonido se distorsiona.	La presión de aguja no se ha ajustado correctamente.	Ajuste adecuadamente la presión de aguja.	139
	El disco está rayado o combado.	No utilice discos rayados o combados.	—
	El disco está sucio.	Utilice un limpiador de discos disponible en tiendas para limpiar el disco.	144
	El disco tiene carga estática.	Utilice un cepillo antiestático para eliminar la carga estática.	—
	La aguja está sucia.	Limpie la suciedad de la aguja.	144
	La aguja está desgastada.	Sustituya la aguja.	—
	La unidad está colocada en una ubicación sometida a vibraciones.	Coloque la unidad en una superficie plana no sometida a vibraciones.	—
Se produce retroalimentación.	La unidad está demasiado cerca de los altavoces.	Aleje la unidad de los altavoces.	—
	El volumen del sonido es demasiado alto.	Ajuste el volumen del amplificador.	—

Apéndice

Especificaciones

Sección de plato

Sección de motor del giradiscos	
Método de impulsión	Impulsado por banda elástica
Motor	Motor síncrono de CA
Accionamiento del motor	Onda sinusoidal de cristal
Velocidad de rotación	33 1/3 rpm, 45 rpm
Variación de velocidad de rotación	±0,1%
Ajuste de velocidad de rotación	Luz estroboscópica/de oscilador de cristal integrada
Paso de ajuste	0,1%
Rango de ajuste	±1,5%
Fluctuación y trémolo	0,04% o menos (W.R.M.S.)
Plato	Aluminio Diámetro: 350 mm
Subplato	Latón Diámetro: 143 mm

Sección de brazo fonocaptor

Tipo	Brazo fonocaptor recto de equilibrio estático
Longitud de brazo efectiva	223 mm
Proyección	-17 mm
Peso de cartucho aceptable (incluido el cabezal de la aguja)	16–23,5 g (Contrapeso: pequeño)
	23–34 g (Contrapeso: grande)
Peso del cabezal de la aguja	14 g (incluidos cables)

Sección de audio

Toma de salida	
Audio analógico	PHONO OUT (RCA) × 1 PHONO OUT (XLR) × 1

General

Alimentación	
[Modelos para EE. UU. y Canadá]	120 V CA, 60 Hz
[Modelo para China]	220 V CA, 50 Hz
[Modelo para Corea]	220 V CA, 60 Hz
[Modelo para Australia]	240 V CA, 50 Hz
[Modelos para Reino Unido y Europa]	230 V CA, 50 Hz
[Modelo para Asia]	220–240 V CA, 50/60 Hz
[Modelos para América Central y del Sur y para Taiwán]	110 V CA, 60 Hz
Consumo eléctrico	
En reproducción	15 W
En reposo	0,4 W
Peso	26,8 kg
Dimensiones (An × Al × Pr)	546 × 223 × 411 mm (incluidos patas y salientes)
Temperatura de funcionamiento permitida	10–35 °C

- Los valores incluidos arriba se midieron a una temperatura ambiente de 20 °C.
- El contenido de este manual se aplica a las últimas especificaciones según la fecha de publicación. Para obtener el último manual, acceda al sitio web de Yamaha y descargue el archivo del manual.

Proficiat met uw aankoop van dit Yamaha product.

Eigenschappen

Dit is een draaitafel voor het afspelen van analoge grammofoonplaten.



- ◆ **Het massieve maar toch elegante zware houten chassis helpt om vibraties effectief te dempen**
- ◆ **Groot zwaar dubbellaags draaitafelplateau voor meer stabiliteit en prestaties**
- ◆ **Speciaal ontworpen snaarmechanisme, aangedreven door een 24-polige 2-fase synchronwisselstroommotor**
- ◆ **Korte rechte draaitafelarm ontworpen voor superieure stijfheid en gebalanceerd gewicht**
- ◆ **Speciaal ontworpen voeten**
- ◆ **Gebalanceerde XLR-uitgangen die gebalanceerd signaal door het hele signaalpad garanderen, van element tot luidspreker**

Voordat u begint

Over deze handleiding

Deze handleiding behandelt de installatie en bediening van dit toestel. Houd bij het lezen van de handleiding rekening met het volgende:

- Om dit product op de juiste wijze en veilig te gebruiken adviseren we deze handleiding en de veiligheidsbrochure aandachtig door te lezen. Bewaar de handleiding op een veilige en toegankelijke plaats om in de toekomst te kunnen raadplegen.
- Vanwege productverbeteringen kunnen technische gegevens en uiterlijk zonder kennisgeving worden gewijzigd.
- De illustraties in deze handleiding dienen uitsluitend voor instructiedoeleinden.
- Verklaring van grafische symbolen die in deze handleiding worden gebruikt:

Symbool	Beschrijving
 WAARSCHUWING	Geeft punten aan waarop u moet letten om gevaar op zwaar of fataal letsel te voorkomen.
 VOORZICHTIG	Geeft punten aan waarop u moet letten om gevaar op letsel te voorkomen.
LET OP	Geeft punten aan waarop u moet letten om gevaar voor beschadiging van of defecten aan het product te voorkomen.
Opmerking	Bevat aanvullende informatie die nuttig voor u kan zijn.

Inhoudsopgave

Eigenschappen149

Voordat u begint150

Over deze handleiding 150

De meegeleverde accessoires
controleren 152

Onderdeelnamen 154

Gereedmaken157

Locatie 157

Montage 158

Het toestel monteren 158

Een element installeren 160

Verbindingen maken 161

Aansluitingen tot stand brengen . . 163

De naalddruk aanpassen 163

De hoogte van de draaitafelarm
aanpassen 164

Het toestel inschakelen 165

**Een grammofoonplaat
afspelen166**

De grammofoonplaat starten 166

De grammofoonplaat pauzeren . . . 167

De grammofoonplaat stoppen . . . 167

Indien nodig168

De snelheid controleren 168

Onderhoud 168

De snaar vervangen 169

Problemen oplossen 170

Appendix172

Technische gegevens 172

De meegeleverde accessoires controleren

Overtuig u ervan dat alle onderdelen aanwezig zijn.

Opmerking

- Bewaar het verpakkingsmateriaal, zoals de doos. Bij verhuizing heeft u deze materialen nodig om dit product veilig te transporteren. Raadpleeg het “Supplement” in de verpakking voor informatie over opnieuw inpakken van het product.

- Draaitafelplateau ×1

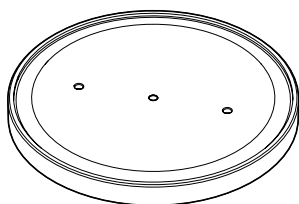

- Subdraaitafelplateau ×1

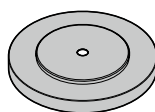

- Draaitafelmat ×2

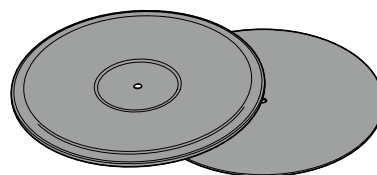

- Snaar ×1

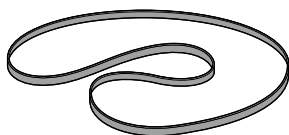

- Contragewicht ×2

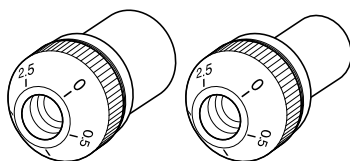

Groot

Klein

- Elementkop ×1

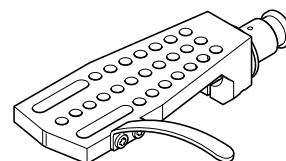

- 45-toerenadapter ×1

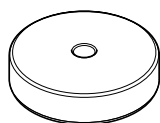

- Schijfdop ×1



- Oog ×2

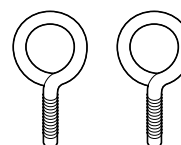

- Stroboscoopschijf ×1

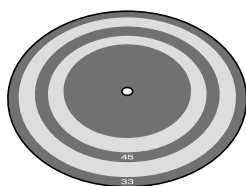

- Stroboscooplamp ×1

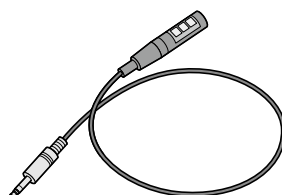

- Netsnoer ×1

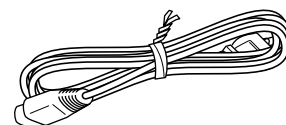

- **Inbussleutel (2,5 mm) ×1**

- * Om de hoogte van de draaitafelarm aan te passen



- **Kabelklem ×1**

- * Gebruik deze klem als u een phonokabel direct aan de draaitafelarm bevestigt.

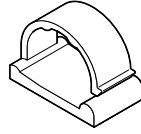

- **Ring ×1**

- * Voor de elementkop



- **Gebruikershandleiding (dit boek)**

- **Veiligheidsbrochure**

- **Supplement**

 **VOORZICHTIG**

Pas op dat kinderen deze kleine accessoireonderdelen niet per ongeluk inslikken.

Zorg dat de volgende onderdelen klaarliggen:

- **Element**

- **Gebalanceerde XLR-kabel** * Voor een gebalanceerde aansluiting

- **Stereo RCA-kabel** * Voor een ongebalanceerde aansluiting

Onderdeelnamen

Bovenpaneel

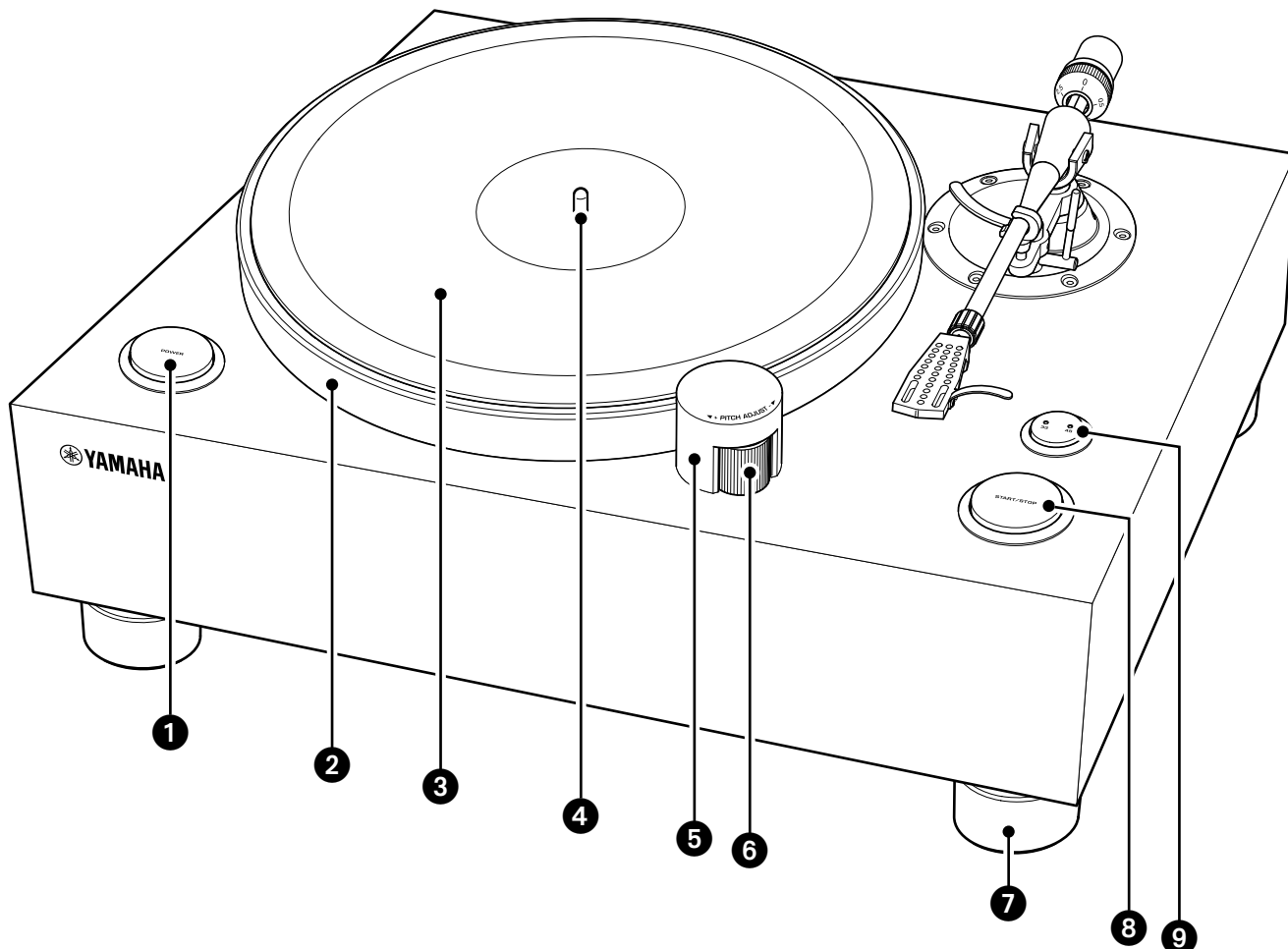

❶ POWER (Aan/uit)-knop (⇒ pagina 165)

❷ Draaitafelplateau (⇒ pagina 159)

❸ Draaitafelmat (⇒ pagina 159)

❹ Middenspil (⇒ pagina 159)

❺ Schijfdop (⇒ pagina 159)

❻ PITCH ADJUST (snelheidsregeling)
(⇒ pagina's 159, 168)

❼ Voet

❽ START/STOP (start/stop)-knop
(⇒ pagina 166)

❾ Toerentalknop (⇒ pagina 166)
Toerentalindicator (⇒ pagina 166)

Draaitafelarmsectie

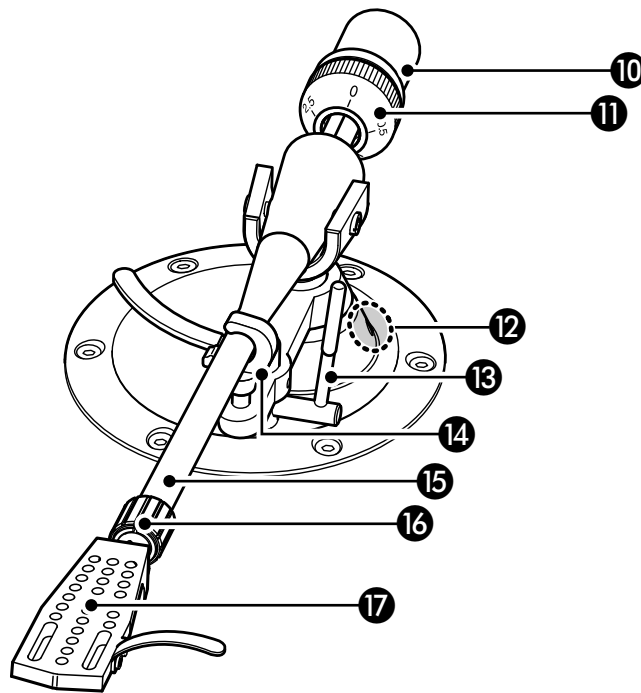

10 Contragewicht (⇒ pagina 159)

11 VTF* schijf (⇒ pagina 163)

* Vertical Tracking Force (Verticale volgkracht)

12 VTA* stelschroef (⇒ pagina 164)

* Vertical Tracking Angle (Verticale volghoek)

13 Armlifthendel (⇒ pagina 166)

14 Armsteun (⇒ pagina 163)

15 Draaitafelarm (⇒ pagina 159)

16 Borgmoer (⇒ pagina 160)

17 Elementkop (⇒ pagina 160)

Achterpaneel

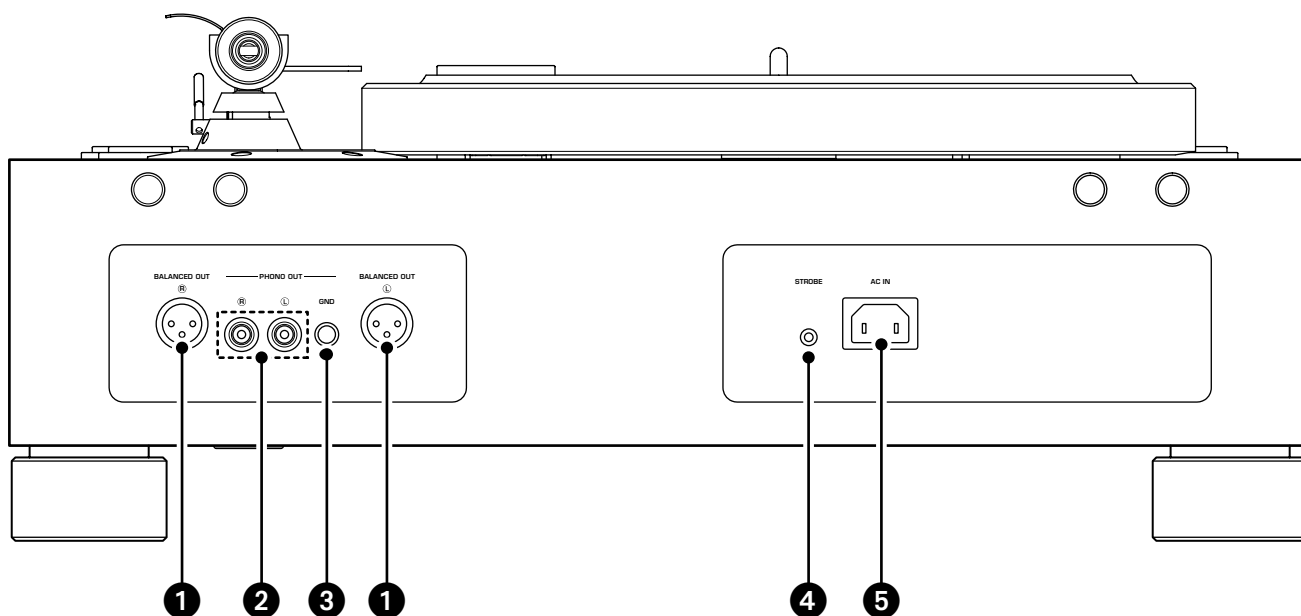

- ❶ BALANCED OUT-aansluitingen (⇒ pagina 161)
- ❷ PHONO OUT-aansluitingen (⇒ pagina 162)
- ❸ GND (Aarde)-aansluiting (⇒ pagina 162)
- ❹ STROBE-aansluiting (⇒ pagina 168)
- ❺ AC IN-ingang (⇒ pagina's 161, 162)

Gereedmaken

Locatie

Omdat een draaitafel en het geluid van een grammofoonplaat makkelijk worden beïnvloed door trillingen, moet u het toestel op een rechte ondergrond plaatsen die extreem stabiel is.

Plaats de draaitafel ver genoeg van het luidsprekersysteem, zodat deze niet wordt beïnvloed door geluidsdruk of trillingen.

VOORZICHTIG

Als u het toestel moet optillen of verplaatsen, doe dit dan met twee of meer personen.

LET OP

Probeer de voeten niet te draaien. Anders kunnen ze beschadigen.

Montage

■ Het toestel monteren

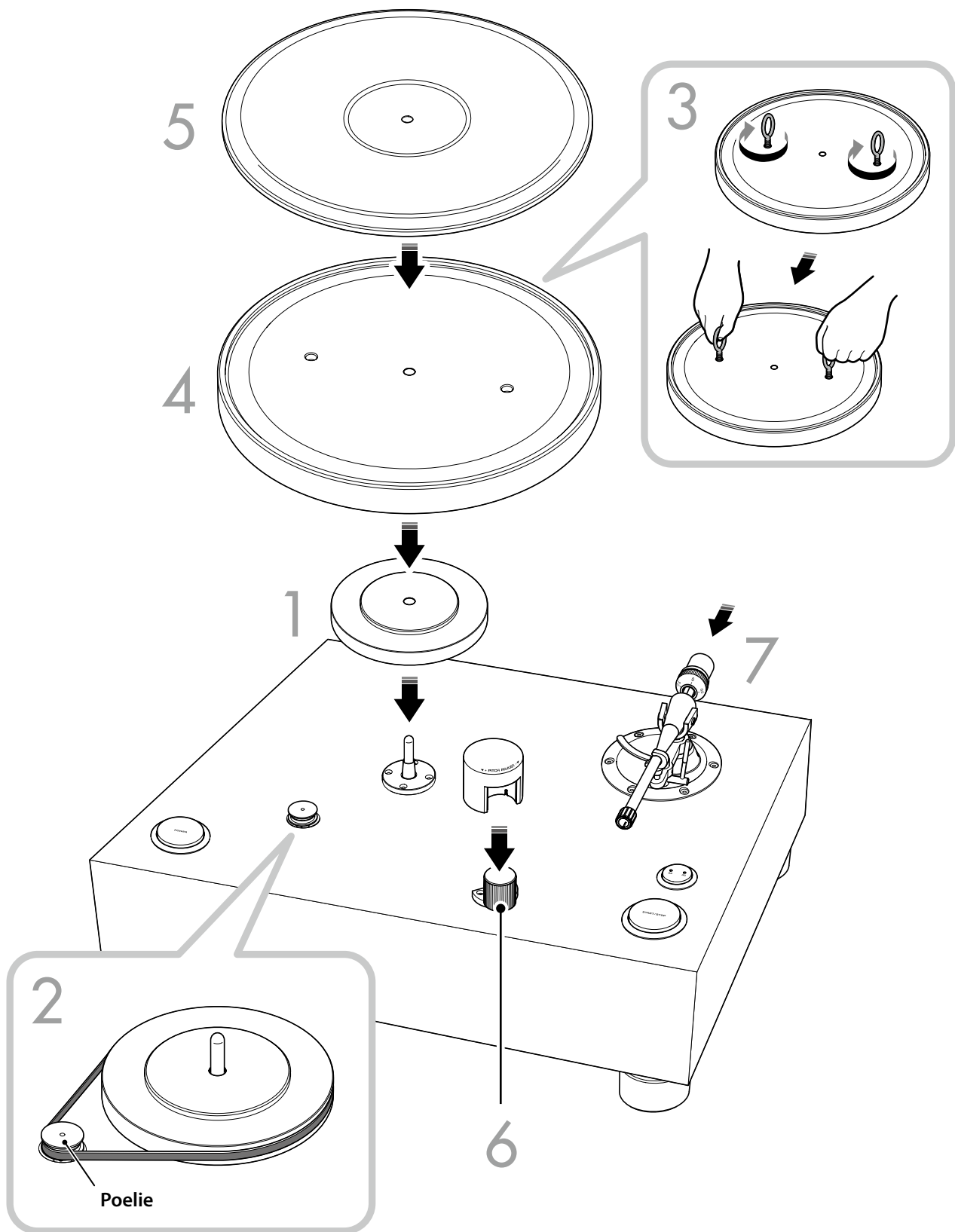

1 Installeer het subdraaitafelplateau op de middenspil.

LET OP

Oefen geen druk uit op de middenspil als u het subdraaitafelplateau op de middenspil installeert. Anders kan de middenspil beschadigen.

2 Installeer de snaar om het subdraaitafelplateau en poelie.

Bevestig de snaar aan de bovenste groef van de poelie en controleer of de snaar niet is gedraaid. Draai het subdraaitafelplateau met de klok mee om te zorgen dat de snaar goed zit.

Juiste installatie

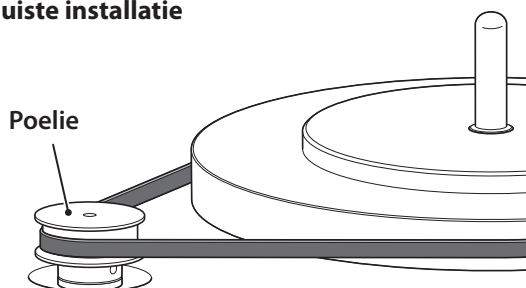

Onjuiste installatie

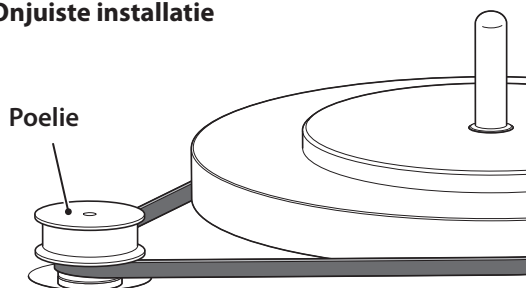

3 Schroef de ogen in het draaitafelplateau en til vervolgens het draaitafelplateau op aan de ogen.

⚠ VOORZICHTIG

Laat het draaitafelplateau niet vallen. Laten vallen kan letsel veroorzaken of het toestel beschadigen.

4 Plaats het draaitafelplateau op de middenspil.

Verwijder de ogen van het draaitafelplateau.

5 Plaats de draaitafelmat op het draaitafelplateau.

Opmerking

- U kunt de rubberen of vilten draaitafelmat gebruiken.
- De kant van de draaitafelmat met een verdieping in het midden moet aan de bovenkant komen.

6 Bevestig de schijfdop aan de PITCH ADJUST.

7 Bevestig het contragewicht aan de draaitafelarm.

Schuif het met de markeringen op het contragewicht naar u toe op het achtereind van de draaitafelarm.

Opmerking

Installeer afhankelijk van het gewicht van het element het grote of het kleine contragewicht. Raadpleeg voor meer informatie over de toegestane elementgewichten voor elk contragewicht het gedeelte “Technische gegevens” op pagina 172.

■ Een element installeren

Er wordt bij dit product geen element geleverd. Volg de onderstaande stappen om een in de handel verkrijgbaar element in de elementkop te installeren.

Opmerking

Raadpleeg de bedieningshandleiding van het element.

1 Bevestig de signaaldraden aan het element.

Signaaldraad		Aansluiting
Rood	➔	R+ (rood)
Groen	➔	R- (groen)
Wit	➔	L+ (wit)
Blauw	➔	L- (blauw)

2 Maak het element provisorisch aan de elementkop vast.

3 Pas de positie van het element aan.

Pas de positie van het element en de naald aan zoals weergegeven in de volgende illustratie.

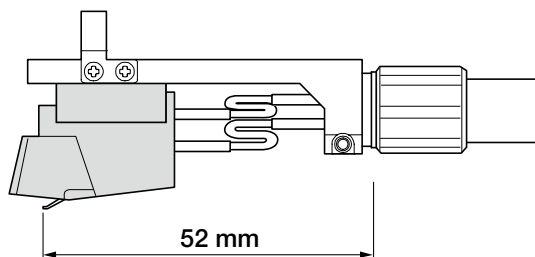

Opmerking

Het overhangende gedeelte van de draaitafelarm van dit toestel is -17 mm.

4 Maak het element stevig vast.

Controleer of de zijkant van de elementkop parallel loopt met het element en draai de schroeven vervolgens stevig vast.

5 Bevestig de elementkop aan de draaitafelarm.

Plaats de elementkop in de voorkant van de draaitafelarm en draai aan de borgmoer om deze te borgen.

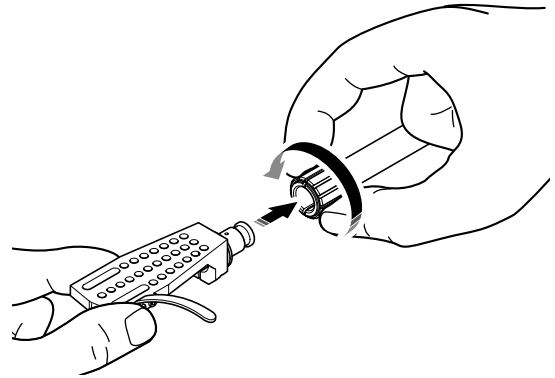

Opmerking

Bevestig de ring naar eigen inzicht aan de elementkop.

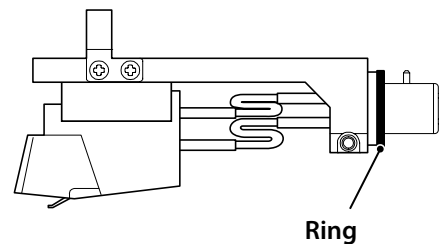

Verbindingen maken

VOORZICHTIG

Breng eerst alle andere verbindingen tot stand, alvorens het netsnoer in het stopcontact te steken.

Opmerking

- Gebruik geen gebalanceerde en ongebalanceerde aansluitingen tegelijkertijd.
- Raadpleeg voor extra informatie de gebruikershandleiding van het apparaat dat u aansluit.

Gebalanceerde aansluiting

Gebruik een gebalanceerde XLR-kabel om uw versterker op de BALANCED OUT-aansluitingen aan te sluiten.

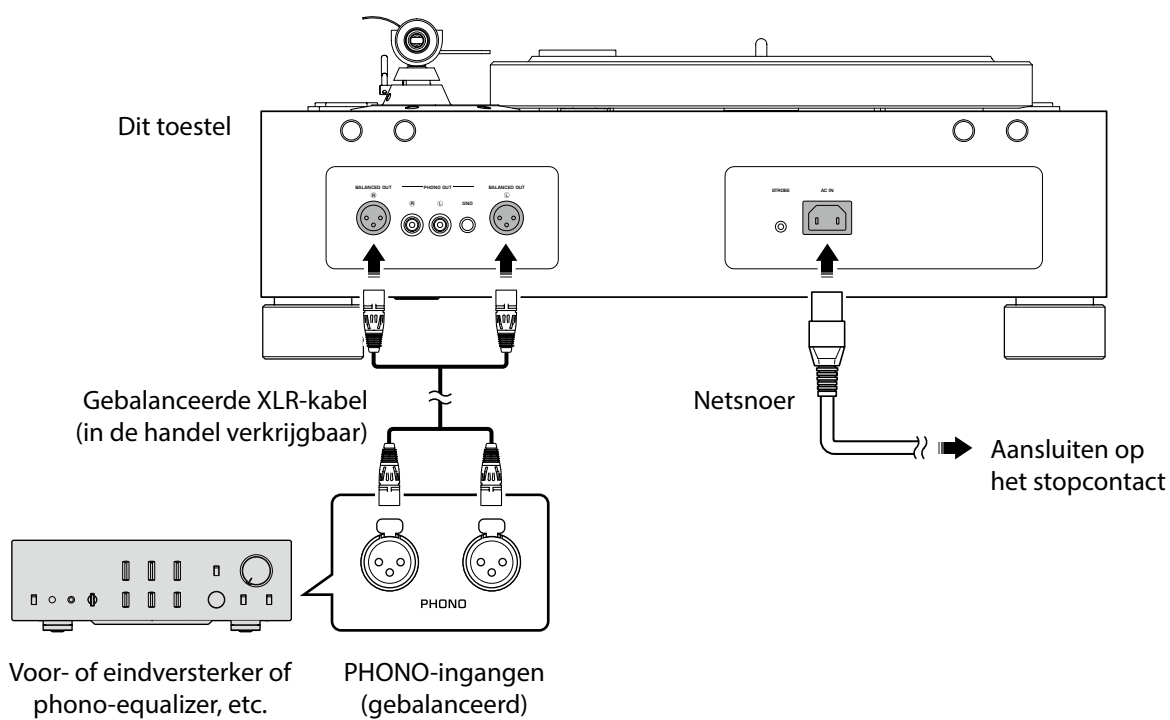

Ga verder naar de volgende pagina ➔

Opmerking

- Sluit de draaitafel op de gebalanceerde XLR-ingangen van uw versterker aan. De pinindelingen voor deze aansluitingen vindt u hieronder.

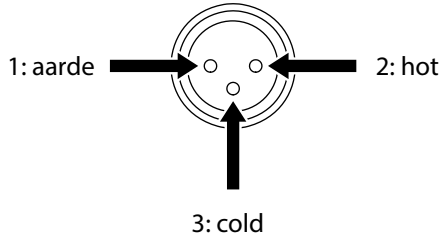

- Zorg bij het aansluiten van een XLR-kabel dat de pinnen juist geplaatst worden en steek de “vrouwelijke” plug van de kabel in. Trek bij het verbreken van de verbinding de “vrouwelijke” gebalanceerde XLR-kabel uit, terwijl u het vergrendelingslipje op de plug indrukt.

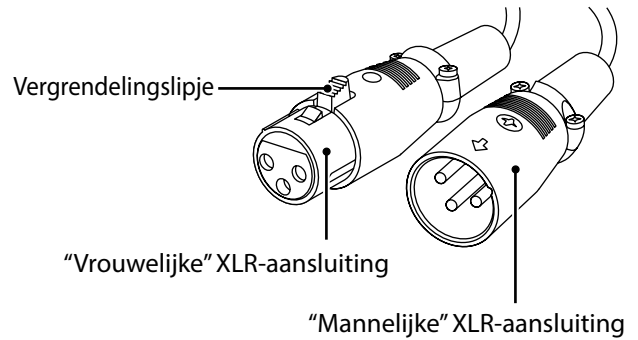

Ongebalanceerde verbinding

Gebruik een stereo RCA-kabel om de versterker aan te sluiten op de PHONO OUT-aansluitingen.

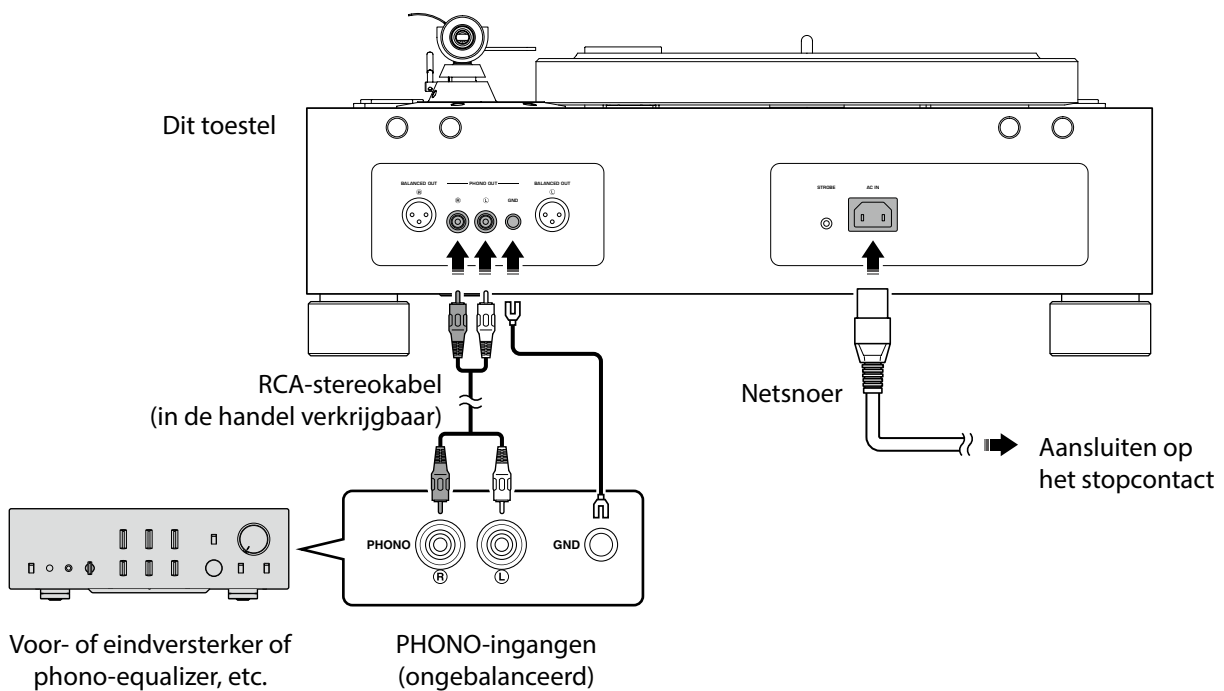

Opmerking

- De GND-aansluiting is geen aardingsaansluiting voor beveiliging.

Aansluitingen tot stand brengen

■ De naalddruk aanpassen

Pas de draaitafelarm zodanig aan dat de juiste naalddruk op de grammofoonplaat wordt toegepast.

- 1 Haal de draaitafelarm uit de armsteun en beweeg deze in de richting van de grammofoonplaat.

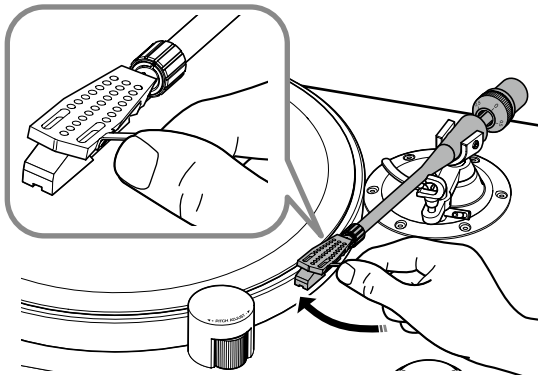

LET OP

Zorg dat de naald geen contact maakt met onderdelen van het toestel.

- 2 Draai het contragewicht zodanig dat de draaitafelarm horizontaal komt te hangen.

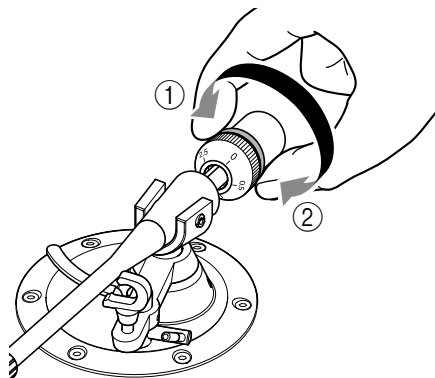

In de richting van ① :
Contragewicht beweegt vooruit op de draaitafelarm.

In de richting van ② :
Contragewicht beweegt achteruit op de draaitafelarm.

- 3 Breng de draaitafelarm weer terug in de armsteun.

- 4 Draai de VTF-schijf zodanig dat de "0"-markering is uitgelijnd op de middellijn aan de achterkant van de draaitafelarm.

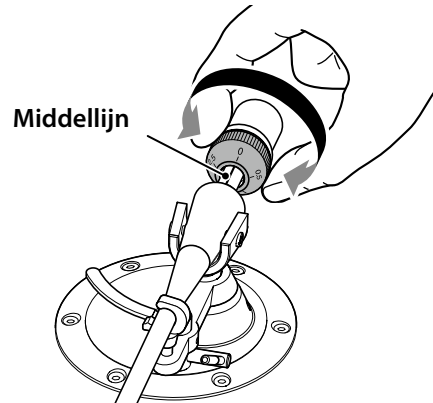

Opmerking

Houd bij het draaien van de VTF-schijf met uw vingers het contragewicht op zijn plaats, zodat dit niet meedraait.

- 5 Draai aan het contragewicht om de VTF-schijfmarkeringen in te stellen op de naalddruk die voor het element wordt aanbevolen.

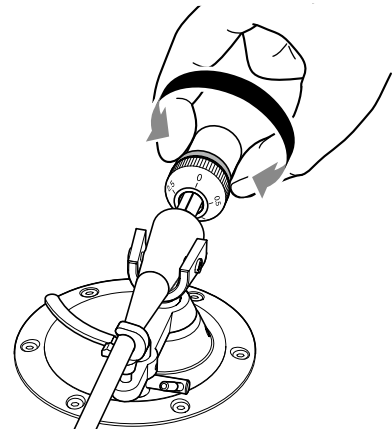

Opmerking

- Met het draaien van het contragewicht draait ook de VTF-schijf.
- Gebruik een naalddrukmeter om de juiste naalddruk in te stellen.

■ De hoogte van de draaitafelarm aanpassen

Als de draaitafelarm en de grammfoonplaat niet parallel aan elkaar zijn als u de naald op de grammfoonplaat laat zakken, moet de hoogte van de draaitafelarm worden aangepast. Volg de onderstaande stappen:

1 Breng de draaitafelarm stevig terug in de armsteun.

2 Maak met de inbussleutel de VTA-stelschroef los.

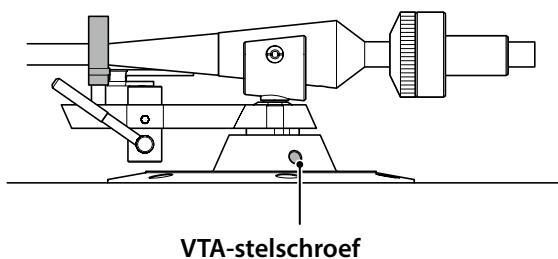

LET OP

De draaitafelarm wordt geborgd door de VTA-stelschroef. Ondersteun de hele draaitafelarm met uw hand, alvorens de schroef los te maken, zodat deze niet kan vallen.

3 Beweeg de draaitafelarm op en neer om de hoogte aan te passen, zodat de draaitafelarm en de grammfoonplaat parallel zijn.

4 Gebruik de inbussleutel om de VTA-stelschroef vast te maken en borg de draaitafelarm.

Het toestel inschakelen

Druk op de POWER-knop van het toestel om het toestel in te schakelen.

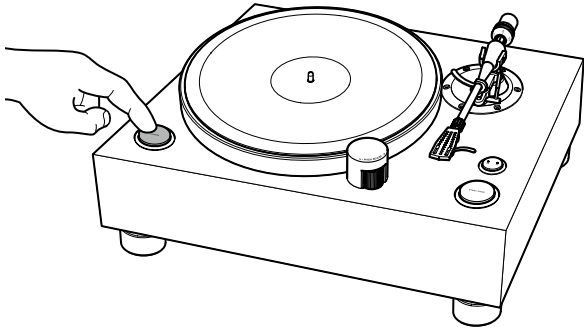

Een grammofonplaat afspelen

De grammofonplaat starten

VOORZICHTIG

Als u begint met het afspelen van een grammofonplaat zonder eerst het geluidsvolume van uw versterker voldoende te verlagen, kan er een luid geluid te horen zijn als de punt van de naald contact maakt met de grammofonplaat. Dit kan in sommige gevallen gehoorverlies veroorzaken en eventueel uw versterker en luidsprekers beschadigen, dus zorg ervoor om het geluidsvolume van uw versterker eerst te verlagen.

LET OP

Gebruik dit product bij een toegestane bedrijfstemperatuur (10 °C – 35 °C). Anders kan er ongelijke rotatie plaatsvinden, of de grammofonplaat of de punt van de naald kunnen beschadigen, vooral bij lage temperaturen onder 10 °C.

Dit product is uitgerust met een motor met een relatief laag koppel om stabiel afspelen mogelijk te maken, waarbij koppelfluctuaties tijdens rotatie worden onderdrukt. Als de viscositeit van het vet van de middenspil hoger wordt en bij lagere temperaturen indikt, wordt de rotatiebelasting van de draaitafel ook hoger, waardoor de belastingsgrenzen van de motor kunnen worden overschreden. Als dit gebeurt kan de gekozen rotatiesnelheid (het aantal toeren) mogelijk niet worden gehaald, of kan de rotatie ongelijkmatig worden.

1 Plaats de grammofonplaat op het draaitafelplateau.

Als u een 45-toerengrammofonplaat afspeelt, gebruik dan de 45-toerenadapter.

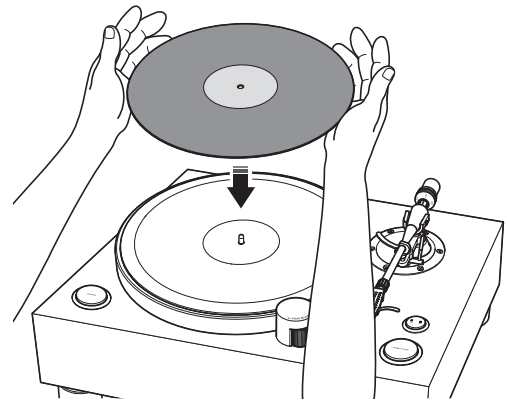

2 Druk enkele keren op de toerentalknop om het toerental te selecteren dat geschikt is voor de grammofonplaat.

De toerentalindicator voor de geselecteerde snelheid gaat branden.

3 Druk op de START/STOP-knop.

Het draaitafelplateau begint te draaien. De toerentalindicator blijft knipperen totdat het geselecteerde toerental is bereikt.

4 Breng de armlifhendel omhoog.

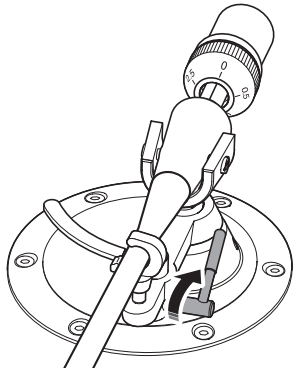

5 Beweeg de draaitafelarm naar de afspeelpositie van de grammofoonplaat.

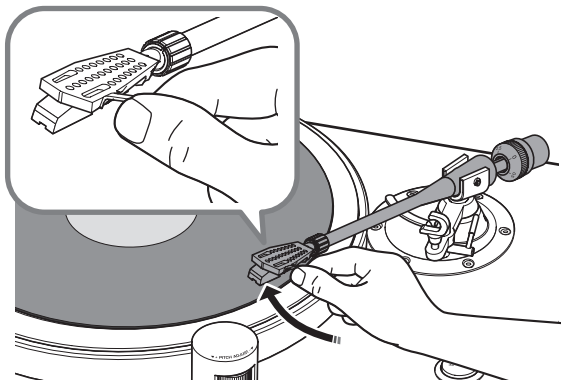

6 Breng de armlifhendel omlaag.

De draaitafelarm is gedaald en de grammofoonplaat begint met afspelen.

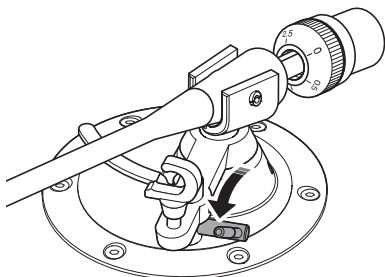

■ De grammofoonplaat pauzeren

Als u de armlifhendel omhoog brengt, gaat de draaitafelarm omhoog en pauzeert het afspelen. Als u de armlifhendel omlaag brengt gaat het afspelen verder.

■ De grammofoonplaat stoppen

- 1 Breng de armlifhendel omhoog.
- 2 Breng de draaitafelarm weer terug in de armsteun.
- 3 Breng de armlifhendel omlaag.
- 4 Druk op de **START/STOP**-knop.
Het draaitafelplateau stopt met draaien.

Opmerking

De draaitafelarm gaat niet automatisch omhoog als de grammofoonplaat stopt met afspelen.

Indien nodig

De snelheid controleren

Volg de onderstaande stappen om de snelheid te controleren en aan te passen.

- 1 Sluit de stroboscooplamp aan op de STROBE-aansluiting op het achterpaneel van het toestel.**
- 2 Plaats de stroboscoopschijf op het draaitafelplateau**
- 3 Druk enkele keren op de toerentalknop om het toerental te selecteren.**
- 4 Druk op de START/STOP-knop.**
Het draaitafelplateau begint te draaien en de stroboscooplamp gaat aan.
- 5 Schijn met de stroboscooplamp op de stroboscoopschijf.**
- 6 Gebruik de PITCH ADJUST om het toerental aan te passen.**
Draai de PITCH ADJUST in de richting + of – tot het betreffende patroon op de stroboscoopschijf schijnbaar stilstaat.

Opmerking

- U kunt de PITCH ADJUST gebruiken om het toerental aan te passen terwijl de grammofoonplaat afspeelt. Raadpleeg voor de aanpassingsstappen en het bereik de sectie “Technische gegevens” op pagina 172.
- De aangepaste snelheid wordt bewaard nadat het toestel is uitgeschakeld.
- De in de verpakking meegeleverde stroboscoopschijf en de stroboscooplamp mogen alleen worden gebruikt voor dit toestel. Gebruik beide bij het controleren van de toerentalsnelheid.

Onderhoud

Dit toestel onderhouden

Veeg het toestel schoon met een zachte droge doek. Als de afwerking van uw toestel ‘pianozwart’ is adviseren we het gebruik van een reinigingsdoek voor piano’s. Gebruik geen chemicaliën, zoals benzine of verdunner, omdat deze het oppervlak kunnen beschadigen.

Behandeling van de grammofoonnaald

De punt van de grammofoonnaald is zeer kwetsbaar. Behandel deze met beleid, zodat hij niet wordt beschadigd. Als er zich stof aan de punt van de naald hecht, gebruik dan een zachte puntige kwast om dit te verwijderen. Begin aan de basis van de naald en beweeg daarna naar de punt, of gebruik een voor dit doeleinde in de handel verkrijgbare reiniger.

Opmerking

Zorg dat u het toestel uitschakelt voordat u het reinigt of onderhoud uitvoert.

Behandeling van grammofoonplaten

Vuil dat aan grammofoonplaten hecht kan haperingen of ruis veroorzaken. Gebruik een in de handel verkrijgbare grammofoonplaatreiniger om vuil te verwijderen.

De snaar vervangen

In bepaalde omstandigheden kan de snaar verslijten of breken. Vervang de snaar als dit gebeurt. Neem voor een vervangende snaar contact op met de dichtstbijzijnde Yamaha-dealer of service center.

Opmerking

Zet het toestel en de aangesloten apparatuur uit en trek de stekker uit het stopcontact voordat u de snaar vervangt.

Problemen oplossen

Als het toestel niet juist meer werkt, controleer dan de volgende punten.

Als de betreffende actie het probleem niet oplost of als u een probleem tegenkomt dat hieronder niet wordt vermeld, druk dan op de POWER-knop op het bovenpaneel van het toestel om het uit te schakelen. Trek dan de stekker uit het stopcontact en neem contact op met de dichtstbijzijnde geautoriseerde Yamaha-dealer of service center.

Probleem	Oorzaak	Handeling	Zie pagina
Het indrukken van de POWER-knop schakelt het toestel niet in.	De stekker zit niet in de AC IN-aansluiting van het instrument of in het stopcontact, of is niet stevig aangedrukt.	Steek de stekker stevig in de AC IN-aansluiting van het instrument en in het stopcontact.	161
De draaitafelplateau draait niet.	De snaar is niet correct geplaatst op het subdraaitafelplateau en poelie, of de snaar is losgekomen.	Bevestig de snaar op de juiste manier aan het subdraaitafelplateau en de poelie.	159
	De POWER-knop is niet ingeschakeld.	Zet de POWER-knop op aan.	165
Geen geluid.	De elementkop is niet juist bevestigd aan de draaitafelarm.	Bevestig de elementkop op de juiste manier aan de draaitafelarm.	160
	De signaaldraden van de kop zijn niet juist aangesloten op het element.	Sluit de signaaldraden van de kop juist aan op het element.	160
	Het toestel is niet juist op de versterker aangesloten.	Sluit het toestel op de juiste manier aan op de versterker.	161, 162
	De Mute-instelling van de versterker is ingeschakeld.	Schakel de Mute-instelling van de versterker uit.	—
Het geluidsvolume is te laag of te hoog.	De elementinstelling van de versterker of phono-equalizer is onjuist.	Stel de elementinstelling van de versterker of phono-equalizer juist in voor het type-element dat u gebruikt (MM of MC).	—
Er is iets mis met de links/rechts-geluidsbalans.	De draaitafel staat schuin.	Plaats de draaitafel op een rechte ondergrond.	—
De toonhoogte van de muziek die wordt afgespeeld is te hoog of te laag.	De toerentalinstelling is onjuist.	Stel het toerental correct in. Dit toestel ondersteunt geen 78-toerenplaten.	166

Probleem	Oorzaak	Handeling	Zie pagina
Er is brom hoorbaar.	Het toestel is niet juist op de versterker aangesloten.	Sluit het toestel op de juiste manier aan op de versterker.	161, 162
	De elementkop is niet stevig bevestigd aan de draaitafelarm.	Gebruik de borgmoer om de elementkop stevig aan de draaitafelarm te bevestigen.	160
	Het element is niet juist geborgd aan de elementkop.	Borg het element op de juiste manier aan de elementkop.	160
Er zijn haperingen. Er is ruis te horen. Het geluid klinkt vervormd.	De naalddruk is niet juist aangepast.	Pas de naalddruk op de juiste manier aan.	163
	De grammofoonplaat heeft krassen of is vervormd.	Gebruik geen bekraste of vervormde grammofoonplaten.	—
	De grammofoonplaat is vuil.	Gebruik een in de handel verkrijgbare grammofoonplaatreiniger om de grammofoonplaat te reinigen.	168
	De grammofoonplaat is statisch geladen.	Gebruik een antistatische borstel om de statische lading te verwijderen.	—
	De naald is vuil.	Verwijder het vuil van de naald.	168
	De naald is versleten.	Vervang de naald.	—
	Het toestel is op een locatie geplaatst die gevoelig is voor trillingen.	Plaats het toestel op een rechte ondergrond die niet gevoelig is voor trillingen.	—
Er vindt feedback plaats.	Het toestel bevindt zich te dicht bij de luidsprekers.	Plaats het toestel verder van de luidsprekers af.	—
	Het geluidsvolume is te hoog.	Pas het geluidsvolume van de versterker aan.	—

Appendix

Technische gegevens

Draaitafeldeel

Phonomotordeel	
Aandrijvingsmethode	Snaaraandrijving
Motor	Synchrone wisselstroommotor
Motoraandrijving	Kristalsinusgolf
Toerental	33 1/3 rpm, 45 rpm
Toerentalvariatie	±0,1%
Toerentalaanpassing	
.....	Ingebouwde kristaloscillator/ stroboscooplamp
Aanpassingsstap	0,1%
Aanpassingsbereik	±1,5%
Wow en flutter	0,04% of lager (W.R.M.S.)
Draaitafelplateau	Aluminium Diameter 350 mm
Subdraaitafelplateau	Koper Diameter 143 mm

Draaitafelarmsectie

Type	Statisch gebalanceerde rechte draaitafelarm
Effectieve armlengte	223 mm
Overhangend gedeelte	-17 mm
Toegestane elementgewicht (inclusief elementkop)	
.....	16–23,5 g (Contragewicht: klein)
.....	23–34 g (Contragewicht: groot)
Elementkop gewicht	14 g (inclusief draden)

Audiogedeelte

Uitgang	
Analoge audio	PHONO OUT (RCA) × 1 PHONO OUT (XLR) × 1

Algemeen

Stroomvoorziening	
[Modellen voor de VS en Canada]	AC 120 V, 60 Hz
[Model voor China]	AC 220 V, 50 Hz
[Model voor Korea]	AC 220V, 60 Hz
[Model voor Australië]	AC 240V, 50 Hz
[Modellen voor het Verenigd Koninkrijk en Europa]	AC 230V, 50 Hz
[Model voor Azië]	AC 220–240 V, 50/60 Hz
[Modellen voor Midden- en Zuid-Amerika, en Taiwan]	AC 110 V, 60 Hz
Stroomverbruik	
Tijdens afspelen	15 W
Tijdens stilstand	0,4 W
Gewicht	26,8 kg
Afmetingen (B × H × D)	546 mm × 223 mm × 411 mm (inclusief voeten en uitstekende delen)
Toegestane bedrijfstemperatuur	10–35 °C

- De bovenstaande waarden zijn gemeten bij een omgevingstemperatuur van 20 °C.
- De inhoud van deze handleiding geldt voor de meest recente specificaties op de datum dat de handleiding werd gepubliceerd. Voor de meest recente handleiding gaat u naar de website van Yamaha, waar u het bestand met de handleiding kunt downloaden.

Поздравляем с приобретением данного продукта Yamaha!

Функции

Данный проигрыватель предназначен для воспроизведения аналоговых пластинок.



- ◆ **Массивный, но при этом элегантный тяжелый деревянный корпус служит для эффективного поглощения вибрации**
- ◆ **Большой тяжелый опорный диск с двойной структурой обеспечивает повышенную стабильность и производительность**
- ◆ **Настраиваемый механизм с ременным приводом, управляемый синхронным двухфазным электродвигателем переменного тока (24 полюса)**
- ◆ **Короткий прямой тонарм предназначен для обеспечения повышенной жесткости и сбалансированного веса**
- ◆ **Специально разработанные регулируемые ножки**
- ◆ **Симметричные выходные гнезда XLR для передачи сбалансированного сигнала на всем протяжении от картриджа до динамика**

Перед началом работы

Сведения о данном руководстве

В руководстве представлены указания по настройке и эксплуатации данного аппарата. При чтении данного руководства обратите внимание на следующее.

- Для правильного и безопасного использования данного продукта предлагаем внимательно прочитать данное руководство и прилагаемую брошюру по безопасности. Храните данное руководство в безопасном доступном месте для дальнейшего использования.
- Технические характеристики и внешний вид могут быть изменены без уведомления в целях улучшения продукта.
- Иллюстрации в данном руководстве приведены только в качестве примеров.
- Графические обозначения, используемые в данном руководстве.

Обозначение	Описание
 ПРЕДУПРЕЖДЕНИЕ	Обозначает пункты, которые следует соблюдать, чтобы избежать риска смерти или серьезной травмы.
 ВНИМАНИЕ	Обозначает пункты, которые следует соблюдать, чтобы избежать риска травмы.
УВЕДОМЛЕНИЕ	Обозначает пункты, которые следует соблюдать, чтобы избежать повреждения продукта или его неправильной работы.
Примечание	Обозначает дополнительную информацию, которая может быть полезна.

Содержание

Функции173

Перед началом работы . . .174

Сведения о данном руководстве . . . 174

Проверка комплектации 176

Названия компонентов 178

Подготовка181

Расположение 181

Сборка 182

Сборка аппарата 182

Установка картриджа 184

Установка подключений 185

Выполнение настроек 187

Настройка давления иглы 187

Регулировка высоты тонарма . . . 188

Включение питания 189

Воспроизведение

пластинки190

Запуск воспроизведения 190

Приостановка воспроизведения . . . 191

Остановка воспроизведения 191

Операции, выполняемые по

мере необходимости192

Проверка скорости 192

Уход 192

Замена ремня 193

Поиск и устранение

неисправностей 194

Приложение196

Технические характеристики . . . 196

Проверка комплектации

Проверьте наличие всех элементов.

Примечание

- Сохраняйте упаковочные материалы, такие как коробка. В случае переезда они потребуются вам для безопасной транспортировки продукта. Обратитесь к входящему в комплект поставки документу “Приложение”, чтобы узнать, как повторно упаковать продукт.

- Опорный диск ×1

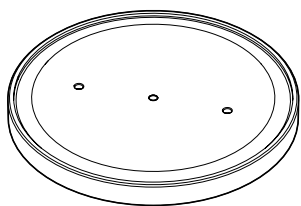

- Внутренний опорный диск ×1

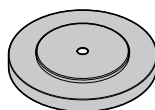

- Коврик проигрывателя ×2

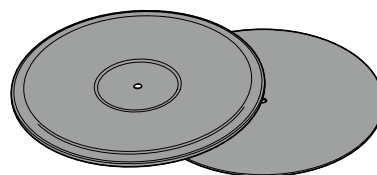

- Ремень ×1

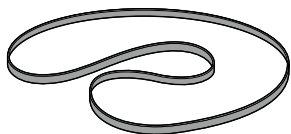

- Противовес ×2

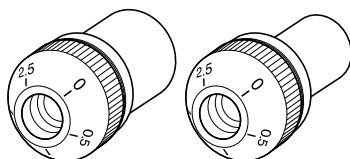

Большой Малый

- Каркас головки ×1

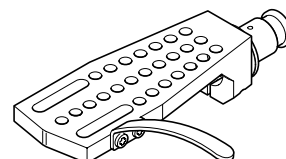

- Адаптер для скорости 45 об/мин ×1

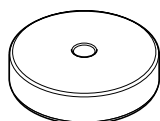

- Крышка поворотного регулятора ×1



- Ручка ×2

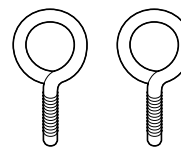

- Стробоскопический диск ×1

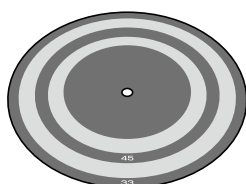

- Стробоскоп ×1

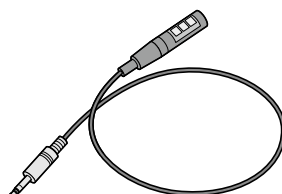

- Силовой кабель ×1

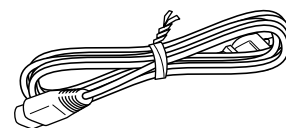

- Шестигранный ключ (2,5 мм) ×1
- * Для регулировки высоты тонарма



- Фиксатор кабеля ×1
- * Используйте данный фиксатор при подключении кабеля фонографа напрямую к тонарму.

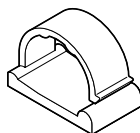

- Подкладное кольцо ×1
- * Для каркаса головки



- Инструкция по эксплуатации (данное руководство)
- Брошюра по безопасности
- Приложение



ВНИМАНИЕ

Внимательно следите за мелкими деталями, дети могут случайно их проглотить.

Подготовьте следующие элементы.

- Картридж
- Симметричный кабель XLR * Для симметричного подключения
- Стереокабель RCA * Для несимметричного подключения

Названия компонентов

Верхняя панель

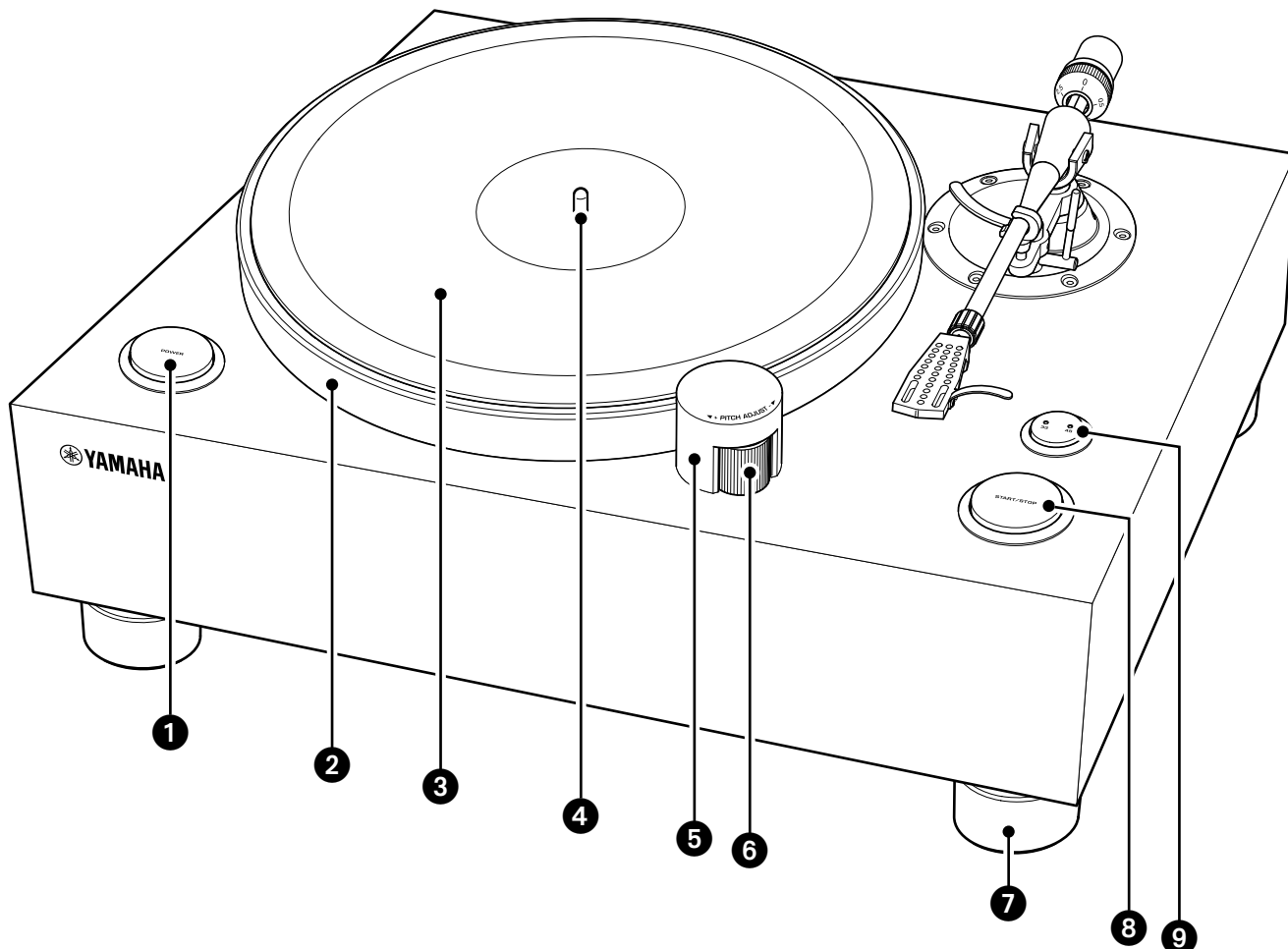

❶ Кнопка POWER (питание) (⇒ стр. 189)

❷ Опорный диск (⇒ стр. 183)

❸ Коврик проигрывателя (⇒ стр. 183)

❹ Центральный шпиндель (⇒ стр. 183)

❺ Крышка поворотного регулятора
(⇒ стр. 183)

❻ PITCH ADJUST (регулятор скорости)
(⇒ стр. 183, 192)

❼ Ножка

❽ Кнопка START/STOP (Старт/Стоп)
(⇒ стр. 190)

❾ Кнопка регулировки скорости
(⇒ стр. 190)
Индикатор скорости (⇒ стр. 190)

Тонарм

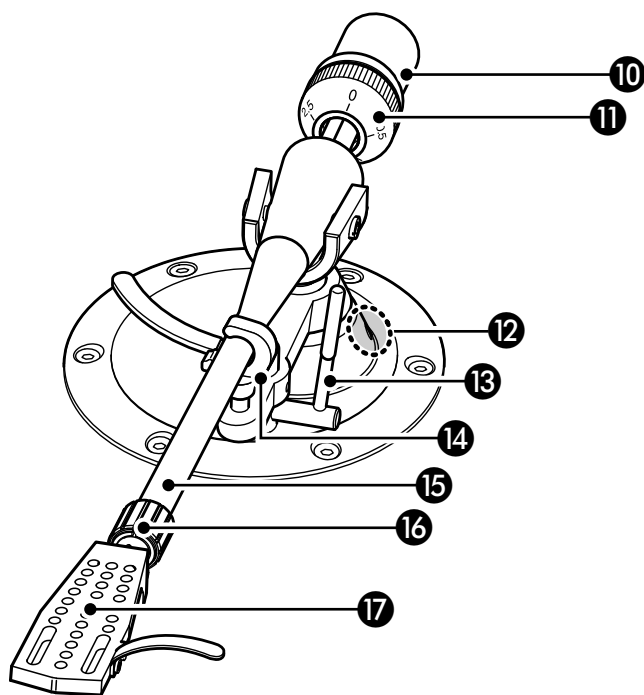

10 Противовес (⇒ стр. 183)

11 Регулятор VTF* (⇒ стр. 187)

* Vertical Tracking Force (Вертикальное давление)

12 Винт регулировки VTA* (⇒ стр. 188)

* Vertical Tracking Angle (Угол вертикального давления)

13 Рычаг подъема (⇒ стр. 190)

14 Опора тонарма (⇒ стр. 187)

15 Тонарм (⇒ стр. 183)

16 Фиксирующая гайка (⇒ стр. 184)

17 Каркас головки (⇒ стр. 184)

Задняя панель

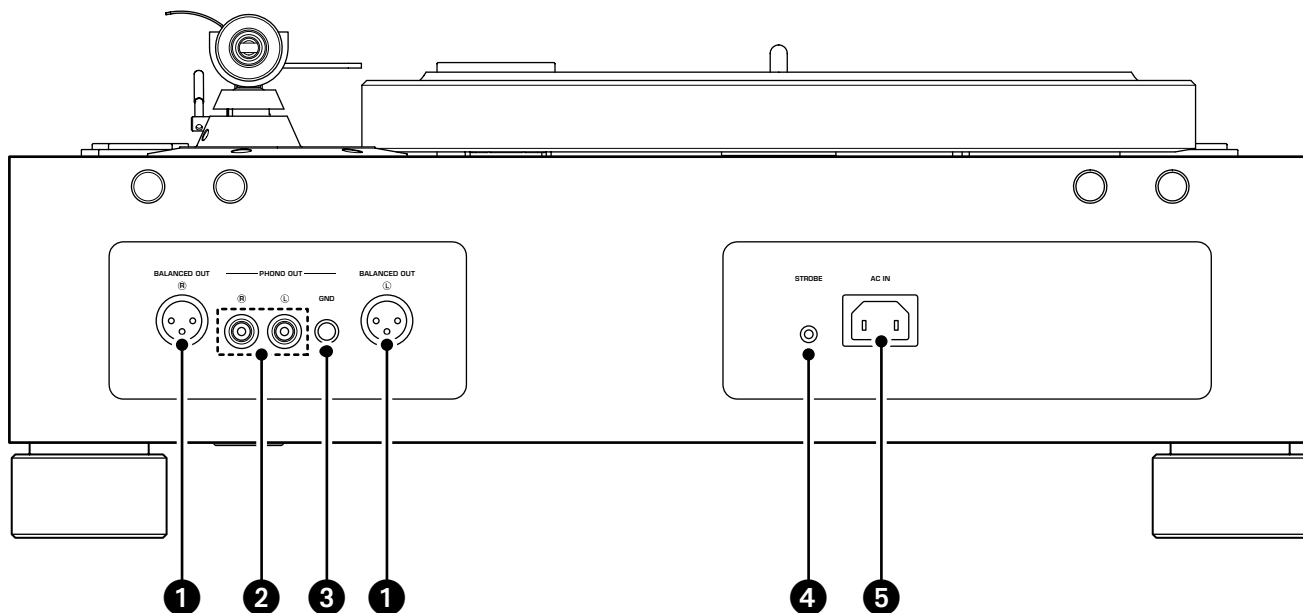

- ❶ Гнезда BALANCED OUT (⇒ стр. 185)
- ❷ Гнезда PHONO OUT (⇒ стр. 186)
- ❸ Разъем GND (заземление) (⇒ стр. 186)
- ❹ Гнездо STROBE (⇒ стр. 192)
- ❺ Вход AC IN (⇒ стр. 185, 186)

Подготовка

Расположение

Проигрыватель и звучание пластинки легко уязвимы для вибрации, поэтому следует расположить аппарат на ровной и очень устойчивой поверхности.

Расположите проигрыватель достаточно далеко от акустической системы, чтобы на него не влияло давление звука или вибрация.



ВНИМАНИЕ

Если необходимо поднять или переместить аппарат, это обязательно должны делать минимум два человека.

УВЕДОМЛЕНИЕ

Не пытайтесь вращать ножки. В противном случае они могут быть повреждены.

Сборка

■ Сборка аппарата

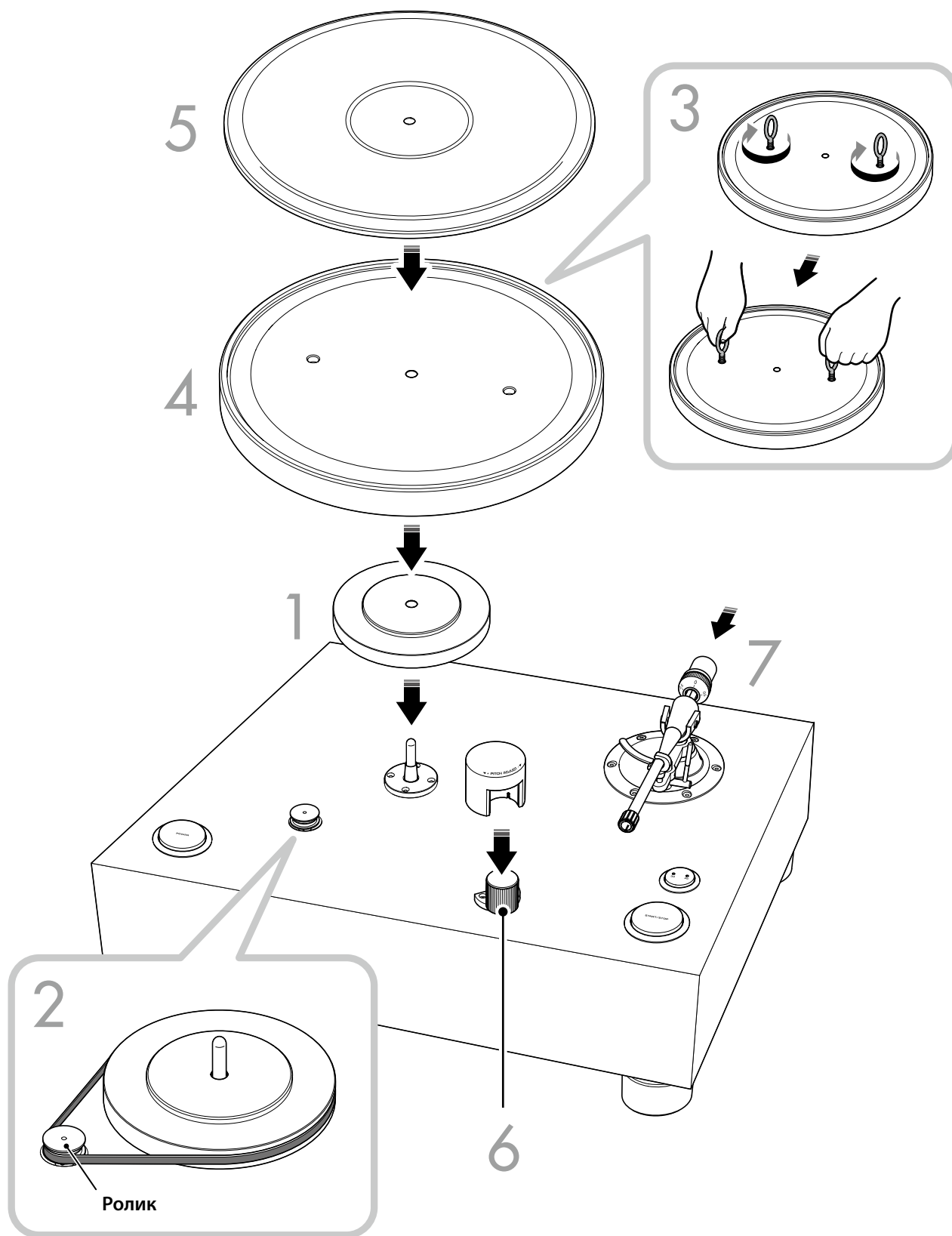

1 Установите внутренний опорный диск на центральный шпиндель.

УВЕДОМЛЕНИЕ

Не прилагайте усилие к центральному шпинделю при установке на него внутреннего опорного диска. В противном случае центральный шпиндель может быть поврежден.

2 Установите ремень вокруг внутреннего опорного диска и ролика.

Накиньте ремень на верхнее углубление ролика, убедившись, что ремень не перекручен. Поверните внутренний опорный диск по часовой стрелке, чтобы убедиться, что ремень установился на место.

Правильная установка

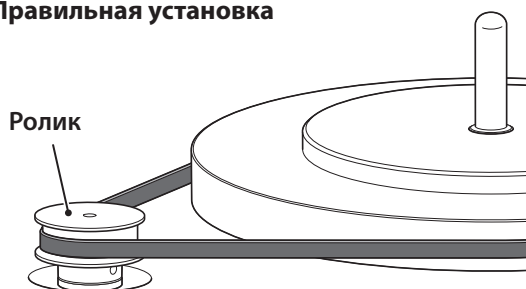

Неправильная установка



3 Прикрутите ручки к опорному диску, а затем поднимите его, удерживая за ручки.

ВНИМАНИЕ

Будьте аккуратны, не роняйте опорный диск. Это может привести к травме или повредить аппарат.

4 Установите опорный диск на центральный шпиндель.

Отсоедините ручки от опорного диска.

5 Поместите коврик проигрывателя на опорный диск.

Примечание

- Можно использовать резиновый или войлочный коврик проигрывателя.
- Сторона резинового коврика проигрывателя с выемкой в центре должна быть направлена вверх.

6 Прикрепите крышку поворотного регулятора к PITCH ADJUST.

7 Присоедините противовес к тонарму.

Вставьте противовес (маркировкой к себе) в задний конец тонарма.

Примечание

В зависимости от веса картриджа установите большой или малый противовес. Информацию о допустимом весе картриджа для каждого противовеса см. в разделе “Технические характеристики” на стр. page 196.

■ Установка картриджа

Картридж не входит в комплект поставки данного продукта. Выполните указанные ниже действия, чтобы установить имеющийся в продаже картридж в каркас головки.

Примечание

См. руководство по картриджу.

1 Присоедините провода питания к картриджу.

Провод питания		Разъем
Красный	➔	R+ (красный)
Зеленый	➔	R- (зеленый)
Белый	➔	L+ (белый)
Синий	➔	L- (синий)

2 Временно прикрепите картридж к каркасу головки.

3 Отрегулируйте положение картриджа.

Отрегулируйте положение картриджа и иглы, как показано на рисунке.

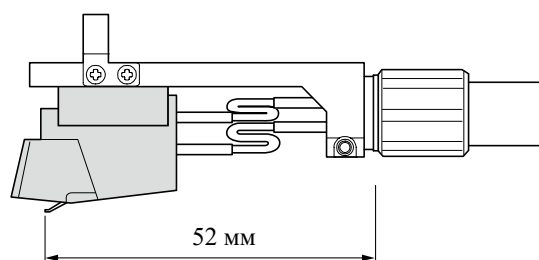

Примечание

Вылет тонарма на данном аппарате составляет -17 мм.

4 Плотно зафиксируйте картридж.

Проверьте, что боковая сторона каркаса головки параллельна картриджу, а затем плотно затяните винты.

5 Присоедините каркас головки к тонарму.

Вставьте каркас головки в передний конец тонарма и поверните фиксирующую гайку, чтобы его закрепить.

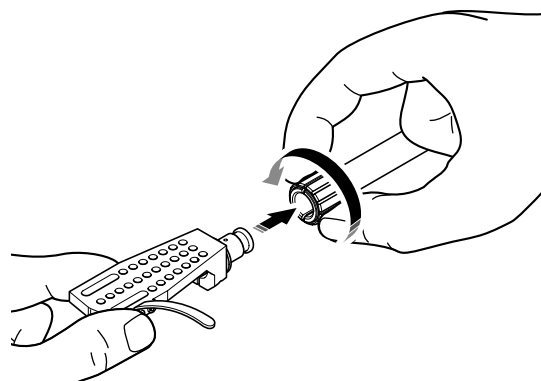

Примечание

Если хотите, прикрепите подкладное кольцо к каркасу головки.

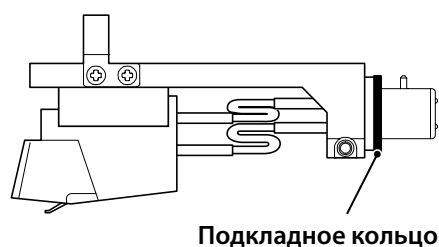

Установка подключений

ВНИМАНИЕ

Выполните все подключения перед подключением силового кабеля к розетке переменного тока.

Примечание

- Не используйте симметричные и несимметричные подключения одновременно.
- Дополнительную информацию см. в инструкциях по эксплуатации подключаемого устройства.

Симметричное подключение

Используйте симметричный кабель XLR для подключения усилителя к гнездам BALANCED OUT.

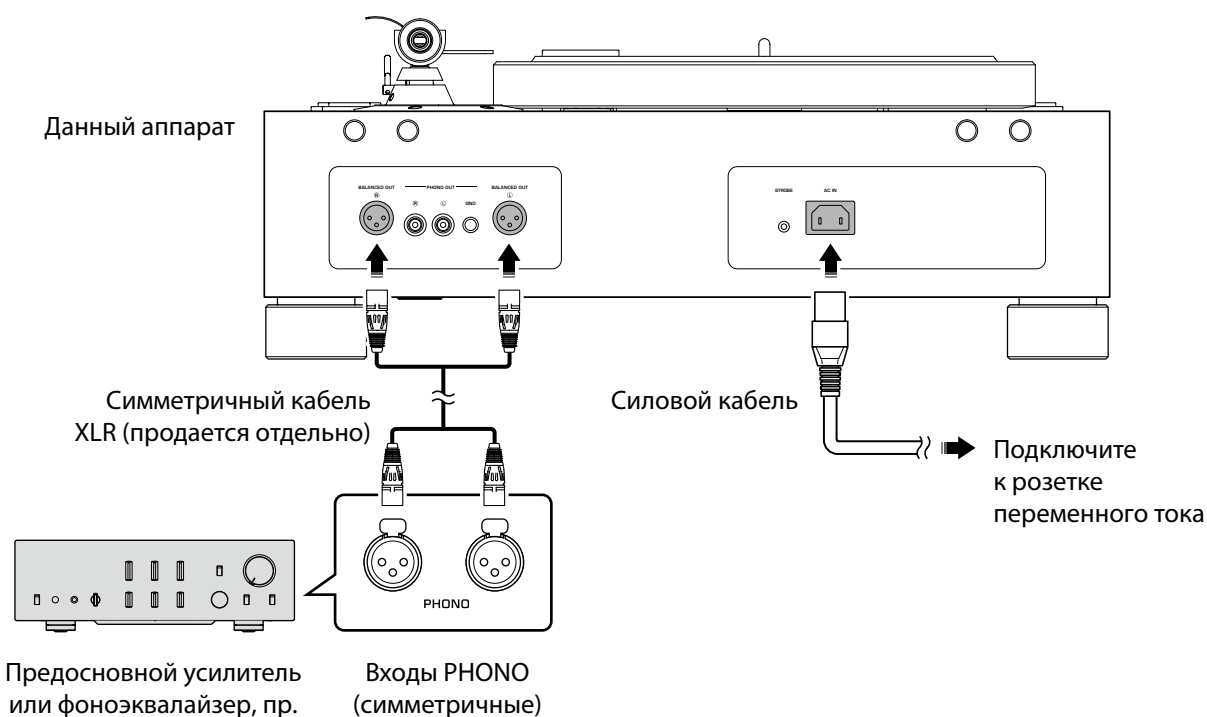

Перейдите на следующую страницу ➡

Примечание

- Подключите проигрыватель к симметричным входным гнездам XLR на усилителе. Назначение контактов для данных гнезд показано ниже.

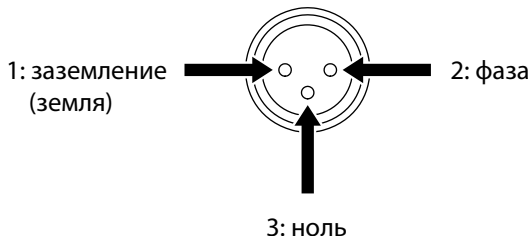

- При подключении обязательно совместите контакты и вставьте гнездовой разъем симметричного кабеля XLR. При отключении потяните за гнездовой разъем симметричного кабеля XLR, удерживая фиксатор на вилке.

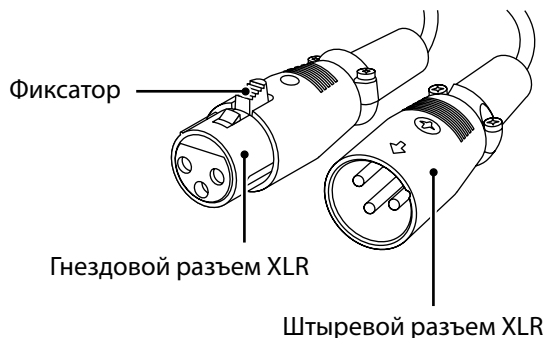

Несимметричное подключение

Используйте стереокабель RCA для подключения усилителя к гнездам PHONO OUT.

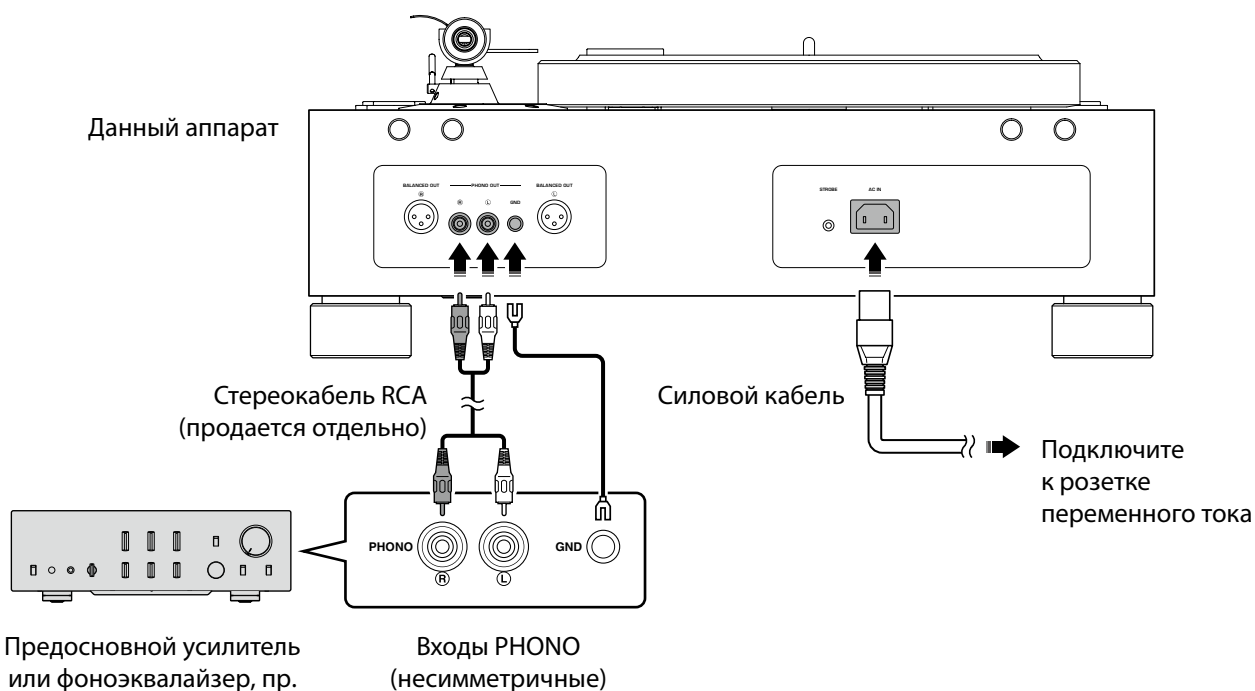

Примечание

Разъем GND не является защитной системой заземления.

Выполнение настроек

■ Настройка давления иглы

Настройте тонарм таким образом, чтобы давление иглы на пластинку было соответствующим.

- 1 Снимите тонарм с опоры и сместите его немного в сторону пластинки.

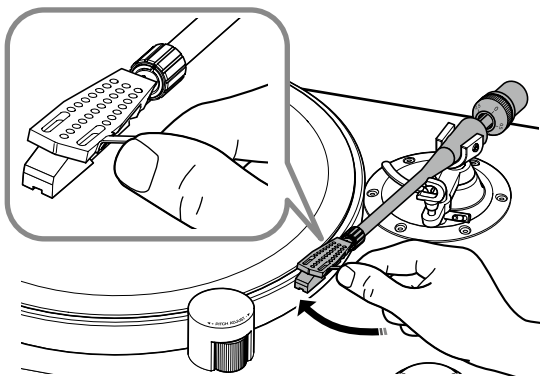

УВЕДОМЛЕНИЕ

Следите за тем, чтобы игла не контактировала ни с какой частью аппарата.

- 2 Поверните противовес таким образом, чтобы тонарм располагался горизонтально.

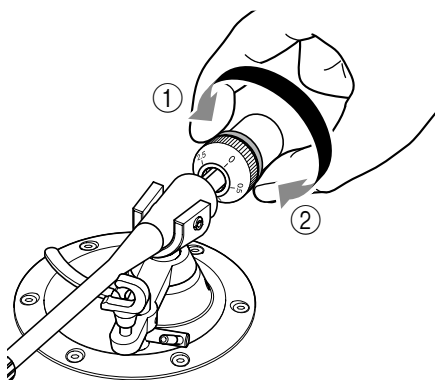

Направление ① : противовес перемещается вперед на тонарме.

Направление ② : противовес перемещается назад на тонарме.

- 3 Верните тонарм на опору.

- 4 Поверните регулятор VTF таким образом, чтобы отметка "0" совпала с центральной линией на заднем конце тонарма.



Примечание

Поворачивая регулятор VTF пальцами, удерживайте противовес на месте, чтобы он не поворачивался.

- 5 Поворачивая противовес, установите отметку на регуляторе VTF, соответствующую давлению иглы, указанному для картриджа.

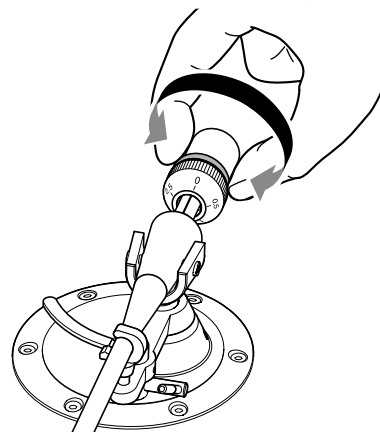

Примечание

- При повороте противовеса также поворачивается регулятор VTF.
- Используйте индикатор давления иглы, чтобы установить точное значение.

■ Регулировка высоты тонарма

Если тонарм и пластинка расположены не параллельно при опускании иглы на пластинку, необходимо отрегулировать высоту тонарма.

Выполните описанные ниже шаги.

1 Верните тонарм на опору и зафиксируйте его.

2 С помощью шестигранного ключа ослабьте винт регулировки VTA.

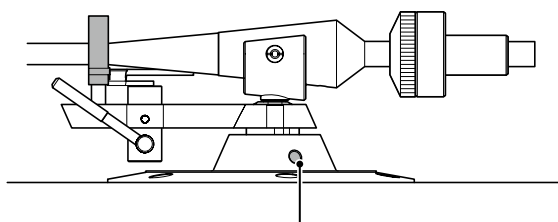

Винт регулировки VTA

УВЕДОМЛЕНИЕ

Тонарм фиксируется винтом регулировки VTA. Прежде чем ослабить винт аккуратно придержите весь тонарм рукой, чтобы он не упал.

3 Переместите тонарм вверх или вниз, чтобы отрегулировать его высоту таким образом, чтобы тонарм и пластинка располагались параллельно.

4 С помощью шестигранного ключа затяните винт регулировки VTA и зафиксируйте тонарм.

Включение питания

Нажмите кнопку POWER на верхней панели аппарата, чтобы включить питание аппарата.

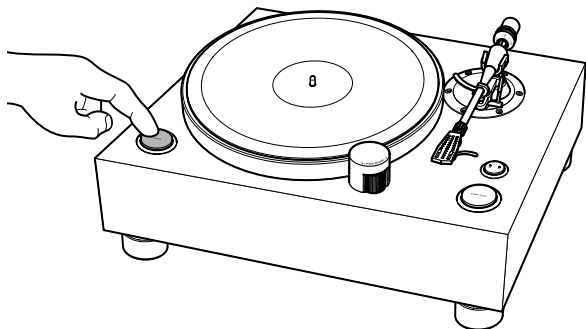

Воспроизведение пластинки

Запуск воспроизведения

ВНИМАНИЕ

Если пластинка воспроизводится без предварительного достаточного уменьшения громкости усилителя, возможно возникновение громкого звука при соприкосновении кончика иглы с пластинкой. Это может в некоторых случаях привести к потере слуха и повредить усилитель и колонки, поэтому сначала обязательно уменьшайте громкость усилителя.

УВЕДОМЛЕНИЕ

Обязательно используйте данный продукт в рамках допустимой рабочей температуры (10 °С–35 °С). В противном случае может возникнуть неравномерное вращение либо пластинка или кончик иглы могут быть повреждены, в частности, при эксплуатации при температуре ниже 10 °С.

Данный продукт оснащен двигателем с малым крутящим моментом, что позволяет достигать стабильного воспроизведения благодаря подавлению флуктуации момента во время вращения. Если вязкость смазки центрального шпинделя возрастает и уплотняется под воздействием низких температур, вращательная нагрузка проигрывателя также увеличивается, что может привести к превышению пределов производительности двигателя. В этом случае выбранная скорость вращения может не достигаться, либо вращение может быть неравномерным.

1 Поместите пластинку на опорный диск.

При воспроизведении пластинки 45 об/мин используйте адаптер для скорости 45 об/мин.

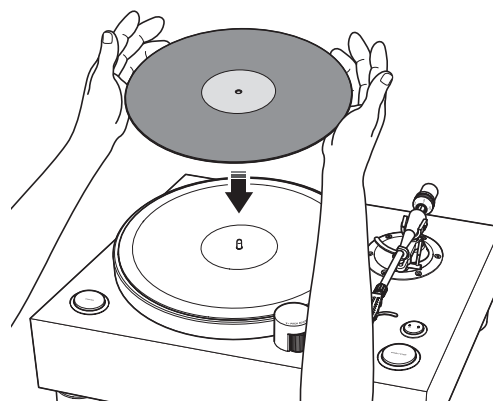

2 Нажмите кнопку регулировки скорости несколько раз, чтобы выбрать скорость вращения, соответствующую пластинке.

Загорится индикатор скорости для выбранного значения.

3 Нажмите кнопку START/STOP.

Опорный диск начнет вращаться. Индикатор скорости будет мигать, пока не будет достигнута выбранная скорость.

4 Поднимите рычаг подъема.

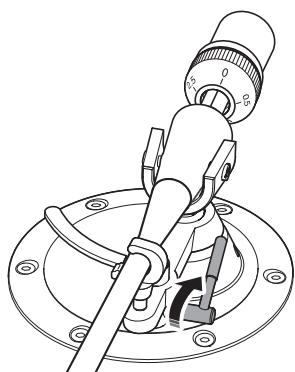

5 Переместите тонарм в положение воспроизведения пластинки.

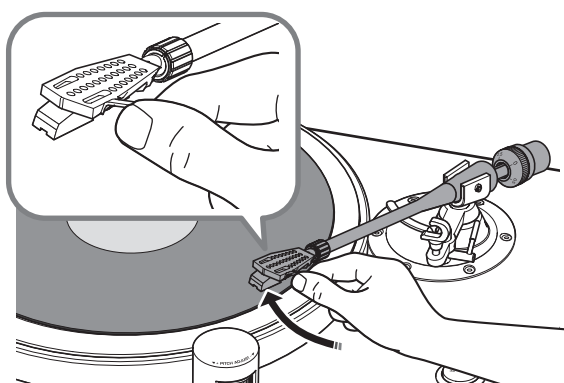

6 Опустите рычаг подъема.

Тонарм опустится и начнется воспроизведение пластинки.

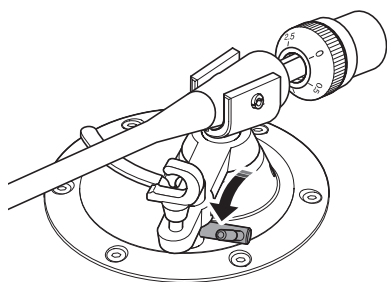

■ Приостановка воспроизведения

Если поднять рычаг подъема, тонарм поднимется и воспроизведение будет приостановлено. При опускании рычага подъема воспроизведение возобновится.

■ Остановка воспроизведения

1 Поднимите рычаг подъема.

2 Верните тонарм на опору.

3 Опустите рычаг подъема.

4 Нажмите кнопку START/STOP.

Опорный диск перестанет вращаться.

Примечание

Тонарм автоматически не поднимается, когда заканчивается воспроизведение пластинки.

Операции, выполняемые по мере необходимости

Проверка скорости

Для проверки и настройки скорости выполните следующие действия.

- 1** Подключите стробоскоп к гнезду **STROBE** на задней панели аппарата.
- 2** Поместите стробоскопический диск на опорный диск.
- 3** Нажмите кнопку регулировки скорости несколько раз, чтобы выбрать скорость вращения.
- 4** Нажмите кнопку **START/STOP**.
Опорный диск начнет вращаться и включится стробоскоп.
- 5** Направьте стробоскоп на стробоскопический диск.
- 6** С помощью **PITCH ADJUST** настройте скорость.

Поворачивайте **PITCH ADJUST** в направлении + или -, пока соответствующее шевронное кольцо на стробоскопическом диске не станет казаться неподвижным.

Примечание

- Можно использовать **PITCH ADJUST**, чтобы настроить скорость в процессе воспроизведения пластинки.
Этапы и диапазон регулировки см. в разделе “Технические характеристики” на стр. page 196.
- Настроенная скорость будет сохраняться после выключения питания аппарата.
- Стробоскоп и стробоскопический диск, входящие в комплект поставки, следует использовать только для данного аппарата. При проверке скорости используйте их оба вместе.

Уход

Уход за аппаратом

Протирайте аппарат мягкой сухой тканью. Если аппарат имеет черное фортепианное покрытие, рекомендуется использовать чистящую салфетку для фортепиано. Не используйте химические средства такие как бензин или растворитель, т.к. они могут повредить поверхность.

Уход за иглой пластинки

Кончик иглы пластинки очень чувствительный. Обращайтесь с ним очень аккуратно, чтобы не повредить. При налипании пыли на кончике иглы используйте мягкую заостренную кисть, чтобы стереть ее, начиная от основания иглы в направлении кончика, либо используйте имеющийся в продаже специальный инструмент для чистки.

Примечание

Перед проведением чистки или обслуживания аппарата или иглы обязательно выключайте питание аппарата.

Уход за пластинками

Грязь, налипающая на пластинку, может вызвать перескакивание или шум при воспроизведении. Используйте имеющийся в продаже инструмент для чистки пластинок, чтобы стереть грязь.

Замена ремня

При определенных условиях ремень может изнашиваться или разорваться. Если это произошло, замените ремень. Для замены ремня обратитесь к ближайшему авторизованному дилеру Yamaha или в сервисный центр.

Примечание

Перед заменой ремня выключите питание аппарата и подключенных устройств, а также отсоедините силовой кабель аппарата от розетки переменного тока.

Поиск и устранение неисправностей

Если аппарат перестает работать правильно, проверьте следующее.

Если выполнение соответствующего действия не решает проблему, либо вы столкнулись с проблемой, которая не указана в списке, нажмите кнопку POWER на верхней панели аппарата, чтобы выключить питание. Затем отсоедините силовую кабель и обратитесь к ближайшему авторизованному дилеру Yamaha или в сервисный центр.

Неисправность	Причина	Действие	См. стр.
При нажатии кнопки POWER питание не включается.	Вилка отсоединена от гнезда AC IN на аппарате или от розетки переменного тока, либо вставлена неплотно.	Плотно вставьте вилку в гнездо AC IN на аппарате и в розетку переменного тока.	185
Опорный диск не вращается.	Ремень неправильно расположен на внутреннем опорном диске или ролике либо ремень слетел.	Прикрепите ремень правильно на внутреннем опорном диске или ролике.	183
	Кнопка POWER не включена.	Включите кнопку POWER.	189
Нет звука.	Каркас головки неправильно присоединен к тонарму.	Присоедините каркас головки к тонарму правильно.	184
	Провода питания каркаса присоединены к картриджу неправильно.	Присоедините провода питания каркаса к картриджу правильно.	184
	Аппарат подключен к усилителю неправильно.	Правильно подключите аппарат к усилителю.	185, 186
	Включена функция приглушения звука на усилителе.	Выключите функцию приглушения звука на усилителе.	—
Уровень громкости слишком низкий или слишком высокий.	Неправильно настроен картридж усилителя или фоноэквайзера.	Правильно настройте картридж усилителя или фоноэквайзера в соответствии с используемым типом картриджа (ММ или МС).	—
Наблюдаются нарушения баланса левого и правого канала вывода звука.	Проигрыватель наклонен.	Расположите проигрыватель на ровной поверхности.	—
Диапазон воспроизводимой музыки звучит слишком высоко или слишком низко.	Скорость настроена неправильно.	Правильно настройте скорость. Данный аппарат не поддерживает воспроизведение пластинок SP (78 об/мин).	190

Неисправность	Причина	Действие	См. стр.
Слышно гудение.	Аппарат подключен к усилителю неправильно.	Правильно подключите аппарат к усилителю.	185, 186
	Каркас головки неплотно присоединен к тонарму.	Используйте фиксирующую гайку, чтобы плотно присоединить каркас головки к тонарму.	184
	Картридж неправильно прикреплен к каркасу головки.	Правильно прикрепите картридж к каркасу головки.	184
Возникают пропуски при воспроизведении. Возникает шум. Звук искажен.	Давление иглы настроено неправильно.	Настройте давление иглы правильно.	187
	Пластинка поцарапана или деформирована.	Не используйте поцарапанные или деформированные пластинки.	—
	Пластинка грязная.	Используйте имеющийся в продаже инструмент для чистки пластинок, чтобы ее очистить.	192
	На пластинке имеется статический заряд.	Используйте антистатическую кисть, чтобы убрать статический заряд.	—
	Игла грязная.	Сотрите грязь с иглы.	192
	Игла изношена.	Замените иглу.	—
	Аппарат расположен на поверхности, подверженной вибрации.	Расположите аппарат на ровной поверхности, которая не подвержена вибрации.	—
Возникает резонанс.	Аппарат расположен очень близко к колонкам.	Переместите аппарат дальше от колонок.	—
	Слишком высокий уровень громкости звука.	Настройте громкость усилителя.	—

Приложение

Технические характеристики

Опорный диск

Двигатель фонографа	
Метод привода	Ременной привод
Двигатель	
. . . Синхронный двигатель переменного тока	
Привод двигателя	
.	Чистые синусоидальные колебания
Скорость вращения . . .	33 1/3 об/мин, 45 об/мин
Изменение скорости вращения	±0,1%
Регулировка скорости вращения	
. . . Встроенные чистые колебания/стробоскоп	
Шаг регулировки	0,1%
Диапазон регулировки	±1,5%
Коэффициент детонации	
.	0,04% или менее (W.R.M.S)
Опорный диск	Алюминиевый
	Диаметр 350 мм
Внутренний опорный диск	Медный
	Диаметр 143 мм

Тонарм

Тип	Статически сбалансированный прямой тонарм
Эффективная длина плеча	223 мм
Вылет	-17 мм
Соответствующий вес картриджа (включая каркас головки)	
.	16–23,5 г (Противовес: малый)
.	23–34 г (Противовес: большой)
Вес каркаса головки	14 г (включая провода)

Аудио

Выходное гнездо	
Аналоговый аудиовыход	
.	PHONO OUT (RCA) × 1 PHONO OUT (XLR) × 1

Общие характеристики

Питание	
[Модели для США и Канады]	
.	120 В переменного тока, 60 Гц
[Модель для Китая]	
.	220 В переменного тока, 50 Гц
[Модель для Кореи]	
.	220 В переменного тока, 60 Гц
[Модель для Австралии]	
.	240 В переменного тока, 50 Гц
[Модели для Соединенного Королевства и Европы]	230 В переменного тока, 50 Гц
[Модель для Азии]	
. . .	220–240 В переменного тока, 50/60 Гц
[Модели для Центральной и Южной Америка, и Тайваня]	110 В переменного тока, 60 Гц
Потребляемая мощность	15 Вт
При воспроизведении	15 Вт
В остановленном положении	0,4 Вт
Вес	26,8 кг
Размеры (Ш × В × Г)	546 × 223 × 411 мм (включая ножки и выступы)
Допустимая рабочая температура	10–35 °C

- Указанные выше значения измерены при температуре окружающей среды 20 °C.
- В содержании данного руководства приведены последние на момент публикации технические характеристики. Для получения последней версии руководства посетите веб-сайт корпорации Yamaha и загрузите файл с руководством.

Yamaha Global Site
<https://www.yamaha.com/>
Yamaha Downloads
<https://download.yamaha.com/>

Manual Development Group
© 2019 Yamaha Corporation
Published 10/2021
IPOD-D0

YAMAHA CORPORATION

10-1 Nakazawa-cho, Naka-ku, Hamamatsu, 430-8650 Japan

AV21-0110