

6131/40-24-500
PM/A 1.22.1.1



www.busch-jaeger-catalogue.com/
6132-0-0350, artikel.html

Deutsch

Busch-Wächter® Sky KNX

WARNUNG

- Lebensgefahr und Brandgefahr! Bei direktem oder indirektem Kontakt mit spannungsführenden Teilen kommt es zu einer gefährlichen Körperdurchströmung. Elektrischer Schock, Verbrennungen oder der Tod können die Folge sein. Bei unsachgemäß ausgeführten Arbeiten an spannungsführenden Teilen besteht Brandgefahr.
- Vor Montage und Demontage Netzspannung freischalten!
- Arbeiten am 230 V-Netz nur von Fachpersonal ausführen lassen.

- Montageanleitung sorgfältig lesen und aufbewahren.
- Ausführliche Benutzerinformationen und Informationen zur Systemeinbindung und Inbetriebnahme unter www.busch-jaeger.com oder durch Scannen des QR-Codes.

Bestimmungsgemäßer Gebrauch

Der Busch-Wächter® ist nur für den Innenbereich von Gebäuden ausgelegt. Die Geräte dienen zur Schaltung und Regelung von Beleuchtungsanlagen und/oder HKL-Anlagen in Abhängigkeit von Helligkeit und/oder Bewegung. Die Geräte sind nicht als Einbruch- oder Überfallmelder geeignet, da die hierfür vorgeschriebene Sabotagesicherheit gemäß VdS-Vorschrift fehlt.

Produktbeschreibung

A	IR-Empfänger (nur Premium)
B	Programmiertaste
C	Sensor für Helligkeitserfassung
1 - 4	Einzelabschaltbare Sektoren (durch Parametrierung). Nummerierung siehe Rückseite des Geräts

Technische Daten

Versorgungsspannung	24 V	
Max. Stromaufnahme	< 12 mA	
KNX-Anschluss	Busanschlussklemme	0,6 – 0,8 mm
	Leitungstyp	J-Y(St)Y, 2 x 2 x 0,8 mm
	Abisolierung	5 – 6 mm
Wiedereinschaltzeit nach Ausschaltung (parametrierbar)	ca. 1 s	
Einstellbarer Helligkeitsbereich	ca. 1 – 1000 Lux	
Öffnungswinkel für Helligkeitsmessung	ca. 20°	
Temperaturbereich	-5 °C – +45 °C	
Schutzart	IP 20	
Fernbedienbar	Programmiermodus per Fernbedienung (Art.-Nr. 6010-25-500) ein- und ausschaltbar (rote Taste). Der Modus schaltet sich nach 5 Min. automatisch aus.	
Lagertemperatur	-20 °C – +70 °C	

Ausstattung

- Melder inkl. Überwachung
- Helligkeitserfassung
- Konstantlichtschalter

ACHTUNG

- Das Gerät besitzt hochempfindliche Sensoren und Linsensysteme.
- Keine Linsensegmente abdecken oder abkleben, da sonst die Funktion des Geräts gestört wird.
- Das Gerät und das Linsensystem nicht mit scheuernden oder aggressiven Reinigungsmitteln reinigen.

Anschluss

- Anschluss des integrierten KNX-Busankopplers:
- Präsenzmelder an dessen Rückseite über die beiliegende 2-polige Busanschlussklemme mit der KNX-Busleitung verbinden. Der Anschluss ist verpolungssicher.

Montage

Das Gerät ist für die Deckenmontage konzipiert. Die volle Funktionalität des Geräts ist u.a. von der Montagehöhe (B) abhängig.

Montagehöhe (B)	Breite äußerer Erfassungsbereich (B1) (gehende Person)
6 m	max. 18 m
12 m	max. 24 m

Das Gerät kann wahlweise per Hohlwandmontage in der Decke (Schritte 1-3) oder über das optional erhältliche Aufputzgehäuse (Art.-Nr. 6131/x9) auf der Decke montiert werden. Die Montageanleitung liegt dem Aufputzgehäuse bei.

Inbetriebnahme

Über die Inbetriebnahmesoftware ETS können verschiedene Funktionen realisiert werden. Die Funktion des Präsenzmelders ist abhängig von den über die jeweilige Softwareapplikation gewählten Parametern. Immer die aktuelle Firmware verwenden. Die aktuellen Download-Dateien zum Firmware-Update befinden sich im elektronischen Katalog (www.busch-jaeger-catalogue.com). Das Update erfolgt über den KNX-Bus. Detaillierte Inbetriebnahme- und Parameterbeschreibung siehe Technisches Handbuch (siehe QR-Code).

Service

Busch-Jaeger Elektro GmbH - Ein Unternehmen der ABB Gruppe, Freisenbergstraße 2, D-58513 Lüdenscheid, www.BUSCH-JAEGER.com; Tel: +49-2351-9561600

English

Busch Watchdog Sky KNX

WARNING

- Risk of death and fire! Dangerous currents flow through the body when coming into direct or indirect contact with live components. This can result in electric shock, burns or even death. Work improperly carried out on current-carrying parts can cause fires.
- Disconnect the mains power supply prior to installation and/or disassembly!
- Permit work on the 230 V supply system to be performed only by specialist staff.

- Please read the mounting instructions carefully and keep them for future use.
- Detailed user information and detailed information for system integration and commissioning is available at www.busch-jaeger.com or by scanning the QR code.

Intended use

The Busch Watchdog is designed only for interior areas of buildings. The devices serve for switching and regulating lighting systems and/or HVAC systems in dependence of brightness and/or movement. The devices are not suitable for use as an intrusion or attack alarm since they lack the required security against sabotage in accordance with the German VdS (Authority on Safety and Security) regulations.

Product description

A	IR receiver (only premium)
B	Programming button
C	Sensor for brightness detection
1 - 4	Individual sectors with switch-off function (via parameter setting). For numbering see the rear of the device

Technical data

Supply voltage	24 V	
Max. current consumption	< 12 mA	
KNX connection	Bus connecting terminal	0,6 – 0,8 mm
	Line type	J-Y(St)Y, 2 x 2 x 0,8 mm
	Wire stripping	5 – 6 mm
Switch-on time after switch-off (programmable)	approx. 1 second	
Adjustable brightness range	approx. 1 - 1000 lux	
Opening angle for brightness measurement	approx. 20°	
Temperature range	-5 °C - +45 °C	
Protection type	IP 20	
Remote operation	Programming mode can be switched on and off via remote control (article number 6010-25-500) (red button). This mode switches itself off automatically after 5 min.	
Storage temperature	-20 °C – +70 °C	

Equipment

- Detector including surveillance
- Brightness detection
- Constant light switch

CAUTION

- The unit contains highly sensitive sensors and lens systems.
- Do not cover or mask lens segments since this will interfere with the function of the device.
- Do not clean the device and the lens system with abrasive or aggressive cleaning agents.

Connection

- Connection of the integrated KNX bus coupler:
- Connect the presence detector at the back of the coupler to the KNX bus line with the enclosed 2-pin bus connection terminal. The connection is reverse polarity protected.

Mounting

The device is designed for mounting on ceilings. The overall function of the device also depends on the mounting height (B).

Mounting height (B)	Wide outer detection range (B1) (walking person)
6 m	max. 18 m
12 m	max. 24 m

The device can be mounted either in the ceiling via hollow-wall mounting (step 1 - 3) or on the ceiling via the optionally available surface-mounted housing (article number 6131/x9). The mounting instructions are enclosed with the surface-mounted housing.

Commissioning

Various functions can be implemented via the ETS commissioning software. The function of the presence detector is dependent on the parameters selected via the respective software application. Always use the latest firmware. The latest download files for the firmware update are contained in the electronic catalogue (www.busch-jaeger-catalogue.com). The update is carried out via the KNX bus. For a detailed description of commissioning and parameters see the technical reference manual (see QR code).

Service

Busch-Jaeger Elektro GmbH - an ABB company, Freisenbergstraße 2, D-58513 Lüdenscheid, www.BUSCH-JAEGER.com; Tel: +49-2351-9561600

Español

Busch-Wächter® Sky KNX

ADVERTENCIA

- ¡Peligro de muerte y de incendio! En caso de entrar en contacto, directa o indirectamente, con componentes por los que circule una corriente eléctrica, se puede sufrir una descarga eléctrica peligrosa, cuyo resultado puede ser choque eléctrico, quemaduras o, incluso, la muerte. Si se trabaja inadecuadamente sobre componentes por los que circula una corriente eléctrica, existe riesgo de incendio.
- ¡Desconecte la tensión de red antes de proceder al montaje o desmontaje!
- Encargue los trabajos en la red eléctrica de 230 V solo al personal técnico competente.

- Lea detenidamente y guarde en lugar seguro el manual de montaje.
- Podrá encontrar información para usuarios e información detallada sobre la integración en el sistema y sobre la puesta en servicio en www.busch-jaeger.com o escaneando el código QR.

Uso conforme al fin previsto

El Busch-Wächter® solamente está diseñado para ser usado en el interior de edificios. Los aparatos sirven para conmutar y regular instalaciones de iluminación o de CVA en función de la luminosidad y/o del movimiento. Los aparatos no son adecuados como avisadores de atraco ni de asalto ya que no cuentan con la protección antisabotaje prescrita según las normas VdS.

Descripción del producto

A	Receptor IR (solo Premium)
B	Tecla de programación
C	Sensor para la detección de luminosidad
1 - 4	Sectores desconectables individualmente (mediante parametrización). Véase la numeración en la cara posterior del aparato

Datos técnicos

Tensión de alimentación	24 V	
Consumo máx. de corriente	< 12 mA	
Conexión KNX	Borne de conexión de bus	0,6 – 0,8 mm
	Tipo de cable	J-Y(St)Y, 2 x 2 x 0,8 mm
	Pelado del cable	5 – 6 mm
Tiempo de reconexión tras la desconexión (configurable)	aprox. 1 s	
Área de luminosidad configurable	aprox. 1 – 1000 Lux	
Ángulo de apertura de la medición de luminosidad	aprox. 20°	
Rango de temperatura	-5 °C – +45 °C	
Grado de protección	IP20	
Se puede controlar a distancia	El modo de programación se puede activar y desactivar por telemando (número de artículo 6010-25-500) (tecla roja). El modo se desactiva automáticamente tras 5 min.	
Temperatura de almacenamiento	-20 °C – +70 °C	

Equipamiento

- Avisador incl. supervisión
- Registro de la luminosidad
- Conmutador de luz constante

ATENCIÓN

- El aparato dispone de sensores y sistemas de lentes altamente sensibles.
- No cubrir ni tapar ningún segmento de lente ya que afectaría negativamente al funcionamiento del aparato.
- No limpiar el aparato ni el sistema de lentes con detergentes agresivos ni abrasivos.

Conexión

- Conexión del acoplador de bus integrado KNX:
- Avisador de presencia por cuya cara posterior se conecta con el cable de bus KNX mediante los bornes de conexión de bus de 2 polos. Conexión protegida contra la inversión de la polaridad.

Montaje

El aparato está concebido para montar en el techo. La funcionalidad plena del aparato depende, entre otros factores, de la altura de montaje (B).

Altura de montaje (B)	Amplia zona de recepción exterior (B1) (persona andando)
6 m	máx. 18 m
12 m	máx. 24 m

El aparato puede montarse bien empotrado en el techo mediante montaje en pared hueca (pasos 1-3) o sobre la superficie del techo con la caja sobre revoque disponible opcionalmente (número de artículo 6131/x9). La caja sobre revoque incluye instrucciones de montaje.

Puesta en servicio

Mediante el software de puesta en servicio ETS, se pueden efectuar diferentes funciones. La función del avisador de presencia depende de los parámetros seleccionados a través de la correspondiente aplicación de software. Utilizar siempre el firmware más reciente. Los archivos de descarga más recientes para la actualización del firmware están disponibles en el catálogo electrónico (www.busch-jaeger-catalogue.com). La actualización tiene lugar a través del bus KNX. Véase el manual técnico (ver código QR) para consultar la descripción detallada de la puesta en servicio y de los parámetros.

Servicio postventa

Busch-Jaeger Elektro GmbH - Una empresa del Grupo ABB, Freisenbergstraße 2, D-58513 Lüdenscheid, www.BUSCH-JAEGER.com; Tel: +49 2351 9561600

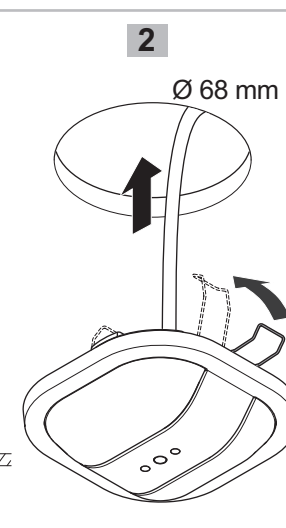
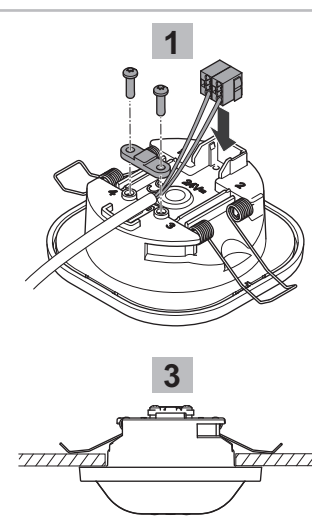
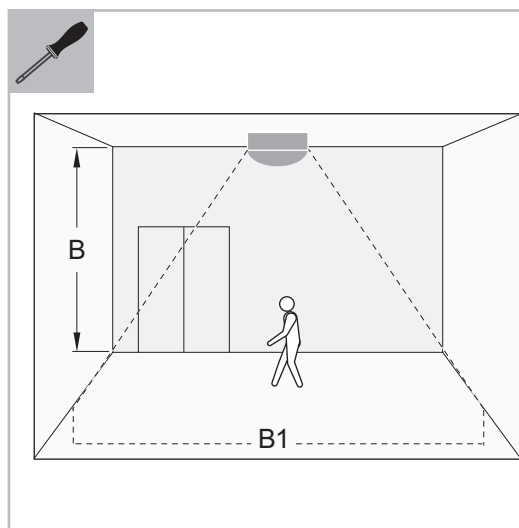
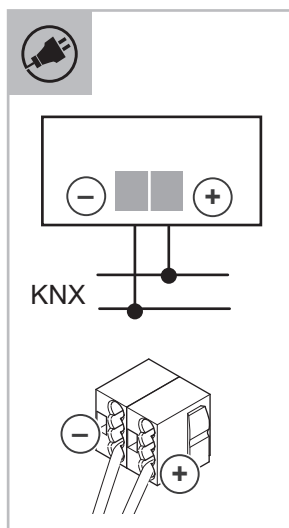
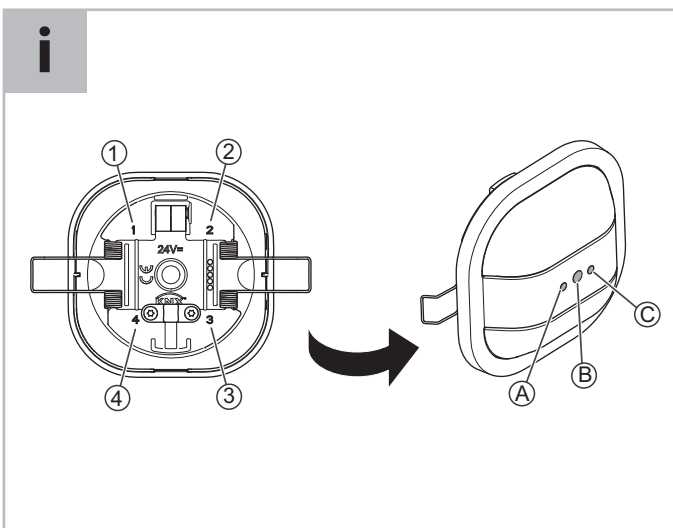

6131/40-24-500
PM/A 1.22.1.1



www.busch-jaeger-catalogue.com/
6132-0-0350,artikel.html

Busch-Wächter® Sky KNX

AVVERTIMENTO
Pericolo di morte e di incendio!
Il contatto diretto o indiretto con parti attraversate da corrente elettrica provoca pericolosi flussi di corrente attraverso il corpo. Le conseguenze possono essere folgorazione, ustioni o morte. I lavori effettuati in modo inappropriato su parti sotto tensione possono comportare pericolo di incendio.
➢ Prima del montaggio o dello smontaggio scollegare la tensione di rete!
➢ Affidare gli interventi sulla rete elettrica a 230 V esclusivamente a personale specializzato.

- Leggere e conservare con cura le istruzioni per il montaggio.
- Ulteriori informazioni per l'utente e informazioni più dettagliate sul collegamento al sistema e la messa in servizio sono disponibili sul sito www.busch-jaeger.de o tramite scansione del codice QR.

Uso conforme alle prescrizioni

Il Busch-Wächter® è stato progettato esclusivamente per uso interno agli edifici. Questi apparecchi consentono il controllo e la regolazione di impianti di illuminazione e/o RCV in funzione della luminosità e/o del movimento.
Gli apparecchi non si prestano come dispositivi antieffrazione o antintrusione perché non sono dotati della sicurezza antisabotaggio prescritta dalla norma VdS.

Descrizione del prodotto

A	Ricevitore IR (solo premium)
B	Tasto di programmazione
C	Sensore per rilevamento luminosità
1-4	Settori disattivabili separatamente (tramite parametrizzazione). Per la numerazione si veda sul retro dell'apparecchio

Dati tecnici

Tensione di alimentazione	24 V	
Corrente assorbita max.	< 12 mA	
Collegamento KNX	Morsetto di allacciamento bus	0,6 ... 0,8 mm
	Tipo di linea	J-Y(St)Y, 2 x 2 x 0,8 mm
	Isolamento	5 ... 6 mm
Tempo di reinserimento dopo disinserimento (parametrizzabile):	1 s circa	
Campo di regolazione della luminosità	1 ... 1000 lux circa	
Angolo di apertura per la misura della luminosità	20° circa	
Campo di temperatura	-5 °C ... +45 °C	
Tipo di protezione	IP 20	
Telecomandabile	Modalità di programmazione del telecomando (cod. art. 6010-25-500) attivabile e disattivabile (tasto rosso). La modalità viene disattivata automaticamente dopo 5 minuti.	
Temperatura di immagazzinamento	-20 °C ... +70 °C	

Dotazione

- Sensore, compreso il monitoraggio
- Rilevamento luminosità
- Interruttore di luce costante

ATTENZIONE

- L'apparecchio è dotato di sensori e sistemi di lenti ad alta sensibilità.
- Non coprire o applicare adesivi sulle lenti, neanche parzialmente, perché verrebbe pregiudicato il corretto funzionamento dell'apparecchio.
- Non pulire l'apparecchio e il sistema di lenti con detergenti corrosivi o aggressivi.

Collegamento

- Allacciamento dell'accoppiatore bus integrato KNX:
- Collegare il sensore di presenza sul retro alla linea bus KNX tramite i morsetti di allacciamento bus a 2 poli compresi nella fornitura. Il collegamento è protetto contro l'inversione di polarità.

Montaggio

L'apparecchio è concepito per il montaggio a soffitto. La piena funzionalità dell'apparecchio dipende anche dalla sua altezza di montaggio (B).

Altezza di montaggio (B)	Larghezza del campo di rilevamento esterno (B1) (persona in movimento)
6 m	max. 18 m
12 m	max. 24 m

L'apparecchio si presta sia per il montaggio a soffitto con applicazione su controsoffitto (passi 1-3), sia per il montaggio con scatola esterna disponibile a richiesta (cod. art. 6131/x9). Le istruzioni di montaggio sono allegate alla scatola per il montaggio esterno.

Messa in funzione

Per mezzo della messa in servizio ETS è possibile realizzare diverse funzioni. Il funzionamento del sensore di presenza dipende dai parametri selezionati con il software di dotazione. Utilizzare sempre la versione aggiornata del firmware. Le ultime versioni dei file da scaricare per l'aggiornamento del firmware si trovano nel catalogo elettronico (www.busch-jaeger-catalogue.com). L'aggiornamento viene effettuato tramite il bus KNX. Per la descrizione dettagliata della messa in servizio e della parametrizzazione si rimanda al Manuale tecnico (vedi codice QR).

Service

Busch-Jaeger Elektro GmbH - Un'azienda del gruppo ABB, Freisenbergstraße 2, D-58513 Lüdenscheid, www.BUSCH-JAEGER.com; tel: +49-2351-9561600

Busch-Guard Sky KNX

Avvertissement
Danger de mort et risque d'incendie !
Un contact direct ou indirect avec des pièces sous tension entraîne un passage de courant dangereux dans le corps. Celui-ci risque d'entraîner un choc électrique, des brûlures ou la mort. Risque d'incendie en cas de travaux effectués de manière incorrecte sur les pièces sous tension.
➢ Déconnectez la tension secteur avant tout montage et démontage !
➢ Faites réaliser toute intervention sur l'alimentation électrique en 230 V uniquement par un personnel spécialisé !

- Les instructions de montage sont à lire attentivement et à conserver.
- Des informations utilisateurs et des informations détaillées relatives à la connexion du système et / ou de climatisation / chauffage / ventilation en fonction de la luminosité et / ou des mouvements. Ces appareils ne sont pas conçus pour servir de système d'alarme anti-effraction ou anti-intrusion car la sécurité anti-sabotage recommandée pour de tels dispositifs par la norme VdS n'est pas disponible.

Utilisation conforme

Le Busch-Guard n'est conçu que pour une utilisation dans les espaces intérieurs de bâtiments. Les appareils servent à commuter et à réguler des installations d'éclairage et / ou de climatisation / chauffage / ventilation en fonction de la luminosité et / ou des mouvements. Ces appareils ne sont pas conçus pour servir de système d'alarme anti-effraction ou anti-intrusion car la sécurité anti-sabotage recommandée pour de tels dispositifs par la norme VdS n'est pas disponible.

Description du produit

A	Récepteur IR (uniquement premium)
B	Touche de programmation
C	Capteur pour la détection de la luminosité
1 à 4	Secteurs pouvant être désactivés séparément (grâce au paramétrage). Pour les numéros, voir au dos de l'appareil

Caractéristiques techniques

Tension d'alimentation	24 V	
Consommation de courant maximale	< 12 mA	
Raccordement KNX	Borne de raccordement du bus	0,6 à 0,8 mm
	Type de câble	J-Y(St)Y, 2 x 2 x 0,8 mm
	Dénudage	5 à 6 mm
Délai de réenclenchement après mise à l'arrêt (paramétrable)	1 s env.	
Plage de luminosité réglable	1 à 1 000 lux env.	
Angle d'ouverture pour la mesure de la luminosité	20° env.	
Plage de température	-5 °C à +45 °C	
Type de protection	IP 20	
Peut être commandé à distance	Mode de programmation pouvant être activé / désactivé via une télécommande (numéro d'article 6010-25-500) (touche rouge). Le mode est désactivé automatique après 5 minutes.	
Température de stockage	-20 °C à +70 °C	

Equipement

- Détecteur y compris la surveillance
- Détection de la luminosité
- Commutateur de l'éclairage continu

ATTENTION

- L'appareil comprend des capteurs et des systèmes de lentilles très sensibles.
- Ne recouvrez pas les segments des lentilles et n'y collez rien car sinon l'appareil ne fonctionnerait plus.
- Ne nettoyez pas l'appareil ou le système de lentilles avec des produits abrasifs ou agressifs.

Raccordement

- Raccordement du coupleur de bus KNX intégré :
- Raccordez le détecteur de présence sur sa face arrière à la ligne de bus KNX via la borne de raccordement de bus à 2 pôles livrée avec le produit. Le raccord est protégé contre une inversion de polarité.

Montage

L'appareil est conçu pour être monté au plafond. La fonctionnalité complète de l'appareil dépend entre autres de la hauteur de montage (B).

Hauteur de montage (B)	Largueur de la plage de détection extérieure (B1) (personne en mouvement)
6 m	max. 18 m
12 m	max. 24 m

L'appareil peut, au choix, être monté dans le faux-plafond (étapes 1 à 3) ou au plafond au moyen du boîtier apparent disponible en option (numéro d'article 6131/x9). Les instructions de montage sont livrées avec le boîtier apparent.

Mise en service

Différentes fonctions peuvent être réalisées au moyen du logiciel de mise en service ETS. Les fonctions du détecteur de présence dépendent des paramètres sélectionnés via l'application logicielle correspondante. N'utilisez que le micrologiciel actuel. Les fichiers de version actuelle à télécharger pour la mise à jour du micrologiciel se trouvent dans le catalogue électronique (www.busch-jaeger-catalogue.com). La mise à jour s'effectue via le bus KNX. Pour une description détaillée de la mise en service et des paramètres, voir le manuel technique (voir le code QR).

Service

Busch-Jaeger Elektro GmbH - Une entreprise du groupe ABB, Freisenbergstraße 2, D-58513 Lüdenscheid, www.BUSCH-JAEGER.com ; tél : +49-2351-9561600

Busch-Wächter® Sky KNX

警告
生命危险和火灾危险！
直接或间接接触导电零件时，可能导致触电危险。由此可能造成电击、灼伤或死亡。在导电零件上进行不正确的工作会造成火灾危险。
➢ 安装和拆卸前应先切断电源！
➢ 仅限专业人员在 230 伏电网上进行作业。

- 请仔细阅读并妥善保管安装说明。
- 详细用户信息和系统整合以及初次运行的详细信息请查询 www.busch-jaeger.com 或通过扫描二维码获取。

按规定使用

Busch-Wächter® 的设计仅适用于建筑物内部。设备用于根据亮度和/或移动对照明设备和/或 HKL 设备进行开关和调节。因缺少符合 VdS 的防止破坏安全规定，故设备不适合用作入侵或突袭报警器。

产品说明

A	IR 接收器（仅限高级版）
B	编程键
C	亮度范围传感器
1-4	可单独断开的扇区（通过参数设置）。编号方式请参照设备背面

技术数据

供给电压	24 V	
最大耗电电流	< 12 mA	
KNX 连接	总线连接端子	0.6 - 0.8 mm
	导线型号	J-Y(St)Y, 2 x 2 x 0.8 mm
	剥皮	5 - 6 mm
关闭后的重新打开时间（可编程）	约 1 s	
可设置的亮度范围	约 1 - 1000 Lux	
亮度测量装置的开口角度	约 20°	
温度范围	-5 °C - +45 °C	
保护方式	IP 20	
可遥控操作	通过遥控（商品编号：6010-25-500）操作可打开和关闭编程模式（红色按键）。5 分钟后，该模式将自动关闭。	
储存温度	-20 °C - +70 °C	

装备

- 检测器（包括监控装置）
- 亮度范围
- 持续灯光开关

注意

- 设备具有高灵敏的传感器和透镜系统。
- 不得遮盖或遮掩透镜区域，否则将导致设备功能故障。
- 不得使用擦洗剂或含磨料的清洁剂清洁设备和透镜系统。

连接

- 集成式 KNX 总线连接器的连接：
- 在其背面的现场监测器通过随附的 2 脚总线连接端子与 KNX 总线电缆相连。该连接具有反向极性保护。

安装

设备的设计适合天花板安装。因此，设备功能是否完整取决于安装高度 (B)。

安装高度 (B)	外部检测范围宽度 (B1) (移动中的人物)
6 m	最大 18 m
12 m	最大 24 m

既可通过空心墙安装方式将设备装入天花板中（步骤 1-3），也可通过选购明装外壳（商品编号：6131/x9）将其安装在天花板上。明装外壳附带安装说明书。

初次运行

可通过初次运行软件 ETS 实现各类功能。现场检测器的功能取决于软件应用程序所选择的各个参数。务必使用最新固件。用于固件更新的最新下载文件位于电子目录中 (www.busch-jaeger-catalogue.com)。通过 KNX 总线完成更新。详细的初次运行和参数说明请参见技术手册（参见二维码）。

维修

Busch-Jaeger Elektro GmbH - ABB 集团旗下企业，Freisenbergstraße 2, D-58513 Lüdenscheid, www.BUSCH-JAEGER.com; 电话: +49-2351-9561600